

BAUERSCHE GIESSEREI

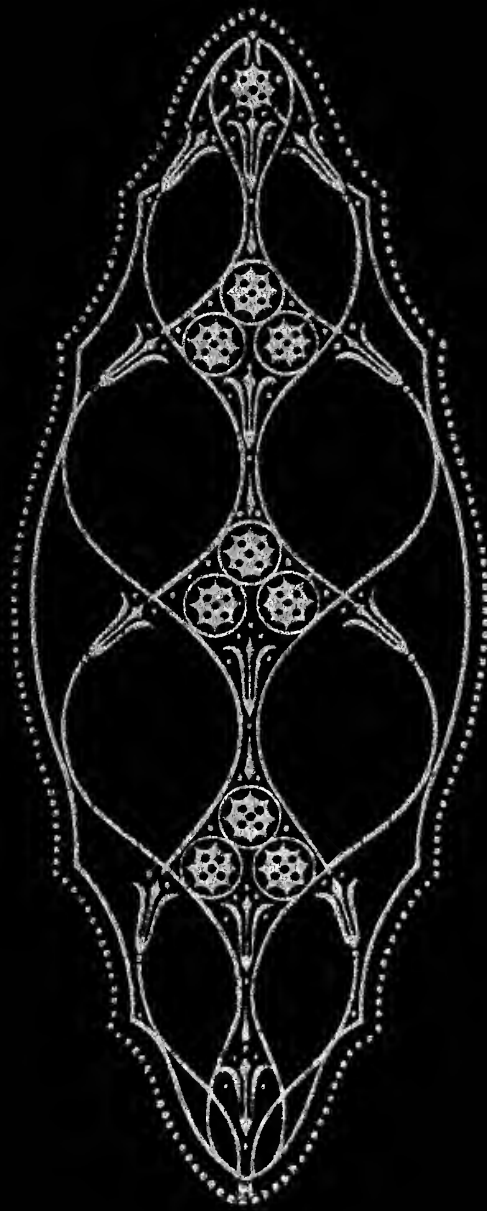

FRANKFURT A./MAIN

FILIALEN IN LEIPZIG, BARCELONA UND MADRID



FROM THE BOOKS OF
John Anderson:
The Pickering Press
fff

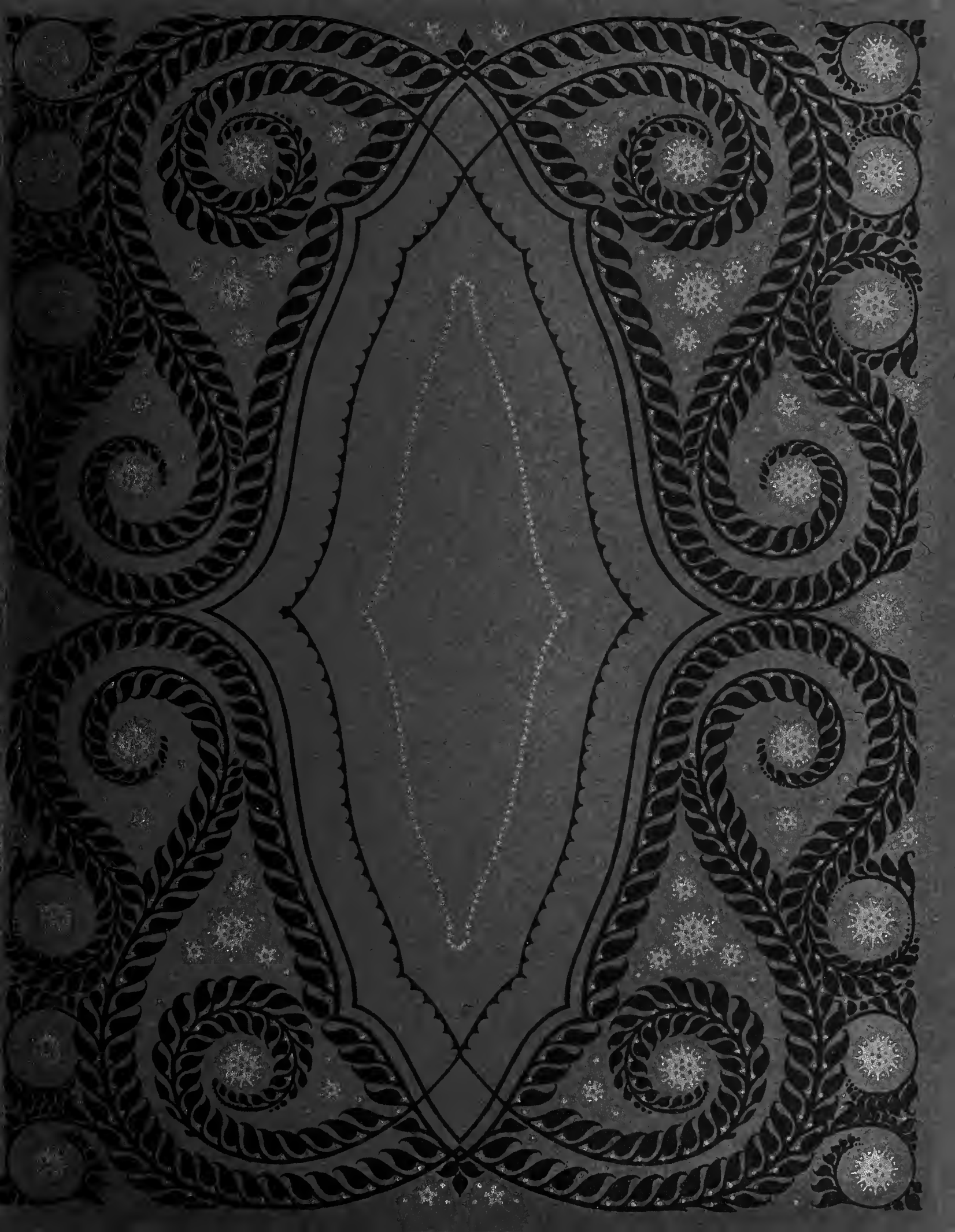

SMITHSONIAN
INSTITUTION
LIBRARIES



Gift of

JAMES H. FRASER

z
250
B38 B38
1900
CHM

HAUPTPROBE

IN GEDRÄNGTER FORM

DER

BAUERSCHEN GIESSEREI FRANKFURT AM MAIN

FILIALEN IN BARCELONA UND MADRID

A. NUMRICH & Co. IN LEIPZIG

GEGRÜNDET 1837

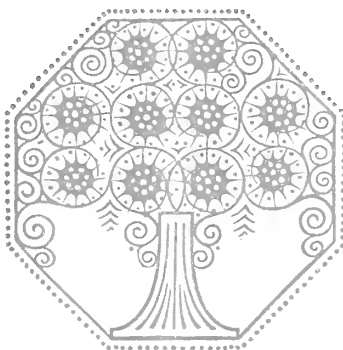

400 ARBEITER UND BEAMTE · ÜBER 100 GIESSMASCHINEN
LIEFERUNG VOLLSTÄNDIGER EINRICHTUNGEN
JEDEN UMFANGES IN KÜRZESTER ZEIT

ACHTZEHN MAL PRÄMIERT

BUGRA 1914: GROSSER PREIS — WELTAUSSTELLUNG BRÜSSEL 1910
GRAND PRIX

Sp Coll.
Rushmore
Z
250
.B39
H38
1900z



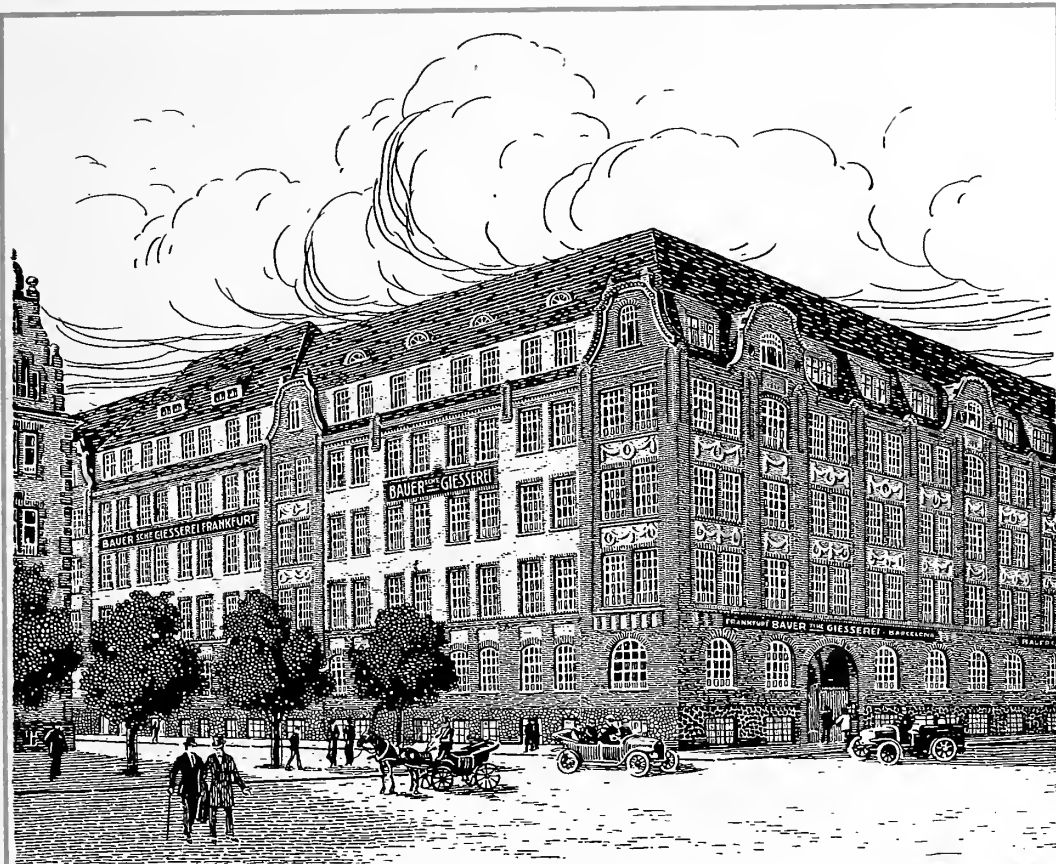

.....

.....

GEWIDMET

BAUERSCHE GIESSEREI, FRANKFURT A.M
FILIALGIESSEREIEN IN LEIPZIG, BARCELONA, MADRID



Der Druck
dieser Probe erfolgte
in der Hausdruckerei auf
Papier der Ersten Deutschen
Kunstdruckpapierfabrik von
Carl Scheufelen in Ober-
lenningen-Teck in
Württemberg

Handwritten:
Kunstdruck
39 496

ZUR EINFÜHRUNG

Mit diesem Buche überreichen wir der Fachwelt eine neue Haupt-Probe unserer Erzeugnisse. Die zahlreichen Neuschöpfungen der letzten Jahre sowie der beträchtliche Zuwachs, den unsere Gießerei durch den Bestand der von uns erworbenen bedeutenden Leipziger Gießerei A. Numrich & Co. erhielt, legten uns von vornherein die Notwendigkeit auf, von der seitherigen Anordnung und Ausstattung unserer Haupt-Proben Abstand zu nehmen. Wir haben bei der vorliegenden Probe die gebräuchlichsten bekannten Schriftcharaktere, Einfassungen usw. nur in gedrängter Form vorgeführt und auch unsere neueren Erzeugnisse entgegen früheren Gepflogenheiten in wesentlich beschränktem Umfang gezeigt. Hierdurch ist es uns möglich gewesen, alle unsere Schriftgießerei-Erzeugnisse in einem handlichen, übersichtlichen Buch zu vereinigen. Dieses Buch stellt also gewissermaßen eine sachgemäße Aufzählung alles Vorhandenen dar. Neben diesem Buch bestehen von den in den letzten Jahren von uns herausgebrachten Neuheiten in Schriften, Ornamenten usw. jeweils reichhaltig ausgestattete Sonderhefte, in denen diese Neu-Schöpfungen eine umfangreiche Vorführung finden. Diese Sonderhefte bieten dem Buchdrucker ein willkommenes Vorlagen- und Anregungsmaterial, sie stehen Interessenten auf besonderes Verlangen zur Verfügung.

BAUERSCHE GIESSEREI, FRANKFURT A. M.
FILIALGIESSEREIEN IN LEIPZIG, BARCELONA, MADRID

INHALTS-VERZEICHNIS

Antiqua-Broschriften	
I. Garnitur	37
II. Garnitur	38
III. Garnitur	38
IV. Garnitur	39
V. Garnitur	39
VI. Garnitur	40
VII. Garnitur	40
IX. Garnitur	41
X. Garnitur	42
Antiqua-Kursiv I. Garnitur	42
— II. Garnitur	43
— III. Garnitur	43
— zur X. Garnitur	43
Mediaeval-Antiqua	44—45
Mediaeval-Kursiv	44—45
Antiqua- und Antiqua-Auszeichnungs-Schriften	
<i>Antiqua-Schriften</i> , ältere Schnitte	85—87
Breite halbfette Aldine	86
Breite halbfette Antiqua	87
Breite magere Antiqua	87
Breite fette Antiqua	87
Enge Antiqua	85
Enge halbfette Antiqua	85
Fette Antiqua	87
Halbfette Aldine	86
Halbfette Antiqua	86
Schmale englische Antiqua	86
Schmale halbfette Antiqua	85
<i>Antiqua-Schriften</i> , moderne Schnitte	46—77
Florentiner Mediaeval	54—55
Halbfette Florentiner Mediaeval	56
Florentiner Kursiv	57
Haiduk-Antiqua	62—64
Halbfette Haiduk-Antiqua	65
Haiduk-Kursiv	65
Jubiläums-Antiqua	59—60
Jubiläums-Kursiv	61
Kleukens-Antiqua, magere Garnitur	66—68
Kleukens-Antiqua	69—71
Halbfette Kleukens-Antiqua	72
Kleukens-Kursiv	73
Romana Artística	50—51
Halbfette Romana Artística	52
Romana Artística-Kursiv	53
Halbfette Romana Artística-Kursiv	53
Scheffel-Antiqua	84a—84b
Halbfette Scheffel-Antiqua	84c
Universitäts-Antiqua I. Garnitur	46—47
Halbfette Universitäts-Antiqua	48
Universitäts-Kursiv	49
Halbfette Universitäts-Kursiv	49
Viktoria-Antiqua	58
Halbfette Viktoria-Antiqua	58
<i>Elzevier-Schriften</i>	74—75, 121
Elzevier	74—75
Elzevier-Kursiv	76
Halbfette Jenson	77
Halbfette Elzevier	121
Schmale halbfette Elzevier	121
<i>Egyptienne-Schriften</i>	115—117
Breite fette Egyptienne	116
Breite Klarendon	115
Enge Egyptienne	116
Magere Egyptienne	115
Neue Egyptienne	115
Schmale fette Egyptienne	117
Schmale halbfette Egyptienne	116
Schmale magere Egyptienne	115
<i>Etienne-Schriften</i>	118, 123
Breite Etienne	123
Enge halbfette Etienne	118
Moderne Etienne	123
Schmale halbfette Etienne	118
<i>Fantasie- und Zierschriften</i>	82—85, 124
Antike Skelett	124
Antiqua-Zierschrift	124
Breite verzierte Italienne	124
Halbfette International	82
International	82—83
Italienne	124
Verzierte Italienne	124
Verzierte Skelett	124
<i>Grotesk-Schriften</i>	88—114
Amerikanische Grotesk	114
Astoria	103
Breite Grotesk	109
Breite magere Grotesk	109
Fantasie-Grotesk	110
Fette Grotesk	109
Fette Aphrodite-Versalien	102
Freie Grotesk	112
Grotesk Chicago	113
Halbfette Aphrodite-Versalien	101
Halbfette Kleopatra	105
Kleopatra	104
Künstler-Grotesk	114
Lichte Grotesk	114
Lichte Grotesk Brooklyn	113
Magere Aphrodite-Versalien	100
Neue enge Zeitungs-Grotesk	106
Neueste schmale Grotesk	110
Schmale halbfette Zeitungs-Grotesk	107
Schmale fette Grotesk	108
Sezessions-Grotesk	111
Universal-Steinschrift	111

Venus, mager	88
— halbfett	89
— dreiviertelfett	90
— fett	91
— schmal mager	92
— schmal halbfett	93
— schmal dreiviertelfett	94
— breit mager	95
— breit halbfett	96
— breit fett	96a—96b
— magere Kursiv	97
— halbfette Kursiv	98
— fette Kursiv	99
Zweifarbenschrift New-York	113
<i>Karten-Schriften</i>	125—130
Azurée	127
Duchesse	126
Englische Gotisch	126
Laudahn-Kanzlei	128—129
Medici	125
Noblesse	125
Stella	127
Zirkularschrift Brillantfine	130
<i>Mediaeval-Antiquaschriften</i>	84, 122
Breite halbfette Mediaeval-Antiqua	122
Enge Mediaeval-Antiqua	122
Mediaeval-Antiqua, größere Grade	122
Mediaeval-Egyptienne	84
Schmale Mediaeval-Antiqua	122
<i>Reklame-Schriften</i>	78—81, 120, 122
Femina	78—79
Majestic (Emden)	80—81
Marocco	120
Reklame-Versalien	122
Schraffierte Marocco	120
<i>Renaissance-Schriften</i>	119
Fette Renaissance	119
Halbfette Renaissance	119
Schmale Renaissance	119
<i>Schreibmaschinen-Schriften</i>	131—132
Einfassungen und Ornamente	
<i>Inseraten-Einfassungen</i>	280—288
Annoncen-Einfassungen	280—282
Annoncen-Ecken	288
Inseraten-Einfassung Serie 3019	288
Kombinations-Linien	287
Mosaik-Einfassung	286
Neue Inseraten-Einfassungen	284—285
Rapid	286
Runde Ecken in Schriftguß	288
Schrift-Umrahmungen	283
<i>Reihen- und Serien-Einfassungen</i>	209—279
Batarde-Schmuck	259
Biedermeier-Einfassung Serie 9	247
Biedermeier-Einfassung Serie 10	248
Eichenlaub-Einfassung Serie 3021	232a
— Serie 3022	232b—232c
Einfassungen zur Barlösius-Schrift	218

Einfassungen zur Haiduk-Antiqua	229
Einfassungen zur Kleukens-Antiqua	235—239
Einfassungen zur Laudahn-Kanzlei	217
Einfassung Lit. N	276
Einfassungen zur Lichten Trianon	252
Einfassungen z. Schlanken Kleukens	233—234
Einfassung Serie 3020	279
— zur Wieynk-Fraktur	253—254
Empire-Einfassung	250
Empire-Ornamente	249
Femina-Schmuck	261—262
Femina-Umrahmungen	260
Flächen-Schmuck Serie X	275
Florentiner Ornamente Serie I	219
— — Serie II	220
Graziosa-Ornamente	272
Keune-Einfassungen	265—271
Kleukens-Schmuck-Ecken	240
Kombinierbare Kleukens-Umrahmungen	241
Königs-Borte	276
Lichte Barock-Ornamente Serie IV	273
Lichte Blätter-Ornamente Serie XI u. XII	274
Lorbeerblatt-Einfassung Serie 3023	232d
Louis XVI.-Ornamente Serie I	251
— Serie II	251
Moderne Kassetten	215—216
Moderne Zierlinien Serie II	277
Origo-Ornamente	277
Orpheus-Einfassung	263—264
Reihen-Einfassungen	209—212
Rosen-Einfassungen	218
Schlussstücke zur Schlanken Kleukens	234
Schmuckstücke zur International	230—231
Triado-Einfassung	279
Trianon-Schmuck	244
Trianon-Umrahmungen	242, 243, 245—246
Viktoria-Einfassung	278
Weinranken-Einfassung Serie 3017	232
Weiß-Schmuck Serie I	221
— Serie II	222
— Serie III	223
— älterer	224—228
Wieynk-Schmuck	255—258

Fraktur-Broschriften

I. Garnitur	1
II. Garnitur	2
IV. Garnitur	3
V. Garnitur	3
VI. Garnitur	3
VII. Garnitur	4
VIII. Garnitur	4
IX. Garnitur	5
Fraktur- und Fraktur-Auszeichnungs-Schriften	
<i>Fraktur-Schriften, moderne Schnitte</i>	7—24f
Bauersche Fraktur	7—8
Halbfette Bauersche Fraktur	9

Enge halbfette Bauersche Fraktur	10
Schmale fette Bauersche Fraktur	11
Leipziger Fraktur	12—13
Halbfette Leipziger Fraktur	14
Schmale halbfette Leipziger Fraktur	16
Breite fette Leipziger Fraktur	17
Enge fette Leipziger Fraktur	18
Weiß-Fraktur	20—24
Halbfette Weiß-Fraktur	24a
Wieynk-Fraktur	24b—24d-b
Halbfette Wieynk-Fraktur	24e—24f
<i>Fraktur-Schriften</i> , ältere Schnitte	31—32
Enge halbfette Zeitungs-Fraktur	31
Fette Fraktur	32
Kurante halbfette Fraktur	31
Moderne halbfette Fraktur	32
Schmale halbfette Fraktur	31
<i>Gotische Schriften</i>	26—27, 30, 32—36
Amerikanische Altgotisch	36
Barlösius-Buchschrift	26
Barlösius-Schrift	26
Breite Gotisch	34
Enge Gotisch	33
Fette Britannia-Gotisch	36
Fette Barlösius-Schrift	27
Fette Gotisch	34
Herkules-Gotisch	35
Kurante Gotisch	34
Manuskript-Gotisch	30
Original-Gotisch	33
Schmale Akzidenz-Gotisch	32
Schmale halbfette Gotisch	33
<i>Kanzlei-Schriften</i>	35
Breite Kanzlei	35
Halbfette Kanzlei	35
<i>Schwabacher Schriften</i>	29
Schwabacher	29
Halbfette Schwabacher	29
Fette Schwabacher	29
<i>Fraktur-Fantasieschriften</i>	19, 24h, 25, 28
Enge Münchener Fraktur	19
Fritz Reuterschrift bzw. Bauernschrift	28
Hohenzollern	24h
Imperial	25

Initialen

<i>Initialen</i>	133—144
Elzevier-Initialen	143
Freie Kleukens-Initialen	141
Initialen zur Barlösius-Schrift	137
— zur Bauern-Schrift	136
— zur Fritz Reuter-Schrift	136
— zur Hohenzollern	138
— zur International	138
— zur Leipziger Fraktur	133
— zur Romana Artística	140
— zur Scheffel-Antiqua	84d
— zur Universitäts-Antiqua	139

Initialen zur Universal-Steinschrift	144
— zur Weiß-Fraktur	134
— zur Wieynk-Fraktur, einfache	135
— — verzierte	135
Initial-Umrahmungen zur Bauerschen Fraktur	133
Initial-Umrahmungen zur Florenfiner Mediaeval	140
Initial-Umrahmungen zur Weiß-Fraktur	134
Kleukens-Initialen	142
Landschaftliche Initialen	144
Magere Kleukens-Initialen	141
Triado-Initialen	143

Kursiv- und Schreib-Schriften

<i>Kursiv-Schriften</i>	145—156
Belvedere	149
Egyptienne-Kursiv	146
Fette Grotesk-Kursiv	148
Fette Kursiv	145
Graziosa	150
Grotesk-Kursiv	145
Halbfette Elzevier-Kursiv	146
Halbfette Kursiv	145
Künstlerschrift Trianon	152—153
Lichte Grotesk-Kursiv	148
Lichte Trianon	156
Merveille	146
Moderne enge fette Zeitungs-Kursiv	147
Neue Reklame-Schrägschrift	148a—148b
Wieynk-Kursiv	154—155
Zirkularschrift Chic	151
<i>Kursiv-Schreibmaschinen-Schriften</i>	132
<i>Schreibschriften</i>	157—168d
Batarde	168—168d
Pariser Schreibschrift	157
Schreibschrift Lithographia	158—162
— — kräftige Garnitur	163—167

Messing-Erzeugnisse

<i>Bogen-Regletten und Kreise in Messing</i>	
Serie XIX	307
<i>Glatte Messing-Linien</i>	289—291
Assuré-Linien	291
Doppelfeine Linien	289
Doppel- und dreifach fette Linien	290
Doppel- und mehrfach halbfette Linien	290
Doppel- und mehrfach stumpffeine Linien	290
Feine Linien	289
Feine Wellen-Linien	289
Feinfettfeine Linien	290
Fette Linien	290
Fettfeine Linien	289
Fettfeinfette Linien	290
Halbfette Linien	289
Punktierte Linien	289
Stumpffeine Linien	289
Stumpffeine Wellen-Linien	289

Verschiedene Linienmuster.....	291
Wellen-Assuré-Linien.....	291
<i>Gemusterte und Einfassungs-Linien</i>	292—299
Barock-Linien, Barock-Ausläufer und	
Barock-Schlußlinien.....	299
Eckstücke zu Kombinations-Linien.....	299
Einfassungs-Linien.....	295—297
Kombinations-Linien.....	298
Schräge Strich-Linien.....	293—294
Serie Barock in Schriftguß.....	299
Strich-Linien.....	292
Trauerrand-Linien.....	297
<i>Kreise, Ovale, Etiketten u. s. w.</i>	303—312
Kreise, Ovale, Etiketten und dergl. in	
Messing.....	303—311
Offene Kreise und Ovale in Messing.....	312
<i>Messing-Ecken</i>	303—305
Fette Messing-Ecken.....	305
Messing-Ecken Serie XI.....	303
— Serie XII.....	303
Zusammengesetzte Messing-Ecken.....	303—305
<i>Messing-Klammern</i>	302
<i>Messing-Rauten</i>	306
<i>Messing-Schlußlinien</i>	300—301
<i>Verzierte Kolumnentitel-Ansätze</i>	303

Neue Musiknoten-Typen

15 Punkt-Noten.....	208b
20 " ".....	208c
25 " ".....	208d

**Zeitungs-Schriften mit besonders
großem Bild**

Große Nonpareille Fraktur.....	5
Große Colonel Fraktur.....	5
Neue Leipziger Zeitungs-Fraktur.....	15
Auszeichnungs-Schriften zur großen	
Nonpareille Fraktur.....	6
Auszeichnungs-Schriften zur großen	
Colonel Fraktur.....	6
Auszeichnungs-Schriften zur Neuen	
Leipziger Zeitungs-Fraktur.....	15

Ziffern und Zeichen

<i>Ziffern</i>	169—194
Brotsschriften-Ziffern.....	169—170
Bruchziffern.....	194
Durchstrichene Ziffern.....	194
Fahrplan-Anwendungen.....	187—193
Fahrplan-Ziffern.....	186
Kurs- und Neue Kurs-Ziffern.....	184—186
Tabellen-Ziffern.....	170—183
<i>Zeichen, Pfeile, Schachfiguren etc.</i>	195—204
Diverse Zeichen.....	200
Diverse Zeichen für Verkehrswesen etc.....	202
Dollar- und Pfd.-Strlg.-Zeichen.....	196
Eisenbahn-Signalzeichen.....	201
Fahrplan-Zeichen.....	201
Fahrplan-Worte aus einem Stück.....	201
Flaggsignal-Zeichen.....	200
Gewichts- und Rechnungs-Zeichen.....	195
Kalender-Zeichen.....	197
Kalender- und Kurs-Worte u.s.w. aus	
einem Stück (Logotypen).....	197
Kronen.....	203
Lexikalische und Korrespondenz-Zeichen.....	202
Lichte und fette Bergwerks-Hämmer.....	203
Mark- und Pfennig-Zeichen.....	195
Mathematische Zeichen.....	198—199
Meteorologische Zeichen.....	200
Metrische Zeichen.....	200
Nummer-Zeichen.....	195
Numismatisch (Münz-Zeichen).....	200
Ordens-, Vereins-Zeichen und Sterne.....	202
Pfeile.....	201
— für Reklame-Zwecke.....	201
Schach-Figuren.....	202
Wurzel- und Integral-Zeichen.....	204
Wissenschaftl. und chem. Zeichen.....	199
<i>Druckfirmen</i>	208
<i>Hände</i>	206—207
<i>Klammern in Schriftguß</i>	204
<i>Runde und eckige Klammern</i>	204
<i>Schlußlinien in Schriftguß</i>	205
<i>Zeuglinien in Bahnen</i>	205

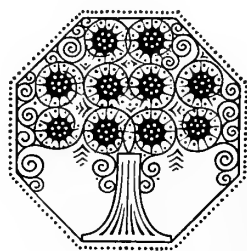

ALLGEMEINE BEMERKUNGEN * TECHNISCHE ERLÄUTERUNGEN

Zur Herstellung unserer sämtlichen Erzeugnisse benutzen wir die denkbar besten Rohmaterialien. Auf eine sachgemäße und zweckentsprechende Zusammenstellung dieser Rohmaterialien kann nicht genug Sorgfalt verwendet werden. Unsere Metall-Legierung, die sich durch besonders hohen Antimon- und Zinngehalt auszeichnet, gewährleistet die größte Haltbarkeit der Schriften und schließt bei sachgemäßer Behandlung das gefürchtete Oxydieren aus. Ein weiterer ganz besonderer Vorzug unserer Schriften ist ihr tief gebunztes Bild, das neben längerer Haltbarkeit einen reineren Druck bei geringerer Zurichtung gewährleistet. Das tief gebunzte Bild ist außerdem noch von besonderem Vorteil bei dem Stereotypieren der Schriften.

Unsere Lieferungen erfolgen nach dem Deutschen Normal-System, 300 mm = 798 typographische Punkte. Dieses Normal-System, auch Pariser oder französisches System genannt, ist von allen deutschen Schriftgießereien angenommen worden. Neu-Einrichtungen werden nur nach dem Normal-System und auf Normal-Höhe geliefert.

Das Normal-System beruht auf dem typographischen Punkt. Nach dem Meter ist 1 Punkt (corps) = 0,3759 mm ($\frac{3}{8}$ mm). Dementsprechend stellen die Maßverhältnisse sich wie folgt:

2660 typographische Punkte (corps) =	1 m	= 221 Cicero und 1 Petit	
798 "	"	" = 300 mm = 66 $\frac{1}{2}$ "	
399 "	"	" = 150 " = 33 $\frac{1}{4}$ "	
48 "	"	" = 18 " = 4 "	} die mm abgerundet
12 "	"	" = 4 $\frac{1}{2}$ " = 1 "	
8 "	"	" = 3 " = 1 Petit	

Die Normal-Schriftgröße beträgt genau 62 $\frac{2}{3}$ Punkte.

Alle Schriften, Einfassungen und Linien, ebenso die Füllmaterialien sind im Kegel nach typographischen Punkten abgestuft und dementsprechend in unserer Probe genau bezeichnet. Der Übersichtlichkeit halber wiederholen wir hier die einzelnen Schriftgrade nach ihrer Punktzahl und mit ihren alten Namens-Bezeichnungen:

1 Punkt = Achtelpetit	16 Punkt = Tertia
2 " = Viertelpetit	18 " = 1 $\frac{1}{2}$ Cicero
3 " = Viertelcicero (Brillant)	20 " = Text
4 " = Halbpetit (Diamant)	24 " = Doppelcicero
5 " = Perl	28 " = Doppelmittel
6 " = Nonpareille	32 " = Kleine Kanon
7 " = Colonel (Mignon)	36 " = Kanon
8 " = Petit	40 " = Grobe Kanon
9 " = Borgis	48 " = Kleine Missal
10 " = Garmond (Korpus)	60 " = Grobe Missal
12 " = Cicero	72 " = Kleine Sabon
14 " = Mittel	84 " = Grobe Sabon

Bei Bestellungen bitten wir um gefl. genaue Angabe des Namens der betreffenden Sache, der Nummer und des Kegels. In diesem Falle ist es durchaus überflüssig, etwa noch Ausschnitte aus der Probe einzusenden. Durch das Ausschneiden wird die mit großen Opfern hergestellte Probe verunstaltet und für den ferneren Gebrauch entwertet.

Zurichtungsbuchstaben sind entbehrlich, wenn es dem Kunden bekannt ist, daß er in seiner Setzerei Normal-System (Kegel und Höhe) hat. In Zweifelsfällen, zumal wenn sich die Zweifel auf die Höhe erstrecken, empfiehlt es sich, 3 bis 4 möglichst neue Cicero m als Zurichtung einzusenden. Wo eigener Kegel mit Bestimmtheit feststeht, ist es erforderlich, für Schriftbestellungen etwa 12 Stück gut erhaltene m des betreffenden Kegels und für Quadraten, Regletten und Stege eine Anzahl von 12 Stück gut erhaltener Quadraten als Zurichtung einzuschicken. Wir selbst behalten von unseren Lieferungen jeweils ein Alphabet zurück, das für spätere Lieferungen maßgebend bleibt.

Unser Gießzettel für Brot- und Titelschriften ist der bei den deutschen Schriftgießereien allgemein eingeführte Normal-Gießzettel, welcher von der Typographischen Gesellschaft in Leipzig ausgearbeitet und von dem Deutschen Buchdruckerverein angenommen worden ist. Es empfiehlt sich, bei Bestellung von Brotschriften ihre beabsichtigte Verwendung — ob für Zeitungs-, Werk- oder Akzidenzsatz — anzugeben, damit bei dem Guß oder der Verteilung darauf Rücksicht genommen werden kann. Bei besonderen Arbeiten, wie Preislisten, Katalogen, Fahrplänen usw. ist vorher über den Gießzettel möglichst eine gegenseitige Verständigung herbeizuführen. Wir empfehlen für solche Fälle Einsendung eines Manuskriptes, und arbeiten alsdann einen Gießzettel aus, den wir dem Kunden zur Prüfung und Annahme vorlegen; eine absolute Gewähr kann indessen in der Gießzettelfrage nicht geleistet werden. Die nach dem Ausland gehenden Schriften sind nach den betreffenden fremdsprachlichen Gießzetteln zusammengestellt, wobei uns unsere reichen Erfahrungen, die wir in vielen

Jahrzehnten auch auf diesem Gebiet gesammelt haben, zustatten kommen. Bei den Antiqua-Brotschriften, mit Ausnahme einiger Charakter-Brotschriften, liefern wir die gemeinen *f* ohne Überhang, wodurch das Abbrechen vermieden wird. Da die gemeinen *f* in dieser Gestalt an jede andere Figur herangesetzt werden können, so sind die Ligaturen davon entbehrlich, und liefern wir daher *ff fi fl ffi fl* in der Antiqua nicht mehr mit. In einer ganzen Anzahl Fraktur- und Antiqua-Brotschriften, auch in einigen Kur-siven und in verschiedenen kleineren Auszeichnungsschriften liefern wir die Versal-Umlaute *Å Ö Ü* in verkürzter Form, also nicht überhängend, so daß bei kompressen Satz ein Abbrechen dieser Figuren nicht zu befürchten ist.

Ziffern und Punkte liefern wir zur Fraktur und Antiqua in den gewöhnlichen Brotschriften einheitlich; die Punkte nur in runder Form. Die Brotschrift-Ziffern werden sämtlich, abgesehen von denen einiger Charakter-Brotschriften, auf Halbgeviert gegossen; die Punkte auf Viertelgeviert.

Kapitälchen werden den Antiqua-Brotschriften nur auf ausdrückliches Verlangen beigegeben.

An Akzentien und Ligaturen enthält der deutsche Normal-Gießzettel die folgenden: *á à â ã, é ê ë, ï ï ï, ó ô õ ö, ú û ü ü, Å Ö Ü, Ê Ë Ì Ï, Æ Æ æ œ, Ç ç*. Diese liefern wir bei Antiqua-Brot- und Titelschriften mit. Werden sie oder einzelne davon nicht gewünscht, so bitten wir, uns das bei der Bestellung mitzuteilen. Von Doppelmittel ab einschließlich werden alle Versal-Akzente beweglich, also zum Übersetzen geliefert. Spanische und portugiesische Akzente *ã ñ õ* sind zu allen Antiqua-Schriften vorhanden, zu den meisten auch schwedische und dänische *å ø*, und stehen wir mit diesen auf Wunsch zu Diensten. Schriftzeichen, für die eigens Matrizen angefertigt werden müssen, werden zum Preise der betreffenden Schrift oder als Zeichen berechnet, die Auslagen für Herstellung der Originale und Matrizen jedoch zur Berechnung gebracht. Mangels gegenteiliger Vereinbarung verbleiben Originale und Matrizen unser Eigentum. Wir besitzen an grammatischen Schriftzeichen und Akzenten einen großen Reichtum und bitten bei Bedarf um gefällige Anfrage.

Die Schriftlinie, auf die unsere Schriften, soweit das aus technischen Gründen überhaupt durchführbar ist, gegossen werden, ist die deutsche Normal-Schriftlinie. Diese seit einigen Jahren von den deutschen Schriftgießereien allgemein angenommene Normallinie ermöglicht ein genaues Liniehalten mehrerer Grade in einer Zeile durch einfaches Unter- und Überlegen mit systematischem Durchschuß, ohne die früher erforderliche Zuhilfenahme von Papier- oder Kartonspänen. Alle Schriften stehen auch mit einer danebengesetzten feinen oder punktierten Viertelpetit-Messinglinie genau in Linie, wenn letztere systematisch über- und unterlegt wird. Zu berücksichtigen ist ferner, daß das Normal-Liniensystem in einigen kleinen Graden auf halbe Punkte ausgeht, sodaß also in diesen Fällen zum Ausgleich $\frac{1}{2}$ -Punkt- oder Sechzehntelpetit-Durchschuß erforderlich ist; jedoch ist in durchschossenem Satz das Ausgleichen auch mit $\frac{1}{2}$ -Punkt- oder Achtelcicero-Durchschuß möglich. Die nachstehende Tabelle möge das Normal-Liniensystem veranschaulichen:

Kegel	Abstand von der unteren Kegelkante		Abstand von der oberen Kegelkante	
	Punkte	Punkte	Punkte	Punkte
Diamant Corps 4	0,9	—	3,1	—
Perl " 5	0,9	—	4,1	—
Nonpareille " 6	1,4	—	4,6	—
Colonel " 7	1,9	—	5,1	—
Grobe Colonel " 7	1,4	—	5,6	—
Petit " 8	1,9	—	6,1	—
Borgis " 9	2,4	—	6,6	—
Grobe Borgis " 9	1,9	—	7,1	—
Garmond " 10	2,4	—	7,6	—
Grobe Garmond " 10	1,9	—	8,1	—
Cicero " 12	2,9	—	9,1	—
Mittel " 14	2,9	—	11,1	—
Tertia " 16	3,9	—	12,1	—
Text " 20	3,9	—	16,1	—
		für große Schriftbilder bis		für große Schriftbilder bis
Doppelcicero " 24	5,9	4,9	18,1	19,1
Doppelmittel " 28	5,9	4,9	22,1	23,1
Kleine Kanon " 32	7,9	5,9	24,1	26,1

ALLGEMEINE BEMERKUNGEN UND TECHNISCHE ERLÄUTERUNGEN

Kegel	Abstand von der unteren Kegelkante		Abstand von der oberen Kegelkante	
	Punkte	Punkte	Punkte	Punkte
(Fortsetzung)				
Kanon.....	„ 36	7,9	5,9	28,1
Grobe Kanon.....	„ 42	9,9	7,9	32,1
Kleine Missal.....	„ 48	11,9	7,9	36,1
Missal.....	„ 54	11,9	9,9	42,1
Grobe Missal.....	„ 60	13,9	9,9	46,1
5 1/2 Cicero.....	„ 66	15,9	11,9	50,1
6 Cicero.....	„ 72	17,9	11,9	54,1
7 Cicero.....	„ 84	19,9	13,9	64,1
8 Cicero.....	„ 96	23,9	15,9	72,1



Die Über- und Unterlegung der feinen Viertelpetit-Messinglinie soll betragen:

bei Nonpareille	oben 3 1/2 unten 1 1/2	} Punkt	bei Mittel.....	oben 10 unten 2	} Punkt
„ Colonel	oben 4 unten 1	} Punkt	„ Tertie.....	oben 11 unten 3	} Punkt
„ Grobe „ Colonel	oben 4 1/2 unten 1 1/2	} Punkt	„ Text	oben 15 unten 3	} Punkt
„ Petit.....	oben 5 unten 1	} Punkt	„ Doppelcicero	oben 17 unten 5	} Punkt
„ Borgis	oben 5 1/2 unten 1 1/2	} Punkt	„ Doppelmittel	oben 21 unten 5	} Punkt
„ Grobe „ Borgis	oben 6 unten 1	} Punkt	„ 3 Cicero	oben 27 unten 7	} Punkt
„ Garmond ...	oben 6 1/2 unten 1 1/2	} Punkt	„ 4 Cicero	oben 35 unten 11	} Punkt
„ Grobe „ Garmond ...	oben 7 unten 1	} Punkt	„ 5 Cicero	oben 45 unten 13	} Punkt
„ Cicero.....	oben 8 unten 2	} Punkt	„ 6 Cicero	oben 53 unten 17	} Punkt

Bei den Unterlegungen der großen Kegel von Corps 24 aufwärts sind die zugelassenen Schwankungen für große Schriftbilder, wie aus der ersten Tabelle ersichtlich ist, zu berücksichtigen.

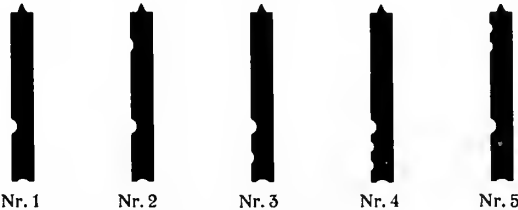

Unsere gesamten Schriften gießen wir mit einer einheitlichen, feststehenden Signatur, der hier abgebildeten Nr. 1. Diese Signatur wird mit der Type zugleich im Gießinstrument gegossen, ist also unveränderlich. Außerdem führen wir bei den Brotschriften noch zwei sogenannte Normal-Signaturen, die wir hier ebenfalls im Bilde unter Nr. 2 und Nr. 3 vorführen. Wird hingegen eine von diesen drei Mustern abweichende Signatur gewünscht, so muß diese in die Schrift besonders eingestochen werden. Für diese besonderen Unterscheidungs-Signaturen empfehlen wir aus technischen und Zweckmäßigkeits-Gründen die hier vorgeführten Signaturen Nr. 4 und Nr. 5. Bei einzelnen, bestimmten Schrift-Garnituren werden die im Bilde sehr ähnlichen kleinen Grade, ebenso die auf einen einheitlichen, größeren Kegel gegossenen kleinen Schriftgrade von vornherein mit Unterscheidungs-Signaturen versehen.

Ausschluß und Quadraten werden den Schriftlieferungen nur auf besondere Bestellung hin beigegeben. Das erforderliche Quantum an Ausschluß, den wir in der üblichen Einteilung liefern, beträgt etwa 20 Prozent des Schriftgewichtes. Alles Füllmaterial (Ausschluß, Quadraten, Durchschuß, Regletten, Hohlstege) liefern wir vom Lager auf 54 Punkt (4 1/2 Cicero) Höhe. Unser Unterlag-Material für Plattendruck, das zu den gleichen Preisen abgegeben wird, ist genau 1 Cicero niedriger als die Normalhöhe. Für achselhohen Ausschluß, der zu jeder Schriftgröße passend geliefert werden kann, erhöhen sich die Preise um 10 Prozent. Allen Ausschluß liefern wir mit Signatur, das übrige Füllmaterial jedoch ohne eine solche.

Unsere gangbarsten Brotschriften, sowie unsere Charakter-Brotschriften halten wir in Mengen von 6, 12 1/2, 25, 50, 100 und 250 Kilo auf Normalsystem und nach dem Normal-Gießzettel eingeteilt stets am Lager, und ist es empfehlenswert, sich stets an diese Gewichte zu halten.

Die Titel- und Akzidenz-Schriften, die wir auf normale und hohe Höhe am Lager führen, werden in bestimmter Sätze eingeteilt. Die ungefähren Gewichte dieser Sätze, sogenannte Minima-Gewichte, sind den einzelnen Graden beigegeben. Diese Minima-Gewichte sollen indessen nur einen allgemeinen Anhaltspunkt bieten. Zur Berechnung gelangt stets das sich tatsächlich ergebende Gewicht. Außerdem soll die beigegebene Anzahl der in einem Satz enthaltenen gemeinen *a* und Versal *A* oder gemeinen *e* und Versal *E*, zu denen die übrigen Typen in einem angemessenen Verhältnis stehen, den Umfang eines Satzes veranschaulichen. Auf Wunsch liefern wir auch halbe Sätze, ebenso Drittel-Sätze; letztere allerdings nur dann, wenn in einem ganzen Satz wenigstens 6 Versal *A* enthalten sind. Dabei ist aber zu beachten, daß bei der Teilung größerer Grade, namentlich zu Drittel-Sätzen, in der Regel mit einer entsprechenden Gewichtserhöhung zu rechnen ist. Die einzelnen Figuren müssen doch immerhin so verteilt werden, daß das kleine Quantum Schrift noch praktisch verwertbar bleibt. Eine kleine Erhöhung der Gewichte tritt auch dann ein, wenn außer den üblichen Akzenten noch solche für fremde Sprachen verlangt werden, oder aber bei eigener Schriftgröße, die höher als die normale ist.

Alle auf den Probestillern angegebenen Gewichte verstehen sich für Normal-Kegel und -Höhe und für den deutschen Normal-Gießzettel. Einzelne Worte oder Zeilen können nicht abgegeben werden, da durch deren Entnahme aus den fertig abgetheilten Lager-Sätzen diese zerrissen und unvollständig werden würden.

Bei Bestellung von Messing-Linien, die mit bereits vorhandenen Linien im Bilde genau übereinstimmen sollen, muß stets ein gut erhaltenes 4 Cicero Stück des Linien-Musters als Zurichtung eingeschickt werden.

Für den Satz von Fahrplänen, Kurszetteln und ähnlichen tabellari-schen Arbeiten besitzen wir eine sehr reiche Auswahl in dafür geeigneten sogenannten Tabellen-Ziffern, die je nach dem Bilde auf systematische Dichte gegossen und in jeder beliebigen Menge abgegeben werden.

Der Übergang vollständiger Druckereien alten Systems auf das deutsche Normal-System, ebenso von der eigenen Schrift-Höhe auf die normale Höhe muß aus technischen und wirtschaftlichen Gründen dringend empfohlen werden. Wir übernehmen diese Um g ü s s e oder das Abhobeln der Schriften usw. in der denkbar kürzesten Zeit und gewähren dabei die größtmöglichen Vorteile. Dagegen möchten wir auf Grund unserer Erfahrungen zu dem Aufarbeiten alter Messing-Linien nicht raten. Die Kosten dafür sind ziemlich bedeutend und stehen in keinem Verhältnis zu der Druckfähigkeit und weiteren Verwendbarkeit aufgearbeiteter Linien.

Schriftzeug nehmen wir nach besonderer Übereinkunft in Gegenrechnung. Material von Stegen, Durchschuß, Quadraten usw., deren Metall von geringerem Werte ist, ist für sich zu halten. Zu Blöcken oder Platten zusammenschmolzenes Schriftzeug nehmen wir nicht an. Im allgemeinen Interesse liegt es, Schriftzeug von Beimischungen an Zink irgendwelcher Form, seien es Äyungen, Linien oder Spalten, frei zu halten.

Für viele Besteller und Fachleute wird es nicht unwillkommen sein, auch über die allgemeinen Gewichts- und Maß-Verhältnisse der Schriftgießerei-Erzeugnisse hier etwas Näheres zu finden, um auf Grund dieser Angaben den jeweiligen Bedarf abschätzen oder berechnen zu können. Wir erwähnen deshalb zunächst, daß unsere S c h r i f f k o l u m n e n, das sind Stücke, wie sie der Schriftgießer verpackt, gewöhnlich eine Breite von 26 Cicero und eine Länge von 43 Cicero haben. Mit Schrift-Inhalt (Normal-System) wiegt eine solche Kolumne etwa 4,50 Kilo, mit Ausschluß-Inhalt etwa 4,20 Kilo. An Zeilen enthält eine Kolumne die folgenden:

Von Perl.....	100 Zeilen	Von Borgis.....	57 Zeilen
„ Nonpareille	86 „	„ Garmond	50 „
„ Colonel	73 „	„ Cicero.....	43 „
„ Petit	64 „		

Die Zeile einer solchen Kolumne, in der Breite von 26 Cicero, wiegt:

Von Perl.....	etwa 40 Gramm	Von Borgis.....	etwa 80 Gramm
„ Nonpareille ..	50 „	„ Garmond....	90 „
„ Colonel	60 „	„ Cicero.....	105 „
„ Petit	70 „		

ALLGEMEINE BEMERKUNGEN UND TECHNISCHE ERLÄUTERUNGEN

Um einen großen Schriftkasten füllen zu können, braucht man 25 bis 30 Kilo Schrift, während man für einen kleinen Kasten 12 bis 15 und für einen flachen Kasten ungefähr 10 Kilo rechnet.

Die einzelnen Gefache dieser Kästen fassen die nachstehenden Gewichtsmengen:

Großer Kasten, ganzes Fach (z. B. <i>n</i> -Fach)	etwa 1,50 Kilo
„ „ halbes „ „ <i>b</i> - „ „	0,55 „
„ „ viertel „ „ <i>z</i> - „ „	0,25 „
Kleiner „ ganzes „ „ <i>n</i> - „ „	1,00 „
„ „ halbes „ „ <i>b</i> - „ „	0,45 „
„ „ viertel „ „ <i>z</i> - „ „	0,20 „

Wie bereits an anderer Stelle erwähnt, sind etwa 20 Prozent des Schriftgewichtes an Ausschluß erforderlich; bei einer Bestellung von beispielsweise 25 Kilo Schrift also 5 Kilo Ausschluß, immer der fünfte Teil. Der Bedarf an Quadraten ist besonders abzuschätzen. Für einfachen, glatten Satz dürften in der Regel 15 Prozent des Schriftgewichtes genügen; doch ist jeder Druckerei anzuraten, in Quadraten, wie überhaupt in Füllmaterial, einen genügenden Vorrat zu halten.

Um das Gewicht einer Satz-Kolumne oder den Schriftbedarf für eine bestimmte Arbeit festzustellen, gibt es verschiedene Wege. Handelt es sich um glatten Satz, so ist das Einfachste, die Größe der Kolumne in Nonpareille-Gevierte umzurechnen. Soviel Gevierte, soviel Gramm wiegt die Kolumne; denn ein Nonpareille-Geviert auf Normal-Höhe wiegt im Durchschnitt genau 1 Gramm, ein Cicero-Geviert also 4 Gramm. Eine Kolumne von beispielsweise 20 Cicero Breite und 32 Cicero Länge umfaßt 640 Cicero-Gevierte oder 2560 Nonpareille-Gevierte, wiegt mithin etwa 2560 Gramm, sodaß für eine solche Kolumne also rund 2½ Kilo Schrift erforderlich sein würden. Man wird aber gut tun, bei dieser Schätzung das zu bestellende Quantum nach oben abzurunden, da sich die Schrift ja niemals bis auf den letzten Buchstaben versehen läßt.

Ein Quadratkonkordanz Schrift wiegt 64 Gramm, 4 Konkordanzen im Quadrat machen 1 Kilo aus.

Für Berechnungen und Abschätzungen auf der metrischen Grundlage sei erwähnt, daß ein Quadratzenfimeter Schrift auf Normalhöhe etwa 19,5 Gramm wiegt. Man hat sonach nur nötig, die Größe einer Seite oder Kolumne in Quadratzenfimeter umzurechnen und die Anzahl der so gefundenen Quadratzenfimeter mit 19,5 zu vervielfältigen. 10 x 10 Zenfimeter Schriftsatz wiegt also etwa 1,95 Kilo. Und hätte man 1 Quadratmeter Satz, z. B. ein Untergrund-Muster zu dieser Fläche vereinigt, so ergäbe dieser Satz ein Gewicht von rund 190 bis 195 Kilo. Zum Satz einer solchen Fläche wären 192000 Nonpareille- oder 48000 Cicero-Geviertstücke erforderlich.

Handelt es sich um die Berechnung gemischter Sätze, das heißt solcher, in denen auffällig viel Ziffern, Punkte, Gedankenstriche oder gewisse Buchstaben usw. vorkommen, so empfiehlt es sich, diese Sachen in einigen Kolumnen auszuzählen, um den Durchschnittsbedarf für eine Kolumne festzustellen und danach den ganzen Bedarf abzuschätzen.

Die Gewichte der Zeilen unserer Schriftkolumnen auf 26 Cicero Breite haben wir für einige Grade bereits angegeben. Für manche Fälle dürfte es aber auch vorteilhaft sein, zu wissen, was die gebräuchlichsten Schriftgrade in einer Breite von 20 Cicero wiegen. Aus nachstehender Zusammenstellung ist das zu ersehen: 1 Zeile 20 Cicero breit wiegt etwa

Diamant	0,027 Kilo	Tertia	0,110 Kilo
Perl	0,053 „	Text	0,130 „
Nonpareille	0,040 „	Doppelcicero	0,160 „
Colonel	0,045 „	Doppelmittel	0,180 „
Petit	0,054 „	Doppeltertia	0,216 „
Borgis	0,060 „	3 Cicero	0,240 „
Garmond	0,066 „	4 Cicero	0,320 „
Cicero	0,080 „	5 Cicero	0,400 „
Mittel	0,090 „	6 Cicero	0,480 „

Oftmals wird es bei Berechnungen und Abschätzungen aber auch wertvoll sein, zu wissen, welche Gesamt-Mengen an Buchstaben von den einzelnen Graden in beispielsweise 50 oder 100 Kilo Brotschrift enthalten sind. In diesen Fällen wird die hier folgende Zusammenstellung gute Dienste leisten, die sich auf Brotschriften bezieht:

Kegel	Auf 50 Kilo gehen etwa Stück	1000 Buchstaben gemischt wiegen etwa
Perl	120 000 Typen	0,38 Kilo
Nonpareille	90 000 „	0,50 „
Colonel	70 000 „	0,63 „
Petit	60 000 „	0,83 „
Borgis	50 000 „	1,00 „
Garmond	42 000 „	1,25 „
Cicero	31 000 „	1,66 „
Mittel	20 000 „	2,50 „

In besonderen Fällen werden bei der Bestellung von Brotschriften gewisse Teile des Ganzen, z. B. die Versalien oder die Ziffern, in doppelter oder mehrfacher Menge gewünscht. In welchem Maße sich dadurch das Gewicht der Schrift ungefähr erhöht, ist nach folgenden Angaben leicht zu berechnen. 50 Kilo Brotschrift enthalten bei normalem Gießzettel etwa

36 Kilo	Gemeine mit Ligaturen und Akzenten,
7,5 „	Versalien,
3,5 „	Ziffern,
3 „	Punkturen und Zeichen.

Im Anschluß hieran seien die Gewichts-Verhältnisse der Ziffern auf Halbgeviert erwähnt.

1000 Stück Nonpareille Halbgeviert-Ziffern	wiegen etwa 0,500 Kilo
1000 „ Colonel	„ „ „ „ 0,700 „
1000 „ Petit	„ „ „ „ 0,900 „
1000 „ Borgis	„ „ „ „ 1,100 „
1000 „ Garmond	„ „ „ „ 1,450 „
1000 „ Cicero	„ „ „ „ 2,000 „

Auf 1 Kilo Nonpareille Halbgeviert-Ziffern gehen etwa 2000 Stück

„ 1 „ Colonel	„ „ „ „ 1450 „
„ 1 „ Petit	„ „ „ „ 1100 „
„ 1 „ Borgis	„ „ „ „ 850 „
„ 1 „ Garmond	„ „ „ „ 700 „
„ 1 „ Cicero	„ „ „ „ 500 „

Die gewöhnlichen Reihen-Ornamente, überhaupt alle Einfassungen, die nicht zu geschlossenen Serien vereinigt sind, geben wir kilo- oder meterweise ab. 1 Meter Einfassung sind gleich 55½ Konkordanzen (Normal-System). Zur Umrahmung einer Quartseite genügt 1 Meter. Natürlich werden auch bei meterweisem Bezug der Einfassungen die zugehörigen Eckstücke in entsprechender Anzahl beigegeben und der Preis nach Gewicht berechnet.

1 Kilo Einfassung, forlaufend gesetzt, ergibt in den gebräuchlichsten Graden die folgenden Längen:

Viertelcicero	etwa 250 Konkordanzen = 4,50 laufende Meter
Nonpareille	125 „ = 2,25 „ „
Borgis	83 „ = 1,50 „ „
Cicero	62½ „ = 1,10 „ „
1½ Cicero	41½ „ = 0,75 „ „
2 Cicero	31¼ „ = 0,55 „ „
2½ Cicero	25 „ = 0,45 „ „
3 Cicero	20¾ „ = 0,35 „ „
3½ Cicero	18 „ = 0,32 „ „
4 Cicero	15½ „ = 0,28 „ „
4½ Cicero	14 „ = 0,25 „ „
5 Cicero	12½ „ = 0,22 „ „

Von einer Cicero Einfassung ist also ein Quantum von 1 Kilo, von einer 2 Cicero Einfassung ein solches von 2 Kilo erforderlich, um eine Quartseite umrahmen zu können. Bei zweifarbigen Einfassungen ist das Gewicht doppelt, bei dreifarbigem dreifach zu nehmen.

Aus der nachstehenden Zusammenstellung ist ferner ersichtlich, wie viel 1 Meter Einfassung von den einzelnen Kegeln wiegt und welche Anzahl einzelner Geviert-Stücke auf 1 Meter geht:

Viertelcicero	entspricht 900 Gevierten und wiegt etwa 0,22 Kilo
Nonpareille	450 „ „ „ „ 0,45 „
Borgis	300 „ „ „ „ 0,70 „
Cicero	225 „ „ „ „ 0,90 „
1½ Cicero	150 „ „ „ „ 1,40 „
2 Cicero	112 „ „ „ „ 1,80 „
2½ Cicero	90 „ „ „ „ 2,25 „
3 Cicero	75 „ „ „ „ 2,70 „
3½ Cicero	65 „ „ „ „ 3,15 „
4 Cicero	55 „ „ „ „ 3,60 „
5 Cicero	45 „ „ „ „ 4,50 „

Ebenso ist der jeweilige Bedarf an Messinglinien an Hand der nachstehenden Tabellen sehr leicht zu berechnen oder abzuschätzen.

Kegel	Auf 1 Kilo Messinglinien gehen etwa		Kegel	Auf 1 Kilo Messinglinien gehen etwa	
	Konkord.	Zentimeter		Konkord.	Zentimeter
Achtelpetit	762	1370	Cicero	62	114
Viertelpetit	381	685	Mittel	54	98
Viertelcicero ..	254	456	Tertia	47	85
Halbpetit	190	342	Text	38	68
Nonpareille	127	228	2 Cicero	32	57
Petit	95	171	3 Cicero	21	38
Garmond	76	137	4 Cicero	16	29

ALLGEMEINE BEMERKUNGEN UND TECHNISCHE ERLÄUTERUNGEN

Schnittzettell für 1 Kilo Messinglinien

Längen	$\frac{1}{8}$ Petit bis			$\frac{1}{4}$ Petit bis			Cicero bis			$\frac{1}{2}$ Petit bis			Nonpar. bis		
	20 Cic.	24 Cic.	40 Cic.	20 Cic.	24 Cic.	40 Cic.	20 Cic.	24 Cic.	40 Cic.	20 Cic.	24 Cic.	40 Cic.	20 Cic.	24 Cic.	40 Cic.
	Nonpareille..	32	30	20	16	12	10	12	12	8	8	8	6	8	6
Petit	32	24	16	16	12	8	10	8	6	8	6	4	6	4	4
Garmond ...	32	24	16	16	12	8	10	8	6	8	6	4	6	4	4
Cicero	32	36	20	16	12	10	12	12	8	8	8	6	8	6	4
Mittel	32	24	12	16	12	6	10	8	4	8	6	4	6	4	2
Tertia	32	24	16	16	12	8	10	8	6	8	6	4	6	4	4
$1\frac{1}{2}$ Cicero....	32	24	16	16	12	8	12	8	6	8	6	4	6	4	4
Text	32	24	16	16	12	8	10	8	6	8	6	4	6	4	4
2 Cicero.....	64	36	24	32	20	12	24	12	8	16	10	6	8	8	4
3 "	64	36	24	32	20	12	24	12	8	16	10	6	8	8	4
4 "	64	36	24	32	20	12	24	12	8	16	10	6	8	8	4
5 "	32	20	12	16	12	6	10	8	4	8	6	4	6	4	2
6 "	32	20	12	16	12	6	10	8	4	8	6	4	6	4	4
8 "	32	32	16	16	16	8	10	12	6	8	8	4	6	6	4
12 "	32	32	16	16	16	8	10	10	6	8	8	4	6	4	2
16 "	32	32	16	16	16	8	10	10	6	8	8	4	6	6	2
20 "	32	24	12	16	12	6	12	8	6	8	6	6	6	4	2
24 "	—	—	—	12	—	—	—	—	8	—	—	—	—	—	—
28 "	—	—	—	12	—	—	—	—	—	—	—	—	—	—	—
32 "	—	—	—	—	—	—	—	—	—	—	—	—	—	—	—
36 "	—	—	—	—	—	—	—	—	—	—	—	—	—	—	—
40 "	—	—	—	—	—	—	—	—	—	—	—	—	—	—	—
Anzahl im Kilo	640	502	342	320	252	171	220	172	122	160	130	92	112	92	67

Auch die Kenntnis der Gewichte des sogenannten blinden Materials ist bei der Berechnung des Bedarfs von Vorteil. Aus den folgenden Zusammenstellungen sind die Gewichts-Verhältnisse des Füll-Materials zu ersehen.

Von Ausschluß, 54 Punkte hoch, gehen auf je 1 Kilo: etwa 2200 Stück Nonpareille-Halbgevierte

1600	"	Colonel-	"
1200	"	Petit-	"
1000	"	Borgis-	"
850	"	Garmond-	"
550	"	Cicero-	"
400	"	Mittel-	"
300	"	Tertia-	"
200	"	Text-	"
100	"	Doppelmittel-	"

Regletten (Höhe 54 Punkte):

Kegel	1000 Stück wiegen etwa Kilo von				
	8 Cicero	12 Cicero	16 Cicero	20 Cicero	24 Cicero
Achtelpetit.....	2,700	4,050	5,400	6,750	8,100
Viertelpetit	5,550	8,300	11,100	13,850	16,600
Viertelcicero ...	8,450	12,650	16,900	21,000	25,300
Halbpetit	11,400	17,100	22,800	28,500	34,100
Nonpareille.....	15,600	20,400	27,200	34,000	40,800
Petit	17,700	26,500	35,400	44,200	53,100
Garmond	21,800	32,700	43,600	54,500	65,400
Cicero	25,800	38,700	51,600	64,500	77,400
Tertia	45,100	67,800	90,400	113,000	135,600
$1\frac{1}{2}$ Cicero	51,000	76,500	102,000	127,500	153,000
Text	56,600	84,900	113,200	141,500	169,800

Kegel	Auf 1 Kilo gehen etwa Stück von				
	8 Cicero	12 Cicero	16 Cicero	20 Cicero	24 Cicero
Achtelpetit.....	370	247	185	148	124
Viertelpetit	180	120	90	72	60
Viertelcicero ...	120	79	60	48	39
Halbpetit	88	58	44	33	29
Nonpareille.....	74	49	37	30	25
Petit	56	38	28	23	19
Garmond	46	30	23	18	15
Cicero	39	26	20	16	13
Tertia	22	15	11	9	7
$1\frac{1}{2}$ Cicero	20	13	10	8	7
Text	18	12	9	7	6

Durchschuß und Quadraten (Höhe 54 Punkte):

Kegel	Auf 1 Kilo gehen etwa Stück von			1000 Stück wiegen etwa Kilo von		
	2 Cicero	3 Cicero	4 Cicero	2 Cicero	3 Cicero	4 Cicero
	Achtelpetit ..	1480	1000	740	0,700	1,000
Viertelpetit ..	790	525	394	1,300	1,900	2,550
Viertelcicero	520	347	260	1,900	2,900	3,850
Halbpetit	390	259	194	2,600	3,850	5,150
Perl	310	207	155	3,200	4,800	6,400
Nonpareille..	274	182	137	3,800	5,400	7,500
Colonel	244	163	122	4,100	6,200	8,200
Petit	204	136	102	4,900	7,500	9,800
Borgis	186	125	94	5,500	8,000	10,700
Garmond	158	106	79	6,500	9,500	12,600
Cicero	140	93	70	7,100	10,600	14,200
Mittel	138	92	69	7,500	10,700	14,500
Tertia	128	85	64	7,900	11,800	15,700
Text	108	72	54	9,500	14,000	18,600
Doppelmittel	72	48	36	13,700	20,500	27,500

Hohlstege (Höhe 54 Punkte):

100 Stück wiegen etwa	in Längen von				
	4 Cicero	8 Cicero	12 Cicero	16 Cicero	20 Cicero
auf Zweicicero-Kegel	Kilo 2,5	Kilo 4,0	Kilo 6,0	Kilo 9,0	Kilo 11,5
" Dreicicero- "	3,0	5,0	9,5	13,0	18,0
" Viercicero- "	3,5	8,0	12,0	16,0	20,0
50 Kilo Hohlstege eines einzelnen Kegels, sortiert in Längen von 4 bis 20 Cicero, enthalten an Stückzahl	Stück 150	Stück 150	Stück 150	Stück 150	Stück 150
auf Zweicicero-Kegel etwa ..	100	100	100	100	100
" Dreicicero- " "	86	86	86	86	86

Ein Sortiment von 50 Kilo Hohlstegen, zusammengesetzt aus den drei Kegeln 2, 3 und 4 Cicero und jeden Kegel in den Längen von 4 bis 20 Cicero, enthält von jeder der fünf Längen etwa 38 Stück, von jedem Kegel also etwa 190 Stück, insgesamt von den drei Kegeln demnach etwa 570 Stück.

Auf je 1 Kilo gehen von den

2 Cicero-Stegen etwa 40 Konkordanz = 8 Stück auf 5 Konkordanz
3 " " " 30 " = 6 " " 5 "
4 " " " 20 " = 4 " " 5 "

Zum Schlusse dieser Abhandlung bringen wir noch eine tabellarische Übersicht der Verhältnisse von Cicero zu Millimeter. — Das genaue Verhältnis des typographischen deutschen Normal-Systems zum Metermaß beträgt 1 Punkt = 0,376 mm oder 1 Cicero = 4,513 mm. Auf halbe Millimeter abgerundet ergeben sich die folgenden Maße:

Cicero	mm	Cicero	mm	Cicero	mm	Cicero	mm	Cicero	mm
1	4 $\frac{1}{2}$	21	94 $\frac{1}{2}$	41	185	61	275	81	365 $\frac{1}{2}$
2	9	22	99	42	189 $\frac{1}{2}$	62	279 $\frac{1}{2}$	82	370
3	13 $\frac{1}{2}$	23	103 $\frac{1}{2}$	43	194	63	284	83	374 $\frac{1}{2}$
4	18	24	108	44	198 $\frac{1}{2}$	64	288 $\frac{1}{2}$	84	379
5	22 $\frac{1}{2}$	25	112 $\frac{1}{2}$	45	203	65	293	85	383 $\frac{1}{2}$
6	27	26	117	46	207 $\frac{1}{2}$	66	297 $\frac{1}{2}$	86	388
7	31 $\frac{1}{2}$	27	121 $\frac{1}{2}$	47	212	67	302	87	392 $\frac{1}{2}$
8	36	28	126	48	216 $\frac{1}{2}$	68	306 $\frac{1}{2}$	88	397
9	40 $\frac{1}{2}$	29	130 $\frac{1}{2}$	49	221	69	311	89	401 $\frac{1}{2}$
10	45	30	135	50	225 $\frac{1}{2}$	70	315 $\frac{1}{2}$	90	406
11	49 $\frac{1}{2}$	31	139 $\frac{1}{2}$	51	230	71	320	91	410 $\frac{1}{2}$
12	54	32	144	52	234 $\frac{1}{2}$	72	324 $\frac{1}{2}$	92	415
13	58 $\frac{1}{2}$	33	148 $\frac{1}{2}$	53	239	73	329	93	419 $\frac{1}{2}$
14	63	34	153	54	243 $\frac{1}{2}$	74	333 $\frac{1}{2}$	94	424
15	67 $\frac{1}{2}$	35	158	55	248	75	338	95	428 $\frac{1}{2}$
16	72	36	162 $\frac{1}{2}$	56	252 $\frac{1}{2}$	76	342 $\frac{1}{2}$	96	433
17	76 $\frac{1}{2}$	37	167	57	257	77	347	97	437 $\frac{1}{2}$
18	81	38	171 $\frac{1}{2}$	58	261 $\frac{1}{2}$	78	352	98	442
19	85 $\frac{1}{2}$	39	176	59	266	79	356 $\frac{1}{2}$	99	446 $\frac{1}{2}$
20	90	40	180 $\frac{1}{2}$	60	270 $\frac{1}{2}$	80	361	100	451

Antiqua-Schriften

Brot-, Titel-, Auszeichnungs- und
Zier-Schriften

Sämtliche Antiqua-, Mediaeval- und Romanische
Schnitte, darunter die Florentiner Mediaeval,
Romana Artistica, Jubiläums-Antiqua, Haiduk,
Kleukens-Antiqua, Elzevier und Universitäts-
Antiqua, ferner alle Grotesk-, Epyptienne-,
Etienne- und Renaissance-Schriften,
sowie Reklame-, Fantasie-
und Zier-Schriften

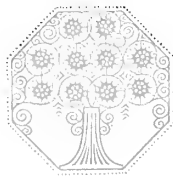

BAUERSCHE GIESSEREI
FRANKFURT A. M.

FILIALEN IN LEIPZIG, BARCELONA, MADRID

Bauersche Gießerei, Frankfurt a. M., Leipzig, Barcelona und Madrid

Original-Erzeugnis

Antiqua (I. Garnitur)

Gesetzlich geschützt

Nr. 1. Corps 4 (Diamant)

Unter dem Namen Buchgewerbe werden seit etwa zwei Jahrzehnten alle Gewerbe zusammengefaßt, die mittelbar oder unmittelbar zur Herstellung eines Buches oder Druckwerkes beitragen oder sich mit deren Fertigstellung oder Vertrieb befassen. Das Wort Buchgewerbe umfaßt also nicht nur den Buch-, Kunst-, Landkarten- und Musikalienverlag, sondern auch Papier- und Druckfarbenfabrikation, Stempelschnitt, Schriftgießerei, Satz und Druck, Holzschnitt, photomechanische Reproduktionstechnik, Lithographie und Steindruck, Kupferdruck, Gravierkunst, Buchbinderei und die Fabrikation von Maschinen und Geräten, die im Buchgewerbe zur Herstellung der Materialien oder zur Vervielfältigung gebraucht werden. In keinem anderen Lande dürfte das Buchgewerbe zur Zeit auf einer so hohen Stufe der technischen Leistungsfähigkeit und Vollkommenheit stehen wie in Deutschland.

FORTSCHRITTE AUF DEM GEBIETE DER TECHNIK

Nr. 3. Corps 5 (Perl) — Kursiv Nr. 4

Unter dem Namen Buchgewerbe werden seit etwa zwei Jahrzehnten alle Gewerbe zusammengefaßt, die mittelbar oder unmittelbar zur Herstellung eines Buches oder Druckwerkes beitragen oder sich mit deren Fertigstellung oder Vertrieb befassen. Das Wort Buchgewerbe umfaßt also nicht nur den Buch-, Kunst-, Landkarten- und Musikalienverlag, sondern auch die Papier- und Druckfarben-Fabrikation, Stempelschnitt, Schriftgießerei, Satz und Druck, Holzschnitt, photomechanische Reproduktionstechnik, Lithographie und Steindruck, Kupferdruck, Gravierkunst, Buch-

INTERNATIONALE BAUFACH-AUSSTELLUNG

Nr. 5. Corps 5 (große Perl) — Kursiv Nr. 6

Unter dem Namen Buchgewerbe werden seit etwa zwei Jahrzehnten alle Gewerbe zusammengefaßt, die mittelbar oder unmittelbar zur Herstellung eines Buches oder Druckwerkes beitragen oder sich mit deren Fertigstellung oder Vertrieb befassen. Das Wort Buchgewerbe umfaßt also nicht nur den Buch-, Kunst-, Landkarten- und Musikalienverlag, sondern auch die Papier- und Druckfarbenfabrikation, Stempelschnitt, Schriftgießerei, Satz und Druck, Holzschnitt, photomechanische Reproduktionstechnik, Lithographie und

DIE DEUTSCHE PAPIER-FABRIKATION

Nr. 46. Corps 6 (Nonpareille) — Kursiv Nr. 46 a

Unter dem Namen Buchgewerbe werden seit etwa zwei Jahrzehnten alle Gewerbe zusammengefaßt, die mittelbar oder unmittelbar zur Herstellung eines Buches oder Druckwerkes beitragen oder sich mit deren Fertigstellung oder Vertrieb befassen. Das Wort Buchgewerbe umfaßt also nicht nur den Buch-, Kunst-, Landkarten- und Musikalienverlag, sondern auch Papier- und Druckfarben-Fabrikation, Stempelschnitt, Schriftgießerei, Satz und Druck, Holzschnitt, photomechanische Reproduktionstechnik, Lithographie und Steindruck, Kupferdruck, Gravierkunst, Buchbinderei und die Fabrikation von Maschinen und Geräten, die im Buchgewerbe zur Herstellung der Materialien oder zur Vervielfältigung gebraucht werden.

WELTAUSSTELLUNGEN FÜR BAU- UND WOHNWESEN

Nr. 7. Corps 7 (Colonel) — Kursiv Nr. 8

Unter dem Namen Buchgewerbe werden seit etwa zwei Jahrzehnten alle Gewerbe zusammengefaßt, die mittelbar oder unmittelbar zur Herstellung eines Buches oder Druckwerkes beitragen oder sich mit deren Fertigstellung oder Vertrieb befassen. Das Wort Buchgewerbe umfaßt also nicht nur den Buch-, Kunst-, Landkarten- und Musikalienverlag, sondern auch Papier- und Druckfarbenfabrikation, Stempelschnitt, Schriftgießerei, Satz und Druck, Holzschnitt, photomechanische Reproduktionstechnik, Lithographie und Steindruck, Kupferdruck, Gravierkunst, Buchbinderei und die

SICHERHEITSANLAGEN DES EISENBAHN-VERKEHRS

Nr. 9. Corps 7 (große Colonel) — Kursiv Nr. 10

Unter dem Namen Buchgewerbe werden seit etwa zwei Jahrzehnten alle Gewerbe zusammengefaßt, die mittelbar oder unmittelbar zur Herstellung eines Buches oder Druckwerkes beitragen oder sich mit deren Fertigstellung oder Vertrieb befassen. Das Wort Buchgewerbe umfaßt also nicht nur den Buch-, Kunst-, Landkarten- und Musikalienverlag, sondern auch Papier- und Druckfarbenfabrikation, Stempelschnitt, Schriftgießerei, Satz und Druck, Holzschnitt, photomechanische Reproduktionstechnik, Lithographie und Steindruck, Kupferdruck, Gravierkunst, Buchbinderei und die Fabrikation von Maschinen und Geräten, die im Buchgewerbe zur Herstellung der Materialien oder

DIE ARCHITEKTUR-MALEREI UND -BILDNEREI

Nr. 11. Corps 8 (Petit) — Kursiv Nr. 12

Unter dem Namen Buchgewerbe werden seit etwa zwei Jahrzehnten alle Gewerbe zusammengefaßt, die entweder mittelbar oder unmittelbar zur Herstellung eines Buches oder Druckwerkes beitragen oder sich mit deren Fertigstellung oder Vertrieb befassen. Das Wort Buchgewerbe umfaßt also nicht nur den Buch-, Kunst-, Landkarten- und Musikalienverlag, sondern auch Papier- und Druckfarben-Fabrikation, Stempelschnitt, Schriftgießerei, Satz und Druck, Holzschnitt, photomechanische Reproduktionstechnik, Lithographie und Steindruck, Kupferdruck, Gravierkunst, Buchbinderei und die

DIE ERÖFFNUNG DES LEIPZIGER BAHNHOFES

Nr. 13. Corps 9 (Borgis) — Kursiv Nr. 14

Unter dem Namen Buchgewerbe werden seit etwa zwei Jahrzehnten alle Gewerbe zusammengefaßt, die mittelbar oder unmittelbar zur Herstellung eines Buches oder Druckwerkes beitragen oder sich mit deren Fertigstellung oder Vertrieb befassen. Das Wort Buchgewerbe umfaßt also nicht nur den Buch-, Kunst-, Landkarten- und Musikalienverlag, sondern auch Papier- und Druckfarbenfabrikation, Stempelschnitt,

DIE GROSSEN SCHACHTURNIERE IN PARIS

Nr. 15. Corps 10 (Garmond) — Kursiv Nr. 16

Unter dem Namen Buchgewerbe werden seit etwa zwei Jahrzehnten alle Gewerbe zusammengefaßt, die mittelbar oder unmittelbar zur Herstellung eines Buches oder Druckwerkes beitragen oder sich mit deren Fertigstellung oder Vertrieb befassen. Das Wort Buchgewerbe umfaßt also nicht nur den Buch-, Kunst-, Landkarten-

DIE GESCHICHTE DES CHRISTENTUMS

Nr. 17. Corps 12 (Cicero) — Kursiv Nr. 18

Unter dem Namen Buchgewerbe werden seit etwa zwei Jahrzehnten alle Gewerbe zusammengefaßt, die mittelbar oder unmittelbar zur Herstellung eines Buches oder Druckwerkes beitragen oder sich mit deren Fertigstellung oder

DIE BAUKUNST DER CHINESEN

Nr. 19. Corps 14 (Mittel). Min. 7 kg — 24 A 84 a — Kursiv Nr. 20

Unter dem Namen Buchgewerbe werden seit etwa zwei Jahrzehnten alle Gewerbe zusammengefaßt, die mittelbar oder unmittelbar zur Herstellung eines Buches oder Druckwerkes

SOZIALE FÜRSORGE IN MAINZ

Nr. 84. Corps 16 (Tertia). Min. 8 kg — 20 A 70 a

Schilderungen der Naturschönheiten
DAS REICHS-ADRESSBUCH

Nr. 86. Corps 20 (Text). Min. 9 kg — 18 A 64 a

Studien-Album für Zeichner
DEUTSCHE KOLONIE

Nr. 88. Corps 28 (Doppelmittel). Min. 11,50 kg — 10 A 36 a

Ateliers für Photographie und Reproduktion

Bauersche Gießerei, Frankfurt a. M., Leipzig, Barcelona und Madrid

Original-Erzeugnis

Antiqua (II. Garnitur)

Gesetzlich geschützt

Nr. 69. Corps 6 (Nonpareille) — Kursiv Nr. 46a

Unter dem Namen Buchgewerbe werden seit etwa zwei Jahrzehnten *alle Gewerbe* zusammengefaßt, die mittelbar oder unmittelbar zur Herstellung eines Buches oder Druckwerkes beitragen oder sich mit deren Fertigstellung oder Vertrieb befassen. Das Wort Buchgewerbe umfaßt also nicht nur den Buch-, Kunst-, Landkarten- und Musikalienverlag, sondern auch Papier- und Druckfarben-Fabrikation, Stempelschnitt, Schriftgießerei, Satz und Druck, Holzschnitt, photomechanische Reproduktionstechnik, Lithographie und Steindruck, Kupferdruck, Gravierkunst, Buchbinderet und die Fabrikation von Maschinen und Geräten, die im Buchgewerbe zur Herstellung der

INTERNATIONALE AUTOMOBIL-PRÜFUNGS-FAHRTEN

Nr. 33. Corps 8 (Petit) — Kursiv Nr. 33

Unter dem Namen Buchgewerbe werden seit etwa zwei Jahrzehnten *alle Gewerbe* zusammengefaßt, die mittelbar oder unmittelbar zur Herstellung eines Buches oder Druckwerkes beitragen oder sich mit deren Fertigstellung oder Vertrieb befassen. Das Wort Buchgewerbe umfaßt also nicht nur den Buch-, Kunst-, Landkarten- und Musikalienverlag, sondern auch Papier- und Druckfarbenfabrikation, Stempelschnitt, Schriftgießerei, Satz und Druck, Holzschnitt, photomechanische Reproduktionstechnik, Lithographie und Steindruck, Kupferdruck, Gravierkunst, Buchbinderet und die Fabrikation von Maschinen und Geräten, die im Buchgewerbe zur Herstellung der

NEUER ALMANACH DER BONNER STUDENTEN

Nr. 35. Corps 10 (Garmond) — Kursiv Nr. 58

Unter dem Namen Buchgewerbe werden seit etwa zwei Jahrzehnten *alle Gewerbe* zusammengefaßt, die mittelbar oder unmittelbar zur Herstellung eines Buches oder Druckwerkes beitragen oder sich mit deren Fertigstellung oder Vertrieb befassen. Das Wort Buchgewerbe umfaßt also nicht nur den Buch-, Kunst-, Landkarten- und Musikalienverlag, sondern auch Papier- und Druckfarbenfabrikation, Stempelschnitt, Schriftgießerei, Satz und Druck, Holzschnitt, photomechanische Reproduktionstechnik, Lithographie und Steindruck, Kupferdruck, Gravierkunst, Buchbinderet und die Fabrikation von Maschinen und Geräten, die im Buchgewerbe zur Herstellung der

DIE RESTAURIERUNG DER WARTBURG

Original-Erzeugnis

Antiqua (III. Garnitur)

Gesetzlich geschützt

Nr. 97. Corps 6 (Nonpareille) — Kursiv Nr. 46a

Unter dem Namen Buchgewerbe werden seit etwa zwei Jahrzehnten *alle Gewerbe* zusammengefaßt, die mittelbar oder unmittelbar zur Herstellung eines Buches oder Druckwerkes beitragen oder sich mit deren Fertigstellung oder Vertrieb befassen. Das Wort Buchgewerbe umfaßt also nicht nur den Buch-, Kunst-, Landkarten- und Musikalienverlag, sondern auch Papier- und Druckfarbenfabrikation, Stempelschnitt, Schriftgießerei, Satz und Druck, Holzschnitt, photomechanische Reproduktionstechnik, Lithographie und Steindruck, Kupferdruck, Gravierkunst, Buchbinderet und die Fabrikation von Maschinen und Geräten, die im Buchgewerbe zur Herstellung der Materialien oder zur Vervielfältigung gebraucht werden. In keinem anderen Lande dürfte das Buchgewerbe zur Zeit auf einer solchen hohen Stufe der technischen Leistungsfähigkeit und Vollkommenheit stehen wie

VERBAND DER SCHLESISCHEN TEXTIL-INDUSTRIELLEN

Nr. 99. Corps 7 (große Colonel) — Kursiv Nr. 32

Unter dem Namen Buchgewerbe werden seit etwa zwei Jahrzehnten *alle Gewerbe* zusammengefaßt, die mittelbar oder unmittelbar zur Herstellung eines Buches oder Druckwerkes beitragen oder sich mit deren Fertigstellung oder Vertrieb befassen. Das Wort Buchgewerbe umfaßt also nicht nur den Buch-, Kunst-, Landkarten- und Musikalienverlag, sondern auch Papier- und Druckfarbenfabrikation, Stempelschnitt, Schriftgießerei, Satz und Druck, Holzschnitt, photomechanische Reproduktionstechnik, Lithographie und Steindruck, Kupferdruck, Gravierkunst, Buchbinderet und die Fabrikation von Maschinen und Geräten, die im Buchgewerbe zur Herstellung der

FACHBLATT DER SCHREIBMASCHINEN-BRANCHE

Nr. 101. Corps 9 (Borgis) — Kursiv Nr. 14

Unter dem Namen Buchgewerbe werden seit etwa zwei Jahrzehnten *alle Gewerbe* zusammengefaßt, die mittelbar oder unmittelbar zur Herstellung eines Buches oder Druckwerkes beitragen oder sich mit deren Fertigstellung oder Vertrieb befassen. Das Wort Buchgewerbe umfaßt also nicht nur den Buch-, Kunst-, Landkarten- und Musikalienverlag, sondern auch Papier- und Druckfarbenfabrikation, Stempelschnitt, Schriftgießerei, Satz und Druck, Holzschnitt, photomechanische Reproduktionstechnik, Lithographie und Steindruck, Kupferdruck, Gravierkunst, Buchbinderet und die Fabrikation von Maschinen und Geräten, die im Buchgewerbe zur Herstellung der

DEUTSCH-OESTERREICHISCHE VEREINE

Nr. 32. Corps 7 (Colonel) — Kursiv Nr. 32

Unter dem Namen Buchgewerbe werden seit etwa zwei Jahrzehnten *alle Gewerbe* zusammengefaßt, die mittelbar oder unmittelbar zur Herstellung eines Buches oder Druckwerkes beitragen oder sich mit deren Fertigstellung oder Vertrieb befassen. Das Wort Buchgewerbe umfaßt also nicht nur den Buch-, Kunst-, Landkarten- und Musikalienverlag, sondern auch Papier- und Druckfarbenfabrikation, Stempelschnitt, Schriftgießerei, Satz und Druck, Holzschnitt, photomechanische Reproduktionstechnik, Lithographie und Steindruck, Kupferdruck, Gravierkunst, Buchbinderet und die Fabrikation von Maschinen und Geräten, die im Buchgewerbe zur Herstellung der

REGIERUNGSJUBILÄUM DES DEUTSCHEN KAISERS

Nr. 34. Corps 9 (Borgis) — Kursiv Nr. 57

Unter dem Namen Buchgewerbe werden seit etwa zwei Jahrzehnten *alle Gewerbe* zusammengefaßt, die mittelbar oder unmittelbar zur Herstellung eines Buches oder Druckwerkes beitragen oder sich mit deren Fertigstellung oder Vertrieb befassen. Das Wort Buchgewerbe umfaßt also nicht nur den Buch-, Kunst-, Landkarten- und Musikalienverlag, sondern auch Papier- und Druckfarbenfabrikation, Stempelschnitt, Schriftgießerei, Satz und Druck, Holzschnitt, photomechanische Reproduktionstechnik, Lithographie und Steindruck, Kupferdruck, Gravierkunst, Buchbinderet und die Fabrikation von Maschinen und Geräten, die im Buchgewerbe zur Herstellung der

DEUTSCHES BUCHGEWERBEHAUS LEIPZIG

Nr. 37. Corps 12 (Cicero) — Kursiv Nr. 59

Unter dem Namen Buchgewerbe werden seit etwa zwei Jahrzehnten *alle Gewerbe* zusammengefaßt, die mittelbar oder unmittelbar zur Herstellung eines Buches oder Druckwerkes beitragen oder sich mit deren Fertigstellung oder Vertrieb befassen. Das Wort Buchgewerbe umfaßt also nicht nur den Buch-, Kunst-, Landkarten- und Musikalienverlag, sondern auch Papier- und Druckfarbenfabrikation, Stempelschnitt, Schriftgießerei, Satz und Druck, Holzschnitt, photomechanische Reproduktionstechnik, Lithographie und Steindruck, Kupferdruck, Gravierkunst, Buchbinderet und die Fabrikation von Maschinen und Geräten, die im Buchgewerbe zur Herstellung der

EINE HOCHZEIT IN FRANKREICH

Nr. 98. Corps 7 (Colonel) — Kursiv Nr. 32

Unter dem Namen Buchgewerbe werden seit etwa zwei Jahrzehnten *alle Gewerbe* zusammengefaßt, die mittelbar oder unmittelbar zur Herstellung eines Buches oder Druckwerkes beitragen oder sich mit deren Fertigstellung oder Vertrieb befassen. Das Wort Buchgewerbe umfaßt also nicht nur den Buch-, Kunst-, Landkarten- und Musikalienverlag, sondern auch Papier- und Druckfarbenfabrikation, Stempelschnitt, Schriftgießerei, Satz und Druck, Holzschnitt, photomechanische Reproduktionstechnik, Lithographie und Steindruck, Kupferdruck, Gravierkunst, Buchbinderet und die Fabrikation von Maschinen und Geräten, die im Buchgewerbe zur Herstellung der

EINE RHEINFAHRT VON RÜDESHEIM BIS KOBLENZ

Nr. 100. Corps 8 (Petit) — Kursiv Nr. 33

Unter dem Namen Buchgewerbe werden seit etwa zwei Jahrzehnten *alle Gewerbe* zusammengefaßt, die mittelbar oder unmittelbar zur Herstellung eines Buches oder Druckwerkes beitragen oder sich mit deren Fertigstellung oder Vertrieb befassen. Das Wort Buchgewerbe umfaßt also nicht nur den Buch-, Kunst-, Landkarten- und Musikalienverlag, sondern auch Papier- und Druckfarbenfabrikation, Stempelschnitt, Schriftgießerei, Satz und Druck, Holzschnitt, photomechanische Reproduktionstechnik, Lithographie und Steindruck, Kupferdruck, Gravierkunst, Buchbinderet und die Fabrikation von Maschinen und Geräten, die im Buchgewerbe zur Herstellung der

EISFEST AUF DEM VIERWALDSTÄTTER SEE

Nr. 102. Corps 10 (Garmond) — Kursiv Nr. 16

Unter dem Namen Buchgewerbe werden seit etwa zwei Jahrzehnten *alle Gewerbe* zusammengefaßt, die mittelbar oder unmittelbar zur Herstellung eines Buches oder Druckwerkes beitragen oder sich mit deren Fertigstellung oder Vertrieb befassen. Das Wort Buchgewerbe umfaßt also nicht nur den Buch-, Kunst-, Landkarten- und Musikalienverlag, sondern auch Papier- und Druckfarbenfabrikation, Stempelschnitt, Schriftgießerei, Satz und Druck, Holzschnitt, photomechanische Reproduktionstechnik, Lithographie und Steindruck, Kupferdruck, Gravierkunst, Buchbinderet und die Fabrikation von Maschinen und Geräten, die im Buchgewerbe zur Herstellung der

HISTORISCHE GESCHICHTS-STUDIEN

Antiqua (IV. Garnitur)

Nr. 112. Corps 8 (Petit) — Kursiv Nr. 1011

Unter dem Namen Buchgewerbe werden seit etwa zwei Jahrzehnten *alle Gewerbe* zusammengefaßt, die mittelbar oder unmittelbar zur Herstellung eines Buches oder Druckwerkes beitragen oder sich mit deren Fertigstellung oder Vertrieb befassen. Das Wort Buchgewerbe umfaßt also nicht nur den Buch-, Kunst-, Landkarten- und Musikalienverlag, sondern auch Papier- und Druckfarbenfabrikation, Stempelschnitt, Schriftgießerei, Satz und Druck, Holzschnitt, photomechanische Reproduktionstechnik, Lithographie und Steindruck, Kupferdruck, Gravierkunst, Buchbinderei und die Fabrikation von Maschinen und Geräten, die im

EINIGE ABENTEUER DER SIEBEN SCHWABEN

Nr. 114. Corps 10 (Garmond) — Kursiv Nr. 1013

Unter dem Namen Buchgewerbe werden seit etwa zwei Jahrzehnten *alle Gewerbe* zusammengefaßt, die mittelbar oder unmittelbar zur Herstellung eines Buches oder Druckwerkes beitragen oder sich mit deren Fertigstellung oder Vertrieb befassen. Das Wort Buchgewerbe umfaßt also nicht nur den Buch-, Kunst-, Landkarten- und Musikalienverlag, sondern auch Papier- und Druckfarbenfabrikation, Stempelschnitt,

DER TEMPEL DES HEILIGEN GRALES

Original-Erzeugnis

Antiqua (V. Garnitur)

Gesetzlich geschützt

Nr. 50. Corps 6 (Nonpareille) — Kursiv Nr. 46 a

Unter dem Namen Buchgewerbe werden seit etwa zwei Jahrzehnten *alle Gewerbe* zusammengefaßt, die mittelbar oder unmittelbar zur Herstellung eines Buches oder Druckwerkes beitragen oder sich mit deren Fertigstellung oder Vertrieb befassen. Das Wort Buchgewerbe umfaßt also nicht nur den Buch-, Kunst-, Landkarten- und Musikalienverlag, sondern auch Papier- und Druckfarben-Fabrikation, Stempelschnitt, Schriftgießerei, Satz und Druck, Holzschnitt, photomechanische Reproduktionstechnik, Lithographie und Steindruck, Kupferdruck, Gravierkunst, Buchbinderei und die Fabrikation von Maschinen und Geräten, die im Buchgewerbe zur Herstellung der Materialien oder zur Vervielfältigung gebraucht werden. In keinem anderen Lande dürfte das Buchgewerbe zur Zeit auf einer solch hohen Stufe der technischen Leistungsfähigkeit und Vollkommenheit stehen wie in Deutschland, wo die Buchdruckerkunst, die Lithographie und der Steindruck, die

DAS DEUTSCHE DENKMAL FÜR HEINRICH HEINE

Nr. 52. Corps 8 (Petit) — Kursiv Nr. 33 a

Unter dem Namen Buchgewerbe werden seit etwa zwei Jahrzehnten *alle Gewerbe* zusammengefaßt, die mittelbar oder unmittelbar zur Herstellung eines Buches oder Druckwerkes beitragen oder sich mit deren Fertigstellung oder Vertrieb befassen. Das Wort Buchgewerbe umfaßt also nicht nur den Buch-, Kunst-, Landkarten- und Musikalienhandel, sondern auch Papier- und Druckfarben-Fabrikation, Stempelschnitt, Schriftgießerei, Satz und Druck, Holzschnitt, photomechanische Reproduktionstechnik, Lithographie und Steindruck, Kupferdruck, Gravierkunst, Buchbinderei und die Fabrikation

MEISTERWERKE DER AQUARELLMALEREI

Nr. 54. Corps 10 (Garmond) — Kursiv Nr. 58

Unter dem Namen Buchgewerbe werden seit etwa zwei Jahrzehnten *alle Gewerbe* zusammengefaßt, die mittelbar oder unmittelbar zur Herstellung eines Buches oder Druckwerkes beitragen oder sich mit deren Fertigstellung oder Vertrieb befassen. Das Wort Buchgewerbe umfaßt also nicht nur den Buch-, Kunst-, Landkarten- und Musikalien-Verlag, sondern auch die Papier- und Druckfarbenfabrikation, Stempelschnitt,

VOLKSFESTE DER ALTEN GERMANEN

Nr. 113. Corps 9 (Borgis) — Kursiv Nr. 1012

Unter dem Namen Buchgewerbe werden seit etwa zwei Jahrzehnten *alle Gewerbe* zusammengefaßt, die mittelbar oder unmittelbar zur Herstellung eines Buches oder Druckwerkes beitragen oder sich mit deren Fertigstellung oder Vertrieb befassen. Das Wort Buchgewerbe umfaßt also nicht nur den Buch-, Kunst-, Landkarten- und Musikalienverlag, sondern auch Papier- und Druckfarbenfabrikation, Stempelschnitt, Schriftgießerei, Satz und Druck, Holzschnitt, photomechanische Reproduktionstechnik, Lithographie und Steindruck,

JUGENDSCHRIFTEN UND KINDERBÜCHER

Nr. 115. Corps 12 (Cicero) — Kursiv Nr. 1014

Unter dem Namen Buchgewerbe werden seit etwa zwei Jahrzehnten *alle Gewerbe* zusammengefaßt, die mittelbar oder unmittelbar zur Herstellung eines Buches oder Druckwerkes beitragen oder sich mit deren Fertigstellung oder Vertrieb befassen. Das Wort Buchgewerbe umfaßt also nicht nur den Buch-,

DAS DEUTSCHE GESCHICHTSBUCH

Nr. 51. Corps 7 (Colonel) — Kursiv Nr. 32

Unter dem Namen Buchgewerbe werden seit etwa zwei Jahrzehnten *alle Gewerbe* zusammengefaßt, die mittelbar oder unmittelbar zur Herstellung eines Buches oder Druckwerkes beitragen oder sich mit deren Fertigstellung oder Vertrieb befassen. Das Wort Buchgewerbe umfaßt also nicht nur den Buch-, Kunst-, Landkarten- und Musikalienverlag, sondern auch Papier- und Druckfarben-Fabrikation, Stempelschnitt, Schriftgießerei, Satz und Druck, Holzschnitt, photomechanische Reproduktionstechnik, Lithographie und Steindruck, Kupferdruck, Gravierkunst, Buchbinderei und die Fabrikation von Maschinen und Geräten, die im Buchgewerbe zur Herstellung der Materialien oder zur Vervielfältigung gebraucht werden. In keinem Lande dürfte das

DIE INSTITUTE FÜR ANGEWANDTE CHEMIE

Nr. 53. Corps 9 (Borgis) — Kursiv Nr. 57

Unter dem Namen Buchgewerbe werden seit etwa zwei Jahrzehnten *alle Gewerbe* zusammengefaßt, die mittelbar oder unmittelbar zur Herstellung eines Buches oder Druckwerkes beitragen oder sich mit deren Fertigstellung oder Vertrieb befassen. Das Wort Buchgewerbe umfaßt also nicht nur den Buch-, Kunst-, Landkarten- und Musikalienverlag, sondern auch Papier- und Druckfarbenfabrikation, Stempelschnitt, Schriftgießerei, Satz und Druck, Holzschnitt, photomechanische Reproduktionstechnik, Litho-

NATUR- UND ALBERTUMS-VEREINIGUNG

Nr. 55. Corps 12 (Cicero) — Kursiv Nr. 59

Unter dem Namen Buchgewerbe werden seit etwa zwei Jahrzehnten *alle Gewerbe* zusammengefaßt, die mittelbar oder unmittelbar zur Herstellung eines Buches oder Druckwerkes beitragen oder sich mit deren Fertigstellung oder Vertrieb befassen. Das Wort

DIE JAGD IN DEN DSCHUNGELN

Bauersche Gießerei, Frankfurt a. M., Leipzig, Barcelona und Madrid

Original-Erzeugnis

Antiqua (VI. Garnitur)

Gesetzlich geschützt

Nr. 134. Corps 6 (Nonpareille) — Kursiv Nr. 46 a

Unter dem Namen Buchgewerbe werden seit etwa zwei Jahrzehnten *alle Gewerbe* zusammengefaßt, die mittelbar oder unmittelbar zur Herstellung eines Buches oder Druckwerkes beitragen oder sich mit deren Fertigstellung oder Vertrieb befassen. Das Wort Buchgewerbe umfaßt also nicht nur den Buch-, Kunst-, Landkarten- und Musikalienverlag, sondern auch Papier- und Druckfarben-Fabrikation, Stempelschnitt, Schriftgießerei, Satz und Druck, Holzschnitt, photomechanische Reproduktionstechnik, Lithographie und Steindruck, Kupferdruck, Gravierkunst, Buchbinderei und die Fabrikation von Maschinen und Geräten, die im Buchgewerbe zur Herstellung der Materialien oder zur

ALLGEMEINE RENTEN- UND HYPOTHEKEN-BANK

Nr. 149. Corps 8 (Petit) — Kursiv Nr. 33 a

Unter dem Namen Buchgewerbe werden seit etwa zwei Jahrzehnten *alle Gewerbe* zusammengefaßt, die mittelbar oder unmittelbar zur Herstellung eines Buches oder Druckwerkes beitragen oder sich mit deren Fertigstellung oder Vertrieb befassen. Das Wort Buchgewerbe umfaßt also nicht nur den Buch-, Kunst-, Landkarten- und Musikalienverlag, sondern auch Papier- und Druckfarbenfabrikation, Stempelschnitt, Schriftgießerei, Satz und Druck, photomechanische Repro-

SIEBENTES DEUTSCHES BUNDESSCHIESSEN

Nr. 147. Corps 10 (Garmond) — Kursiv Nr. 58

Unter dem Namen Buchgewerbe werden seit etwa zwei Jahrzehnten *alle Gewerbe* zusammengefaßt, die mittelbar oder unmittelbar zur Herstellung eines Buches oder Druckwerkes beitragen oder sich mit deren Fertigstellung oder Vertrieb befassen. Das Wort Buchgewerbe umfaßt also nicht nur den Buch-, Kunst-, Landkarten- und Musikalienverlag, sondern auch Papier- und Druckfarbenfabrikation, Stempelschnitt, Schriftgießerei, Satz und Druck, photomechanische Repro-

DER GANG NACH DEM EISENHAMMER

Original-Erzeugnis

Antiqua (VII. Garnitur)

Gesetzlich geschützt

Nr. 1001. Corps 6 (Nonpareille) — Kursiv Nr. 1009

Unter dem Namen Buchgewerbe werden seit etwa zwei Jahrzehnten *alle Gewerbe* zusammengefaßt, die mittelbar oder unmittelbar zur Herstellung eines Buches oder Druckwerkes beitragen oder sich mit deren Fertigstellung oder Vertrieb befassen. Das Wort Buchgewerbe umfaßt also nicht nur den Buch-, Kunst-, Landkarten- und Musikalienverlag, sondern auch Papier- und Druckfarben-Fabrikation, Stempelschnitt, Schriftgießerei, Satz und Druck, Holzschnitt, photomechanische Reproduktions-Technik, Lithographie und Steindruck, Kupferdruck, Gravierkunst, Buchbinderei und die Fabrikation von Maschinen und Geräten, die im Buchgewerbe zur Herstellung der Materialien oder zur Vervielfältigung gebraucht werden. In keinem anderen Lande dürfte

VIERTE NATIONALE ZUSAMMENKUNFT DER CHIRURGEN

Nr. 1003. Corps 8 (Petit) — Kursiv Nr. 1011

Unter dem Namen Buchgewerbe werden seit etwa zwei Jahrzehnten *alle Gewerbe* zusammengefaßt, die mittelbar oder unmittelbar zur Herstellung eines Buches oder Druckwerkes beitragen oder sich mit deren Fertigstellung oder Vertrieb befassen. Das Wort Buchgewerbe umfaßt also nicht nur den Buch-, Kunst-, Landkarten- und Musikalienverlag, sondern auch Papier- und Druckfarbenfabrikation, Stempelschnitt, Schriftgießerei, Satz und Druck, Holzschnitt, photomechanische Reproduktionstechnik, Lithographie und Steindruck,

EXTRAFahrTEN NACH BOSTON UND NEW YORK

Nr. 1005. Corps 10 (Garmond) — Kursiv Nr. 1013

Unter dem Namen Buchgewerbe werden seit etwa zwei Jahrzehnten *alle Gewerbe* zusammengefaßt, die mittelbar oder unmittelbar zur Herstellung eines Buches oder Druckwerkes beitragen oder sich mit deren Fertigstellung oder Vertrieb befassen. Das Wort Buchgewerbe umfaßt also nicht nur den Buch-, Kunst-, Landkarten- und Musi-

NACHSCHLAGEBUCH FÜR FORSTBEAMTE

Nr. 135. Corps 7 (Colonel) — Kursiv Nr. 32

Unter dem Namen Buchgewerbe werden seit etwa zwei Jahrzehnten *alle Gewerbe* zusammengefaßt, die mittelbar oder unmittelbar zur Herstellung eines Buches oder Druckwerkes beitragen oder sich mit deren Fertigstellung oder Vertrieb befassen. Das Wort Buchgewerbe umfaßt also nicht nur den Buch-, Kunst-, Landkarten- und Musikalienverlag, sondern auch Papier- und Druckfarbenfabrikation, Stempelschnitt, Schriftgießerei, Satz und Druck, Holzschnitt, photomechanische Reproduktionstech-

DAS MUSEUM FÜR MEERESKUNDE ZU BERLIN

Nr. 146. Corps 9 (Borgis) — Kursiv Nr. 57

Unter dem Namen Buchgewerbe werden seit etwa zwei Jahrzehnten *alle Gewerbe* zusammengefaßt, die mittelbar oder unmittelbar zur Herstellung eines Buches oder Druckwerkes beitragen oder sich mit deren Fertigstellung oder Vertrieb befassen. Das Wort Buchgewerbe umfaßt also nicht nur den Buch-, Kunst-, Landkarten- und Musikalienverlag, sondern auch Papier- und Druck-

DER EINZUG DER DEUTSCHEN IN PEKING

Nr. 148. Corps 12 (Cicero) — Kursiv Nr. 59

Unter dem Namen Buchgewerbe werden seit etwa zwei Jahrzehnten *alle Gewerbe* zusammengefaßt, die mittelbar oder unmittelbar zur Herstellung eines Buches oder Druckwerkes beitragen oder sich mit deren Fertig-

REISE-ERLEBNISSE IN AMERIKA

Nr. 1002. Corps 7 (Colonel) — Kursiv Nr. 1010

Unter dem Namen Buchgewerbe werden seit etwa zwei Jahrzehnten *alle Gewerbe* zusammengefaßt, die mittelbar oder unmittelbar zur Herstellung eines Buches oder Druckwerkes beitragen oder sich mit deren Fertigstellung oder Vertrieb befassen. Das Wort Buchgewerbe umfaßt also nicht nur den Buch-, Kunst-, Landkarten- und Musikalienverlag, sondern auch Papier- und Druckfarbenfabrikation, Stempelschnitt, Schriftgießerei, Satz und Druck, Holzschnitt, photomechanische Reproduktionstechnik, Lithographie und Kupferdruck, Gravierkunst, Buchbinderei und die Fabri-

DIE ENTDECKUNG NEUER ERDTEILE IN AUSTRALIEN

Nr. 1004. Corps 9 (Borgis) — Kursiv Nr. 1012

Unter dem Namen Buchgewerbe werden seit etwa zwei Jahrzehnten *alle Gewerbe* zusammengefaßt, die mittelbar oder unmittelbar zur Herstellung eines Buches oder Druckwerkes beitragen oder sich mit deren Fertigstellung oder Vertrieb befassen. Das Wort Buchgewerbe umfaßt also nicht nur den Buch-, Kunst-, Landkarten- und Musikalienverlag, sondern auch Papier- und Druckfarbenfabrikation, Stempelschnitt,

VERSAMMLUNGEN DER ANTIALKOHOLISTEN

Nr. 1006. Corps 12 (Cicero) — Kursiv Nr. 1014

Unter dem Namen Buchgewerbe werden seit etwa zwei Jahrzehnten *alle Gewerbe* zusammengefaßt, die mittelbar oder unmittelbar zur Herstellung eines Buches oder Druckwerkes beitragen oder sich mit deren Fertigstellung oder Vertrieb befassen. Das

BERLINER KUNSTAUSSTELLUNGEN

Nr. 1226. Corps 6 (Nonpareille) — Kursiv Nr. 1009

Unter dem Namen Buchgewerbe werden seit etwa zwei Jahrzehnten *alle Gewerbe* zusammengefaßt, die mittelbar oder unmittelbar zur Herstellung eines Buches oder Druckwerkes beitragen oder sich mit deren Fertigstellung oder Vertrieb befassen. Das Wort Buchgewerbe umfaßt also nicht nur den Buch-, Kunst-, Landkarten- und Musikalien-Verlag, sondern auch Papier- und Druckfarbenfabrikation, Stempelschnitt, Schriftgießerei, Satz und Druck, Holzschnitt, photomechanische Reproduktionstechnik, Lithographie und Steindruck, Kupferdruck, Gravierkunst, Buchbinderei und die Fabrikation von Maschinen und Geräten, die im Buchgewerbe zur Herstellung der Materi-

DIE CHRISTEN-VERFOLGUNGEN

Nr. 1233. Corps 6 (große Nonpareille)

Unter dem Namen Buchgewerbe werden seit etwa zwei Jahrzehnten *alle Gewerbe* zusammengefaßt, die mittelbar oder unmittelbar zur Herstellung eines Buches oder Druckwerkes beitragen oder sich mit deren Fertigstellung oder Vertrieb befassen. Das Wort Buchgewerbe umfaßt also nicht nur den Buch-, Kunst-, Landkarten- und Musikalienverlag, sondern auch Papier- und Druckfarbenfabrikation, Stempelschnitt, Schriftgießerei, Satz und Druck, Holzschnitt, photomechanische Reproduktionstechnik, Lithographie und Steindruck, Kupferdruck, Gravierkunst, Buchbinderei und die Fabrikation von Ma-

DER HEIDELBERGER STUDENT

Nr. 1227. Corps 7 (Colonel) — Kursiv Nr. 1010

Unter dem Namen Buchgewerbe werden seit etwa zwei Jahrzehnten *alle Gewerbe* zusammengefaßt, die mittelbar oder unmittelbar zur Herstellung eines Buches oder Druckwerkes beitragen oder sich mit deren Fertigstellung oder Vertrieb befassen. Das Wort Buchgewerbe umfaßt also nicht nur den Buch-, Kunst-, Landkarten- und Musikalienverlag, sondern auch Papier- und Druckfarbenfabrikation, Stempelschnitt, Schriftgießerei, Satz und Druck, Holzschnitt, photomechanische Reproduktionstechnik, Lithographie und

DAS GROSSE SCHACHTURNIER

Nr. 1228. Corps 8 (Petit) — Kursiv Nr. 1011

Unter dem Namen Buchgewerbe werden seit etwa zwei Jahrzehnten *alle Gewerbe* zusammengefaßt, die mittelbar oder unmittelbar zur Herstellung eines Buches oder Druckwerkes beitragen oder sich mit deren Fertigstellung oder Vertrieb befassen. Das Wort Buchgewerbe umfaßt also nicht nur den Buch-, Kunst-, Landkarten- und Musikalienverlag, sondern auch Papier- und Druckfarbenfabrikation, Stempelschnitt, Schriftgießerei, Satz und Druck, Holzschnitt, photomechanische Reproduktionstechnik, Lithographie und Steindruck, Kupferdruck, Gravierkunst, Buchbinderei und die Fabrikation von Maschinen und Geräten, die im Buch-

KÖNIGLICHES HOF THEATER ZU MÜNCHEN

Nr. 1229. Corps 9 (Borgis) — Kursiv Nr. 1012

Unter dem Namen Buchgewerbe werden seit etwa zwei Jahrzehnten *alle Gewerbe* zusammengefaßt, die mittelbar oder unmittelbar zur Herstellung eines Buches oder Druckwerkes beitragen oder sich mit deren Fertigstellung oder Vertrieb befassen. Das Wort Buchgewerbe umfaßt also nicht nur den Buch-, Kunst-, Landkarten- und Musikalienverlag, sondern auch Papier- und Druckfarbenfabrikation, Stempelschnitt, Schriftgießerei, Satz und Druck, Holzschnitt, photomechanische Reprodu-

FLORA UND FAUNA DES ODENWALDES

Nr. 1230. Corps 10 (Garmond) — Kursiv Nr. 1013

Unter dem Namen Buchgewerbe werden seit etwa zwei Jahrzehnten *alle Gewerbe* zusammengefaßt, die mittelbar oder unmittelbar zur Herstellung eines Buches oder Druckwerkes beitragen oder sich mit deren Fertigstellung oder Vertrieb befassen. Das Wort Buchgewerbe umfaßt also nicht nur den Buch-, Kunst-, Landkarten- und Musikalienverlag, sondern auch Papier- und Druckfarbenfabrikation, Stempelschnitt, Schriftgießerei, Satz und Druck, Holzschnitt,

NATURSCHÖNHEITEN IN DEN ALPEN

Nr. 1231. Corps 12 (Cicero) — Kursiv Nr. 1014

Unter dem Namen Buchgewerbe werden seit etwa zwei Jahrzehnten *alle Gewerbe* zusammengefaßt, die mittelbar oder unmittelbar zur Herstellung eines Buches oder Druckwerkes beitragen oder sich mit deren Fertigstellung oder Vertrieb befassen. Das Wort Buchgewerbe umfaßt also nicht nur den Buch-, Kunst-,

DIE JUNGFRAU VON ORLEANS

Nr. 1232. Corps 14 (Mittel). Min. 7 kg — 22 A 76 a

Die Renaissance in Florenz und Genua
Ackerbau und Viehzucht in den Alpen
Reisegeschichten aus Südwest-Afrika

DIE FRIEDENSKONFERENZ

Nr. 1252. Corps 20 (Text). Min. 10 kg — 14 A 50 a

Bühnen-Genossenschaft
Kaiserlicher Aero-Klub
ELEKTROTECHNIK

Nr. 1251. Corps 16 (Tertia). Min. 8 kg — 18 A 64 a

Berichte der Handels-Banken
Englische Meister der Malerei
DEUTSCHE REICHSPOST

Nr. 1253. Corps 28 (Doppelmittel). Min. 11 kg — 10 A 30 a

Das eiserne Kreuz
DURCH WIEN

Nr. 1254. Corps 36 (3 Cicero). Min. 13 kg — 6 A 20 a

Die Bade-Saison in Wiesbaden

Bauersche Gießerei, Frankfurt a. M., Leipzig, Barcelona und Madrid

Original-Erzeugnis

Nr. 1354. Corps 6 (Nonpareille)

Unter dem Namen Buchgewerbe werden seit etwa zwei Jahrzehnten alle Gewerbe zusammengefaßt, die mittelbar oder unmittelbar zur Herstellung eines Buches oder Druckwerkes beitragen oder sich mit deren Fertigstellung oder Vertrieb befassen. Das Wort Buchgewerbe umfaßt also nicht nur den Buch-, Kunst-, Landkarten- und Musikalienverlag, sondern

DIE PRAKTISCHEN HAUSFRAUEN

Nr. 1357. Corps 9 (Borgis) — Kursiv Nr. 1913

Unter dem Namen Buchgewerbe werden seit etwa zwei Jahrzehnten *alle Gewerbe* zusammengefaßt, die mittelbar oder unmittelbar zur Herstellung eines Buches oder Druckwerkes beitragen oder sich mit deren Fertigstellung oder Vertrieb befassen. Das

DAS KLEID DER DEUTSCHEN SPRACHE

Original-Erzeugnis

Nr. 4. Corps 5 (Perl)

Unter dem Namen Buchgewerbe werden seit etwa zwei Jahrzehnten *alle Gewerbe* zusammengefaßt, die mittelbar oder unmittelbar zur Herstellung eines Buches oder Druckwerkes beitragen oder sich mit deren Fertigstellung oder Vertrieb befassen. Das Wort Buchgewerbe umfaßt also nicht nur den Buch-, Kunst-, Landkarten- und Musikalienverlag, sondern auch Papier- und Druckfarben-Fabrikation, Stempelschnitt, Schriftgießerei, Satz und Druck, Holzschnitt, photomechanische Reproduktionstechnik, Lithographie und Steindruck, Kupferdruck, Gravierkunst,

DAS PRINZIP DES KLEINSTEN KRAFTMASSES

Nr. 8. Corps 7 (Colonel)

Unter dem Namen Buchgewerbe werden seit etwa zwei Jahrzehnten *alle Gewerbe* zusammengefaßt, die mittelbar oder unmittelbar zur Herstellung eines Buches oder Druckwerkes beitragen oder sich mit deren Fertigstellung oder Vertrieb befassen. Das Wort Buchgewerbe umfaßt also nicht

DIE AMERIKANISCHEN AGENTEN

Nr. 14. Corps 9 (Borgis)

Unter dem Namen Buchgewerbe werden seit etwa zwei Jahrzehnten *alle Gewerbe* zusammengefaßt, die mittelbar oder unmittelbar zur Herstellung eines Buches oder Druckwerkes beitragen oder sich mit deren Fertigstellung oder Vertrieb befassen. Das Wort Buchgewerbe umfaßt also nicht nur den Buch-,

DEPOSITEN- UND WECHSELBANK MAINZ

Nr. 18. Corps 12 (Cicero)

Unter dem Namen Buchgewerbe werden seit etwa zwei Jahrzehnten *alle Gewerbe* zusammengefaßt, die mittelbar oder unmittelbar zur Herstellung eines Buches oder Druckwerkes beitragen oder sich mit

SÜDDEUTSCHER SÄNGERBUND

Nr. 85. Corps 16 (Tertia). Min. 7 kg — 20 A 70a

Eine Reise um die Welt in 85 Tagen
IN ASIATISCHEN WÜSTEN

Nr. 89. Corps 28 (Doppelmittel). Min 11,50 kg — 10 A 36a

Reise-Erlebnisse eines Naturfreundes in China

Antiqua (X. Garnitur)

Nr. 1355. Corps 7 (Colonel) — Kursiv Nr. 1911

Unter dem Namen Buchgewerbe werden seit etwa zwei Jahrzehnten *alle Gewerbe* zusammengefaßt, die mittelbar oder unmittelbar zur Herstellung eines Buches oder Druckwerkes beitragen oder sich mit deren Fertigstellung oder Vertrieb befassen. Das Wort Buchgewerbe um-

DER DEUTSCHE WEINBAUER

Nr. 1358. Corps 10 (Garmond) — Kursiv Nr. 1914

Unter dem Namen Buchgewerbe werden seit etwa zwei Jahrzehnten *alle Gewerbe* zusammengefaßt, die mittelbar oder unmittelbar zur Herstellung eines Buches oder Druckwerkes

VERBAND DER GROSS-INDUSTRIE

Antiqua-Kursiv (I. Garnitur)

Nr. 6. Corps 5 (große Perl)

Unter dem Namen Buchgewerbe werden seit etwa zwei Jahrzehnten *alle Gewerbe* zusammengefaßt, die mittelbar oder unmittelbar zur Herstellung eines Buches oder Druckwerkes beitragen oder sich mit deren Fertigstellung oder Vertrieb befassen. Das Wort Buchgewerbe umfaßt also nicht nur den Buch-, Kunst-, Landkarten- und Musikalien-Verlag, sondern auch Papier- und Druckfarben-Fabrikation, Stempelschnitt, Schriftgießerei, Satz und Druck, Holzschnitt, photomechanische

VEREINIGUNGEN DER STENOGRAPHEN

Nr. 10. Corps 7 (große Colonel)

Unter dem Namen Buchgewerbe werden seit etwa zwei Jahrzehnten *alle Gewerbe* zusammengefaßt, die mittelbar oder unmittelbar zur Herstellung eines Buches oder Druckwerkes beitragen oder sich mit deren Fertigstellung oder Vertrieb befassen. Das Wort Buchgewerbe

AUSSTELLUNG IN ST. LOUIS

Nr. 46a. Corps 6 (Nonpareille)

Unter dem Namen Buchgewerbe werden seit etwa zwei Jahrzehnten *alle Gewerbe* zusammengefaßt, die mittelbar oder unmittelbar zur Herstellung eines Buches oder Druckwerkes beitragen oder sich mit deren Fertigstellung oder Vertrieb befassen. Das Wort Buchgewerbe umfaßt also nicht nur den Buch-, Kunst-, Landkarten- und Musikalien-Ver-

DIE DRESDNER BANK ZU Breslau

Nr. 12. Corps 8 (Petit)

Unter dem Namen Buchgewerbe werden seit etwa zwei Jahrzehnten *alle Gewerbe* zusammengefaßt, die mittelbar oder unmittelbar zur Herstellung eines Buches oder Druckwerkes beitragen oder sich mit deren Fertig-

DAS KÖNIGREICH SACHSEN

Nr. 16. Corps 10 (Garmond)

Unter dem Namen Buchgewerbe werden seit etwa zwei Jahrzehnten *alle Gewerbe* zusammengefaßt, die mittelbar oder unmittelbar zur Herstellung eines Buches oder Druckwerkes beitragen oder sich mit deren Fertigstellung oder

FRAUENBEWEGUNG IN FRANKREICH

Nr. 20. Corps 14 (Mittel). Min. 6,50 kg — 24 A 84a

Unter dem Namen Buchgewerbe werden seit zwei Jahrzehnten *alle Gewerbe* zusammengefaßt, die mittelbar oder unmittelbar zur

EISEN- UND HÜTTEN-WERKE

Nr. 87. Corps 20 (Text). Min. 10,50 kg — 18 A 64a

Internationale Pferde-Schau
DAS RHEINSCHEIFF

Bauersche Gießerei, Frankfurt a. M., Leipzig, Barcelona und Madrid

Original-Erzeugnis

Antiqua-Kursiv (II. Garnitur)

Gesetzlich geschützt

Nr. 46a. Corps 6 (Nonpareille)

Unter dem Namen Buchgewerbe werden seit etwa zwei Jahrzehnten alle Gewerbe zusammengefaßt, die mittelbar oder unmittelbar zur Herstellung eines Buches oder Druckwerkes beitragen oder sich mit deren Fertigstellung oder Vertrieb befassen. Das Wort Buchgewerbe umfaßt also nicht nur den Buch-, Kunst-, Landkarten- und Musikalienverlag, sondern auch Papier- und Druckfarben-Fabrikation, Stempelschnitt, Schriftgießerei, Satz und Druck, Holz-
ERSTES DEUTSCHES BUNDES-TURNIER IN MANNHEIM

Nr. 33. Corps 8 (Petit)

Unter dem Namen Buchgewerbe werden seit etwa zwei Jahrzehnten alle Gewerbe zusammengefaßt, die mittelbar oder unmittelbar zur Herstellung eines Buches oder Druckwerkes beitragen oder sich mit deren Fertigstellung oder Vertrieb befassen.
DIE FRANKFURTER PFERDE-RENNBAHN

Nr. 58. Corps 10 (Garmond)

Unter dem Namen Buchgewerbe werden seit etwa zwei Jahrzehnten alle Gewerbe zusammengefaßt, die mittelbar oder unmittelbar zur Herstellung eines Buches oder Druckwerkes beitragen oder sich mit deren Fertigstellung
DER LITERARISCHE FRAUENVEREIN

Original-Erzeugnis

Antiqua-Kursiv (III. Garnitur)

Gesetzlich geschützt

Nr. 1009. Corps 6 (Nonpareille)

Unter dem Namen Buchgewerbe werden seit etwa zwei Jahrzehnten alle Gewerbe zusammengefaßt, die mittelbar oder unmittelbar zur Herstellung eines Buches oder Druckwerkes beitragen oder sich mit deren Fertigstellung oder Vertrieb befassen. Das Wort Buchgewerbe umfaßt also nicht nur den Buch-, Kunst-, Landkarten- und Musikalienverlag, sondern auch Papier- und Druckfarbenfabrikation, Stempelschnitt, Schriftgießerei, Satz und
FRANKFURTER NACHRICHTEN UND HANDELSBLATT

Nr. 1011. Corps 8 (Petit)

Unter dem Namen Buchgewerbe werden seit etwa zwei Jahrzehnten alle Gewerbe zusammengefaßt, die mittelbar oder unmittelbar zur Herstellung eines Buches oder Druckwerkes beitragen oder sich mit deren Fertigstellung oder Vertrieb befassen. Das Wort Buchgewerbe umfaßt also nicht nur den Buch-, Kunst-, Landkarten-
DIE NORWEGISCHEN FARBEN AM NORDPOL

Nr. 1013. Corps 10 (Garmond)

Unter dem Namen Buchgewerbe werden seit etwa zwei Jahrzehnten alle Gewerbe zusammengefaßt, die mittelbar oder unmittelbar zur Herstellung eines Buches oder Druckwerkes beitragen oder sich mit deren Fertig-
KUNST UND ARCHITEKTUR IN CHINA

Original-Erzeugnis

Kursiv zur X. Garnitur Antiqua

Gesetzlich geschützt

Nr. 1911. Corps 7 (Colonel)

Unter dem Namen Buchgewerbe werden seit etwa zwei Jahrzehnten alle Gewerbe zusammengefaßt, die mittelbar oder unmittelbar zur Herstellung eines Buches oder Druckwerkes beitragen oder sich mit deren Fertigstellung oder Vertrieb befassen. Das Wort Buchgewerbe umfaßt also nicht nur den Buch-, Kunst-, Landkarten- und Musikalienverlag sondern
RADIOTELEGRAPHISCHE STATION DANZIG

Nr. 1913. Corps 9 (Borgis)

Unter dem Namen Buchgewerbe werden seit etwa zwei Jahrzehnten alle Gewerbe zusammengefaßt, die mittelbar oder unmittelbar zur Herstellung eines Buches oder Druckwerkes beitragen oder sich mit deren Fertigstellung oder Vertrieb befassen. Das Wort Buchgewerbe umfaßt also
EIN HISTORISCHER BAUM IN BERLIN

Nr. 32. Corps 7 (Colonel)

Unter dem Namen Buchgewerbe werden seit etwa zwei Jahrzehnten alle Gewerbe zusammengefaßt, die mittelbar oder unmittelbar zur Herstellung eines Buches oder Druckwerkes beitragen oder sich mit deren Fertigstellung oder Vertrieb befassen. Das Wort Buchgewerbe umfaßt also nicht nur den Buch-, Kunst-, Landkarten- und Musikalien-
OBLIGATIONEN VON TRANSPORT-ANSTALTEN

Nr. 57. Corps 9 (Borgis)

Unter dem Namen Buchgewerbe werden seit etwa zwei Jahrzehnten alle Gewerbe zusammengefaßt, die mittelbar oder unmittelbar zur Herstellung eines Buches oder Druck-
OLYMPISCHER KONGRESS IN LAUSANNE

Nr. 59. Corps 12 (Cicero)

Unter dem Namen Buchgewerbe werden seit etwa zwei Jahrzehnten alle Gewerbe zusammengefaßt, die mittelbar oder unmittelbar zur
MAINZER GENERAL-ANZEIGER

Nr. 1010. Corps 7 (Colonel)

Unter dem Namen Buchgewerbe werden seit etwa zwei Jahrzehnten alle Gewerbe zusammengefaßt, die mittelbar oder unmittelbar zur Herstellung eines Buches oder Druckwerkes beitragen oder sich mit deren Fertigstellung oder Vertrieb befassen. Das Wort Buchgewerbe umfaßt also nicht nur den Buch-, Kunst-, Landkarten- und Musikalienverlag,
GROSSE MEISTERSCHAFTS-SPIELE IN ENGLAND

Nr. 1012. Corps 9 (Borgis)

Unter dem Namen Buchgewerbe werden seit etwa zwei Jahrzehnten alle Gewerbe zusammengefaßt, die mittelbar oder unmittelbar zur Herstellung eines Buches oder Druckwerkes beitragen oder sich mit deren Fertigstellung oder Vertrieb
SCHIFFE DER HAMBURG-AMERIKA-LINIE

Nr. 1014. Corps 12 (Cicero)

Unter dem Namen Buchgewerbe werden seit etwa zwei Jahrzehnten alle Gewerbe zusammengefaßt, die mittelbar oder unmittelbar zur Her-
DIE SIEBEN TAGE DER WOCHEN

Nr. 1912. Corps 8 (Petit)

Unter dem Namen Buchgewerbe werden seit etwa zwei Jahrzehnten alle Gewerbe zusammengefaßt, die mittelbar oder unmittelbar zur Herstellung eines Buches oder Druckwerkes beitragen oder sich mit deren Fertigstellung oder Vertrieb befassen. Das Wort Buchgewerbe umfaßt also nicht nur den
IM KOPENHAGENER RATHAUSGARTEN

Nr. 1914. Corps 10 (Garmond)

Unter dem Namen Buchgewerbe werden seit etwa zwei Jahrzehnten alle Gewerbe zusammengefaßt, die mittelbar oder unmittelbar zur Herstellung eines Buches oder Druckwerkes bei-
DIE WESTFÄLISCHE INDUSTRIE

Nr. 900. Corps 6 (Nonpareille) — Kursiv Nr. 910

Unter dem Namen Buchgewerbe werden seit etwa zwei Jahrzehnten *alle Gewerbe* zusammengefaßt, die mittelbar oder unmittelbar zur Herstellung eines Buches oder Druckwerkes beitragen oder sich mit deren Fertigstellung oder Vertrieb befassen. Das Wort Buchgewerbe umfaßt also nicht nur den Buch-, Kunst-, Landkarten- und Musikalien-Verlag, sondern auch Papier- und Druckfarbenfabrikation, Stempelschnitt, Schriftgießerei, Satz und Druck, Holzschnitt, photomechanische Reproduktionstechnik, Lithographie und Steindruck, Kupferdruck, Gravierkunst, Buchbinderei und die Fabrikation von Maschinen und Geräten, die im Buchgewerbe zur Herstellung der Materialien oder

BUCHSCHMUCK GROSSER MEISTER

Nr. 903. Corps 9 (Borgis) — Kursiv Nr. 913

Unter dem Namen Buchgewerbe werden seit etwa zwei Jahrzehnten *alle Gewerbe* zusammengefaßt, die mittelbar oder unmittelbar zur Herstellung eines Buches oder Druckwerkes beitragen oder sich mit deren Fertigstellung oder Vertrieb befassen. Das Wort Buchgewerbe umfaßt also nicht nur den Buch-, Kunst-, Landkarten- und Musikalien-Verlag, sondern

DIE HANDELSKAMMERN

Nr. 906. Corps 8 (Petit) — Kursiv Nr. 912

Unter dem Namen Buchgewerbe werden seit etwa zwei Jahrzehnten *alle Gewerbe* zusammengefaßt, die mittelbar oder unmittelbar zur Herstellung eines Buches oder Druckwerkes beitragen oder sich mit deren Fertigstellung oder Vertrieb befassen. Das Wort Buchgewerbe umfaßt also nicht nur den Buch-, Kunst-, Landkarten- und Musikalienverlag, sondern auch die Papier-

IDEALE DER MENSCHHEIT

Nr. 901. Corps 7 (Colonel) — Kursiv Nr. 911

Unter dem Namen Buchgewerbe werden seit etwa zwei Jahrzehnten *alle Gewerbe* zusammengefaßt, die mittelbar oder unmittelbar zur Herstellung eines Buches oder Druckwerkes beitragen oder sich mit deren Fertigstellung oder Vertrieb befassen. Das Wort Buchgewerbe umfaßt also nicht nur den Buch-, Kunst-, Landkarten- und Musikalien-Verlag, sondern auch Papier- und Druckfarbenfabrikation, Stempelschnitt, Schriftgießerei, Satz und Druck, Holzschnitt, photomechanische Reproduktions-Technik, Lithographie und

BERLINER ZEICHEN-AKADEMIE

Nr. 904. Corps 10 (Garmond) — Kursiv Nr. 914

Unter dem Namen Buchgewerbe werden seit etwa zwei Jahrzehnten *alle Gewerbe* zusammengefaßt, die mittelbar oder unmittelbar zur Herstellung eines Buches oder eines Druckwerkes beitragen oder die sich mit deren Fertigstellung oder Vertrieb befassen. Das Wort Buchgewerbe umfaßt also nicht nur

DAS DEUTSCHE ECK

Nr. 907. Corps 9 (Borgis) — Kursiv Nr. 913

Unter dem Namen Buchgewerbe werden seit etwa zwei Jahrzehnten *alle Gewerbe* zusammengefaßt, die mittelbar oder unmittelbar zur Herstellung eines Buches oder Druckwerkes beitragen oder sich mit deren Fertigstellung oder Vertrieb befassen. Das Wort Buchgewerbe umfaßt also nicht nur den Buch-, Kunst-,

DAS REICHS-KURSBUCH

Nr. 902. Corps 8 (Petit) — Kursiv Nr. 912

Unter dem Namen Buchgewerbe werden seit etwa zwei Jahrzehnten *alle Gewerbe* zusammengefaßt, die mittelbar oder unmittelbar zur Herstellung eines Buches oder eines Druckwerkes beitragen oder sich mit deren Fertigstellung oder Vertrieb befassen. Das Wort Buchgewerbe umfaßt also nicht nur den Buch-, Kunst-, Landkarten- und Musikalienverlag, sondern auch Pa-

UNTERHALTUNGS-ABEND

Nr. 905. Corps 12 (Cicero) — Kursiv Nr. 915

Unter dem Namen Buchgewerbe werden seit etwa zwei Jahrzehnten *alle Gewerbe* zusammengefaßt, die mittelbar oder unmittelbar zur Herstellung eines Buches oder Druckwerkes beitragen oder sich mit deren Fertigstellung

DIE WISSENSCHAFT

Nr. 908. Corps 10 (Garmond) — Kursiv Nr. 914

Unter dem Namen Buchgewerbe werden seit etwa zwei Jahrzehnten *alle Gewerbe* zusammengefaßt, die mittelbar oder unmittelbar zur Herstellung eines Buches oder eines Druckwerkes beitragen oder sich mit deren Fertigstellung oder Vertrieb be-

ENGLISCHE KOLONIEN

Nr. 910. Corps 6 (Nonpareille)

Unter dem Namen Buchgewerbe werden seit etwa zwei Jahrzehnten *alle Gewerbe* zusammengefaßt, die mittelbar oder unmittelbar zur Herstellung eines Buches oder Druckwerkes beitragen oder sich mit deren Fertigstellung oder Vertrieb befassen. Das Wort Buchgewerbe umfaßt also nicht nur den Buch-, Kunst-, Landkarten- und Musikalienverlag, sondern auch die Papier- und Druckfarben-Fabrikation, Stempelschnitt, Schriftgießerei, Satz und Druck, Holzschnitt, photomechanische Repro-

EIN RECHENSCHAFTS-BERICHT

Nr. 911. Corps 7 (Colonel)

Unter dem Namen Buchgewerbe werden seit etwa zwei Jahrzehnten *alle Gewerbe* zusammengefaßt, die mittelbar oder unmittelbar zur Herstellung eines Buches oder Druckwerkes beitragen oder sich mit deren Fertigstellung oder Vertrieb befassen. Das Wort Buchgewerbe umfaßt also nicht nur den Buch-, Kunst-, Landkarten- und Musikalienverlag, sondern

AUTOMOBIL-GESELLSCHAFT

Nr. 912. Corps 8 (Petit)

Unter dem Namen Buchgewerbe werden seit etwa zwei Jahrzehnten *alle Gewerbe* zusammengefaßt, die mittelbar oder unmittelbar zur Herstellung eines Buches oder Druckwerkes beitragen oder sich mit deren Fertigstellung oder Vertrieb befassen. Das Wort Buchgewerbe umfaßt also

AN DER NORDSEEKÜSTE

Nr. 913. Corps 9 (Borgis)

Unter dem Namen Buchgewerbe werden seit etwa zwei Jahrzehnten *alle Gewerbe* zusammengefaßt, die mittelbar oder unmittelbar zur Herstellung eines Buches oder Druckwerkes beitragen oder sich mit deren Fertigstellung oder Ver-

EINE REISE NACH ROM

Nr. 914. Corps 10 (Garmond)

Unter dem Namen Buchgewerbe werden seit etwa zwei Jahrzehnten *alle Gewerbe* zusammengefaßt, die mittelbar oder unmittelbar zur Herstellung eines Buches oder Druckwerkes bei-

MUSIK-GESCHICHTE

Nr. 915. Corps 12 (Cicero)

Unter dem Namen Buchgewerbe werden seit etwa zwei Jahrzehnten *alle Gewerbe* zusammengefaßt, die mittelbar oder unmittelbar

DIE MODEN-WELT

Nr. 4800. Corps 6 (Nonpareille)

Eine große Bewegung hat es durchgesetzt, daß der Zeichen-Unterricht an den allgemein bildenden Schulen eine Wandlung erfahren hat, welche das Interesse weiter Kreise gewinnen mußte. Ein Teil des *kritisierenden* Publikums steht den modernen Bestrebungen allerdings noch skeptisch gegenüber. Man sieht die Leistungen der neuen Methode geringwertiger an als die schönen Musterbogen, welche früher die Ausstellungen füllten. Malen und Zeichnen nach der Natur will man nur dem Künstlerberuf zugestehen. Um solche Meinungen zu beseitigen, sei betont, daß der Zeichenunterricht den Zielen der allgemein bildenden

GESAMMELTE AUFSÄTZE ÜBER DIE DEUTSCHE KULTUR

Nr. 4820. Corps 9 (Borgis)

Die Schüler gehen während der Unterrichtsstunden mit dem Lehrer ins Freie *skizzieren*. Der Lehrer bestimmt das zu zeichnende Motiv, gibt Anweisung in Bezug auf die zu wählende Stellung, auf den Ausschnitt des Bildes; die Schüler werden zur Aussprache angehalten. Insbesondere erfordert die perspektivische Erscheinung eine

AUSSTELLUNG VON WASSER-FLUGZEUGEN

Nr. 4840. Corps 12 (Cicero)

So hat auch der Schüler, welcher zum Zeichnen schwach veranlagt ist, etwas von bleibendem Wert erlangt, sein Sehen in künstlerischem Sinne wird *gefördert*. So wird beispielsweise die Frage erörtert: Was macht den Reiz einer alten Stadt aus? Hierbei erkennen die Schüler die Schönheit der alten aufragenden Giebel, die warme Farbe der roten Ziegeldächer im Gegensatz

ERFINDUNGEN UND FORTSCHRITTE AUF DEM GEBIETE DER ELEKTRIZITÄT

Nr. 4110. Corps 6 (Nonpareille)

Nun kommt noch in Betracht der Mensch und das Tier. Wenn wir bis jetzt auch noch nicht soweit sind, schon in der Volksschule ausgiebig von diesen beiden Objekten Gebrauch machen zu können, so muß es doch unser Bestreben sein, dahin zu kommen, den Menschen in seiner Ebenmäßigkeit, Schönheit und Größe als die „Krone der Schöpfung“ sehen zu lernen. „Dieses Ziel erreichen wir nicht, wenn wir es sehnsüchtig aus der Ferne betrachten. Menschen sehen, Menschen zeichnen ist von Anfang an des Kindes Lust. Erhalten wir sie ihm, so erhöhen wir seine Lebensfreude.“ Der Mensch auf der Straße, im Hause, im

BILDER VON STUDIENREISEN IN DEN SCHWEIZER ALPEN

Nr. 4112. Corps 9 (Borgis)

Sie blickten auf die Menschen ihrer Tage, sahen an ihnen, zeigten an ihnen, was groß war. Wir suchen seine Größe zu sehen und uns an ihr zu freuen. Sie liegt oft genug verborgen unter fremden Gewohnheiten, schlechten Gewändern. Sind diese gefallen und jene vergessen, dann sehen wir nicht mehr Arbeiter, Dienstmänner und Soldaten. Die schlichten

EINIGE KLETTERPARTIEN IN DEN ALPEN

Nr. 4114. Corps 12 (Cicero)

Von der ruhenden Stellung geht es zur Bewegung über. Da wächst das Interesse mit den Schwierigkeiten. Schnelles Erfassen lernt man nur am lebenden Modell. — Eine günstige Gelegenheit, Menschen zu studieren, ist der Viehmarkt. Das Geschäft des Handelns ist ein ernstes. Wie mannigfaltig sind die Stellungen der Stehenden, sich Stützenden, Gestikulierenden! Wie mannigfaltig die Gruppierungen

AUS MEINEM TAGEBUCH VON DER REISE DURCH DAS MITTELMEER

Nr. 4810. Corps 8 (Petit)

An den allgemein bildenden Schulen hat der Zeichenunterricht an erster Stelle die Aufgabe, die geistigen Kräfte der Schüler zu fördern, *Beobachtungsfähigkeit* und Sehen im künstlerischen Sinne auszubilden, das Gedächtnis für das Gesehene zu üben und erst dann die Gestaltungs- und Darstellungskraft im Zeichnen zu erproben. Es gilt also, den Schülern zunächst

DER HERRGOTTSSCHNITZER VON AMMERGAU

Nr. 4830. Corps 10 (Garmond)

Es muß immer wieder darauf gesehen werden, daß die Schüler das Charakteristische ins Auge fassen; Einzelheiten von *künstlerischem* Werte müssen oft in besonderen Skizzen behandelt werden. Ich halte es ferner für zweckmäßig, des öfteren die Zusammenfassung der

VELHAGEN UND KLASINGS ALMANACH

Nr. 4111. Corps 8 (Petit)

Wie das leibliche Auge sieht, so wird der Geist das Weltbild gestalten. Was sollen wir am Menschen sehen lernen? Größe, Schönheit. Und „Schönheit ist Macht.“ Unser Auge haftet viel zu sehr am Kleinen, an dem, was für das Ganze der menschlichen Erscheinung bedeutungslos ist. In unvergleichlichen Werken stehen die Menschen der Vergangenheit vor uns. Vollendete Größen. Ihre Meister waren an dem Ziele, nach

MONATLICHES LEXIKON ÜBER ALLE BEGEBNISSE

Nr. 4113. Corps 10 (Garmond)

Wie gestaltet sich nun der Unterricht in der Praxis? — Wir sitzen z. B. in den Anlagen der Stadt, um Baumstudien zu machen. Dort auf jener Bank sitzt ein alter Spitäler, auf seinen Stock gestützt, eingeschlafen. Wir bemühen uns, den Schlafenden in dieser Stellung in ein

DER EINZUG DER DEUTSCHEN IN PARIS

Bauersche Gießerei, Frankfurt a. M., Leipzig, Barcelona und Madrid

Original-Erzeugnis

Universitäts-Antiqua, I. Garnitur

Gesetzlich geschützt

Nr. 11260. Corps 5 (Perl)

Die Sehnsucht der Nordländer nach dem Süden, welche durch alle Jahrhunderte zu verfolgen ist, lebte auch in unserem Freundeskreise fort. Mit jugendlichem Feuer malten wir uns auf unsern Streifereien und allabendlichen Spaziergängen die Herrlichkeiten dieser gesegneten Länder aus und hegten den sehnlichsten Wunsch, dieselben einmal mit eigenen Augen zu schauen. Daher gab es auch kein langes Besinnen, als uns Gelegenheit geboten wurde, in ein Geschäft nach Süd-Amerika einzutreten. Die uns vorgelegten Kontrakte, welche sehr günstige Bedingungen enthielten, wurden unterschrieben, und bald waren wir, drei Mann hoch, an Bord des Dampfers, welcher uns dem ersehnten Ziele entgegenführte. Auf dem Schiffe gesellten sich noch zwei Deutsche und zwei Schweizer zu uns, die von demselben Geschäft engagiert waren. Zwei Lithographen, ein Schriftsetzer, zwei Stein- und zwei Buchdrucker zählten zu unserer Kompanie. Die Reise war vom herrlichsten Wetter begünstigt und nach längerer Fahrt sahen wir das Land

SZENEN AUS DEM KARNEVALS-TREIBEN IN FRANKFURT AM MAIN

Nr. 11270. Corps 6 (Nonpareille). Kurslv Nr. 12000

Wer sein Geschäft durch künstlerisch wertvolle Affichen empfiehlt, erhöht die Chancen des Bekanntwerdens. Der Geschäftsmann, der solches tut, handelt sicher *geschäftsklug*. Was sah man nicht schon alles für Plakate an den Anschlagssäulen? Einmal ganz nüchtern und schal ausgeführt, dann wieder marktschreierisch, fast blutrünstig. Ein Fremder, der vielleicht in seiner Ferienzeit regelmäßig nach München kommt, wird gewiß zu seiner Befriedigung in der Ausstattung der Geschäftsplakate eine Wendung zum Bessern erblicken — die Plakate sind ästhetischer geworden. Künstler von Namen, wie L. Hohlwein, A. Münzer, J. B. Maier, H. R. Erdt, L. Naegle, G. Rogier und K. Kunst, haben durch wirklich effektvolle Plakate gezeigt, daß mit verhältnismäßig wenig Mitteln eine vorzügliche Wirkung erzielt

DER MALERISCHE UND ROMANTISCH GELEGENE RHEIN

Nr. 11280 a. Corps 7 (Colonel).
Kurslv Nr. 12010

Während in den meisten Kulturländern der alten und neuen Welt die *graphischen Künste* in den letzten Jahren einen ungeahnten Aufschwung genommen haben und überall ein modernes Regen und Streben platzgegriffen hat, ist man in Holland diesem zeitgemäßen Entwicklungsgange nicht gefolgt; es hatte fast den Anschein, als ob man noch in der seligen Erinnerung an die glorreiche typographische Vergangenheit lebte, an die Zeit der Elzeviere, wo Holland an der Spitze jener Länder stand, in denen damals die Kunst Gutenbergs geübt wurde. Das Eindringen der modernen Richtung in die Typographie hat es mit sich gebracht, daß in neuester Zeit in verschiedenen Ländern ein eigener nationaler Stil sich herausgebildet hat — von einem holländischen Stil kann aber nicht die Rede sein. Man hat in flandrischen Landen auf moderne oder künstlerische Satz-ausstattung wenig Wert gelegt oder sich damit begnügt, Arbeiten der Nachbarländer nachzuahmen. Die Apathie und geringe Schaffenslust scheint in erster Linie auf den Mangel an geeigneten Fachkursen und an Vereinen, die

GUTENBERGDENKMAL

Nr. 11310. Corps 10 (Garmond). Kurslv Nr. 12060

Der sehr bekannte britische Philosoph und Volkswirtschaftler *John Stuart Mill* sagte einmal, daß es dem Kapital am Herzen liegen muß, die Bedingungen der Industrie so zu gestalten, daß jene, die für dasselbe arbeiten, das gleiche Interesse daran haben, wie das Kapital. Inwieweit haben wir diesen idealen Zustand erreicht? Es wird wohl niemand bestreiten, daß das Interesse des Kapitals für die Arbeitenden heute, wo

PRAKTISCHES BUCH FÜR DIE HAUSFRAU

DIE ERFINDUNG DES BUCHDRUCKS

Die Kölnische Chronik von 1488, die schon erwähnt wurde, nennt als erstes gedrucktes Buch die Bibel in Latein „mit eyern grouer schrift, as is die schrift, dae man nu Mysteboicher druckt“. Welche *lateinische Bibel* damit gemeint ist, kann aus dieser Nachricht nicht entnommen werden. Es sind zwei vorhanden, auf welche sie sich beziehen könnte, die sogenannte 36zeilige und die 42zeilige. Die erstere zeigt eine größere gröbere, die zweite eine kleinere schlankere Schrift. Die heutige Forschung bezeichnet die 36zeilige Bibel als einen Nachdruck der 42zeiligen, also als die spätere, der Schrift aber, mit der sie gedruckt ist, wird die Priorität eingeräumt, sie tritt lange vor der Zeit auf, in welche der Bibeldruck verlegt werden muß. Es bedarf wohl nicht erst irgendwelcher Nachweise, sondern ergibt sich von selbst, daß den großen, ein Meisterwerk darstellenden Bibeldrucken andere noch nicht ganz auf diesen Titel anspruchsberechtigte Drucke, daß ihnen auch die Versuchsdrucke vorausgegangen sein müssen. Als ältester bestimmt datierbarer Druck ist da nun ein Fragment bekannt, das nach den astronomischen Angaben in seinem Texte einen Kalender für das Jahr 1448 darstellt, also im Jahre 1447 gedruckt worden sein mußte. Und noch etwas

Nr. 11300 a. Corps 9 (Borgls). Kurslv Nr. 12050

Nr. 11290. Corps 8 (Petit). Kurslv Nr. 12030

Unter *Geschäfts-Gewinn* versteht man im allgemeinen den Unterschied zwischen den Herstellungs- bzw. Selbstkosten- und den Verkaufspreis. Diese Differenz kann mitunter recht bedeutend sein, ohne jedoch den tatsächlichen Reingewinn darzustellen, weil vom Unterschied zwischen Selbstkosten- und Verkaufspreis auch noch die Geschäfts-Unkosten, die Geschäftsspesen zu bestreiten sind. Hieraus ergibt sich die hohe Wichtigkeit, welche man dem Geschäftsspesenkonto zu widmen hat. Die Geschäftsspesen sind mitunter derartig hohe, daß sie den Bruttogewinn beinahe absorbieren und der übrig bleibende Reingewinn in keinem Verhältnis zur aufgewandten Arbeit steht. Es macht sich daher eine genaue Kontrolle der Spesen nötig, die nur angängig ist, wenn die verschiedenen Spesen-Arten auseinander gehalten werden. Bei solcher Spezialisierung ist man leicht in der Lage zu beurteilen, welche Art Spesen zu

GEWERBE-MUSEUM

Nr. 11320. Corps 12 (Cicero). Kurslv Nr. 12070

Jedem *Entwurf* muß naturgemäß eine Idee, ein Gedanke zugrunde liegen. Der Zeichner wird mit dem Bleistift das im Geiste Gesehene auf dem Papier zu fixieren versuchen und es hängt selbstverständlich von der Begabung des Betreffenden ab, dieses mehr oder weniger zu erreichen. Wer die Fähigkeit nicht besitzt, im

DAMPFERFAHRT NACH MANNHEIM

Gesetzlich geschützt

Universitäts-Antiqua, I. Garnitur

Original-Erzeugnis

Nr. 11330. Corps 14 (Mittel). Min. 8 kg — 24 A 84 a

Führer durch die französische Schweiz
Frühling, Sommer, Herbst und Winter
MODERNE HUTAUSSTELLUNG

Nr. 11340. Corps 16 (Tertia). Min. 8 kg — 20 A 70 a

Die lustigen Weiber von Windsor
Praktische Winke für Ofenseger
ROSEN AUS DEM SÜDEN

Nr. 11350. Corps 20 (Text). Min. 9 kg — 16 A 56 a

Unter dem Sternenbanner
Der Graf von Luxemburg
TORGAUER MARSCH

Nr. 11360. Corps 24 (Doppelcicero). Min. 10 kg — 12 A 42 a

Aus meiner Jugendzeit
MODERNE KUNST

Nr. 11370. Corps 28 (Doppelmittel). Min. 10 kg — 10 A 36 a

Deutsches Konsulat
BUCHDRUCKEREI

Nr. 11380. Corps 36 (3 Cicero). Min. 14 kg — 8 A 28 a

Zigeunerbaron
MODEHAUS

Nr. 11390. Corps 48 (4 Cicero). Min. 17,50 kg — 6 A 18 a

Monte Carlo
KOLONIE

Nr. 11400. Corps 60 (5 Cicero). Min. 22 kg — 4 A 12 a

Denkmal

Nr. 11410. Corps 72 (6 Cicero). Min. 24 kg — 4 A 9 a

Herford

Eine praktische und neue
moderne Antiqua, die Formen derselben sind im
Charakter rein, deutlich und für das Auge angenehm durchgeführt. Unsere

UNIVERSITÄTS-ANTIQUA

ist und bleibt deshalb eine moderne und gut anwendbare Gebrauchsschrift
für die Dauer und dürfte sich ihre Anschaffung
stets bezahlt machen

Original-Erzeugnis

Nr. 11420. Corps 6 (Nonpareille). Min. 4 kg — 52 A 180 a

**Kulturgeschichtliche Bilder aus dem Mittelalter
Sammlung der schönsten Gemälde von Europa
Jahrbuch für Seminaristen und für Präparanden
Krieg und Kriegerum in alter und neuer Zeit
Deutschlands Wehr zu Wasser und zu Lande
Katechismus des guten Tones und feiner Sitte
ALBUM DER ERFURTER GALERIE**

Nr. 11430. Corps 7 (Colonel). Min. 4,50 kg — 40 A 140 a

**Deutsche Heldensagen für Jung und Alt
Abenteuer eines sibirischen Flüchtlings
Kreuz und quer durch Steppe und Meer
Internationale Luftschiffahrt ausstellung
Das Niederwalddenkmal bei Rüdeshelm
BÜRGERLICHES GESETZBUCH**

Nr. 11440. Corps 8 (Petit). Min. 5 kg — 40 A 140 a

**Deutsche Not und deutsches Ringen
Praktischer Ratgeber für die Frauen
Badische Feuer-Versicherungsbank
Romane aus dem Universitätsleben
Die schönsten Burgruinen am Rhein
JUNGFRAU VON ORLEANS**

Nr. 11450. Corps 9 (Borgis). Min. 5,50 kg — 26 A 92 a

**Bilder aus dem Bergmannsleben
Die Meistersinger von Nürnberg
Studien über Männer und Frauen
Galerie berühmter Zeitgenossen
HANDBUCH FÜR SEILER**

Nr. 11460. Corps 10 (Garmond). Min. 5,50 kg — 24 A 84 a

**Das Buch der Lebensweisheit
Vergangenheit und Gegenwart
Die Entwicklung der Linotype
Wissenschaft, Natur und Kunst
DIE NEUE RUNDSCHAU**

Halbfette Universitäts-Antiqua

Nr. 11520. Corps 28 (Doppelmittel). Min. 14 kg — 10 A 36 a

**Revolution
BREMEN**

Nr. 11530. Corps 36 (3 Cicero). Min. 17 kg — 8 A 28 a

**Mahlzeit
SERBE**

Nr. 11540. Corps 48 (4 Cicero). Min. 22 kg — 6 A 18 a

Emden

Nr. 11550. Corps 60 (5 Cicero). Min. 25 kg — 4 A 12 a

Stadt

Nr. 11560. Corps 72 (6 Cicero). Min. 26 kg — 4 A 9 a

Hals

Gesetzlich geschützt

Nr. 11470. Corps 12 (Cicero). Min. 7 kg — 26 A 92 a

**Durch Steppe und Urwald
Menschen unter Menschen
Das Gespenst unserer Zeit
GRUND UND BODEN**

Nr. 11480. Corps 14 (Mittel). Min. 8 kg — 24 A 84 a

**Reaktion in Frankreich
An den Ufern der Elbe
Beschießung von Paris
RIESEN GEBIRGE**

Nr. 11490. Corps 16 (Tartia). Min. 9 kg — 20 A 70 a

**Schlacht bei Leipzig
Das siebente Gebot
GARDEVEREIN**

Nr. 11500. Corps 20 (Text). Min. 10,50 kg — 16 A 56 a

**Charlottenburg
Kirchenkonzert
DEZEMBER**

Nr. 11510. Corps 24 (Doppelcicero). Min. 12,50 kg — 12 A 42 a

**Eisenschmied
MÜNSTER**

Verlag für Sozialpolitik, G. m. b. H., Berlin West 57, Potsdamer Straße Nr. 91

**DIE REKLAME
IHRE KUNST UND IHRE WISSENSCHAFT**

Herausgegeben von PAUL RUBEN
Leiter der Zentrale für Propaganda



Subskriptions-Preis 10 Mark + Laden-Preis 15 Mark

Original-Erzeugnis

Nr.12000. Corps 6 (Nonpareille). Min. 3,50 kg — 56 A 200 a

*Streifzüge und Abenteuer einer jungen Baronin
Das weibliche Schönheits-Ideal in der Malerei
Führer durch die Baufachausstellung Leipzig*
JOHANN WOLFGANG VON GOETHE

Nr. 12010. Corps 7 (Colonel). Min. 4 kg — 44 A 154 a

*Die Vulkanausbrüche in alter und neuer Zeit
Hermanns-Denkmal im Teutoburger Walde*
NÜRNBERGER MEISTERSINGER

Nr. 12030. Corps 8 (Petit). Min. 4,50 kg — 40 A 140 a

*Wörterbuch der französischen Sprache
Unsere Heilpflanzen in Wort und Bild*
DER UNTERGANG DER ERDE

Nr. 12050. Corps 9 (Borgis). Min. 5,50 kg — 36 A 126 a

*Eine Schlittenfahrt im Riesengebirge
Königlich Preussische Klassenlotterie*
BUCHDRUCKEREIFAKTOR

Nr. 12060. Corps 10 (Garmond). Min. 5,50 kg — 32 A 110 a

*Das Kriegsministerium des Äußern
Naturgeschichte des Mineralreichs*
ROTATIONS-MASCHINE

Original-Erzeugnis

Nr. 12720. Corps 6 (Nonpareille). Min. 4 kg — 52 A 180 a

*Hauptschwierigkeiten in der fremden Sprache
Die Königliche Gemälde-Galerie zu Dresden
Aschaffenburg und seine Sehenswürdigkeiten*
REISEN DURCH DAS HESSENLAND

Nr. 12740. Corps 7 (Colonel). Min. 4,50 kg — 44 A 154 a

*Ernste und heitere Kriegs-Erinnerungen
Die Proklamation des deutschen Kaisers*
NEUE MUSIKSCHULE IN BONN

Nr. 12750. Corps 8 (Petit). Min. 5 kg — 40 A 140 a

*Allgemeiner Anzeiger für Druckereien
Johannes Gensfleisch zum Gutenberg*
HERMANN UND DOROTHEA

Nr. 12770. Corps 9 (Borgis). Min. 5,50 kg — 32 A 110 a

*Goethes Leben in seinen Gedichten
Erbauung einer neuen Sporthalle*
DAS GLÜCK IM WINKEL

Nr. 12780. Corps 10 (Garmond). Min. 5,50 kg — 30 A 106 a

*Das Gutenbergmuseum zu Mainz
Die lustigen Weiber von Windsor*
GEDICHTE VON ROSEGGER

Universitäts-Kursiv

Nr. 12110. Corps 24 (Doppelcicero). Min. 11 kg — 12 A 42 a

**Konzertabend
BAMBERG**

Nr. 12120. Corps 28 (Doppelmittel). Min. 12 kg — 10 A 36 a

**Großenhain
REFORM**

Nr. 12130. Corps 36 (3 Cicero). Min. 16 kg — 8 A 28 a

Nordlicht

Nr. 12140. Corps 48 (4 Cicero). Min. 20 kg — 6 A 18 a

Balkon

Halbfette Universitäts-Kursiv

Nr. 12830. Corps 24 (Doppelcicero). Min. 12,50 kg — 12 A 42 a

**Umrahmung
EILBRIEF**

Nr. 12840. Corps 28 (Doppelmittel). Min. 14 kg — 10 A 36 a

**Restaurant
BENZIN**

Nr. 12850. Corps 36 (3 Cicero). Min. 18 kg — 8 A 28 a

Detmold

Nr. 12860. Corps 48 (4 Cicero). Min. 22 kg — 6 A 18 a

Memel

Gesetzlich geschützt

Nr. 12070. Corps 12 (Cicero). Min. 6,50 kg — 26 A 92 a

*Buchgewerbehaus zu Leipzig
Hamburg 8 Lübeck 6 Bremen*
DER MEINEIDBAUER

Nr. 12080. Corps 14 (Mittel). Min. 8 kg — 24 A 84 a

*Festung Ehrenbreitstein
Barmherzige Samariter*
DAS HOHE VENN

Nr. 12090. Corps 16 (Tertia). Min. 8 kg — 20 A 70 a

*Photographenatelier
Durch Asiens Wüsten*
KATAKOMBEN

Nr. 12100. Corps 20 (Text). Min. 9,50 kg — 16 A 56 a

Riesenschlangen
BERNHARD

Gesetzlich geschützt

Nr. 12790. Corps 12 (Cicero). Min. 7 kg — 26 A 92 a

*Album der Kölner Galerie
Der Graf von Luxemburg*
RUINE RHEINFELS

Nr. 12800. Corps 14 (Mittel). Min. 8 kg — 24 A 84 a

*Schlacht bei Fehrbellin
Die versunkene Glocke*
BAUSCHLOSSER

Nr. 12810. Corps 16 (Tertia). Min. 9 kg — 20 A 70 a

*Buchdruckerverein
Faust und Gretchen*
KÖNIGSBERG

Nr. 12820. Corps 20 (Text). Min. 11 kg — 16 A 56 a

Blindenanstalt
BODENBACH

Nr. 10640. Corps 5 (Perl)

Zu den sogenannten schwierigeren Arbeiten des Druckes gehört auch unstreitig der Glacépapierdruck, da für ein Gelingen desselben immerhin ein Zusammenwirken mehrerer sehr günstiger Momente erforderlich ist. Allerdings haben wir beim Glacépapier zwei Arten zu unterscheiden, nämlich solches mit polierter, also glatter, und ferner solches mit stumpfer, matter Oberfläche. Es dürfte aber bekanntlich das Bedrucken des Papiers mit polierter Oberfläche die meisten Ansprüche an die Übung des Druckers stellen; denn es ist ganz erklärlich, daß die weitgehende Glätte, verbunden mit dem hohen Glanze des Papiers, gewissermaßen die Annahme der Farbe erschwert, manchmal nahezu unmöglich macht. Aus diesem Grunde ist es eine der Hauptaufgaben des Druckers, die Farbe wenigstens einigermaßen dem Papier oder vielmehr dem Strich desselben anzupassen, und erklärt es sich auch daher, daß man öfters mit einer konsistenten, mitunter mit einer schwächeren Farbe ein besseres Resultat erzielt. Sehr gut ist es, wenn man darauf achtet, zum Glacépapierdruck eine etwas hart gegossene und nicht zu frische Walze zu benutzen, welche aber in

GROSSES ORTS- UND VERKEHRS- LEXIKON DES DEUTSCHEN REICHES

Nr. 10160. Corps 6 (Nonpareille). Kursiv Nr. 10460

Im Lande der Pharaonen, am Nil, wurden um das Jahr achthundert vor Christi Geburt aus der *Papyruspflanze* die ersten zum Beschreiben dienenden Blätter hergestellt, welche wir als Ausgangspunkt unserer heutigen großartigen Papierindustrie zu betrachten haben. Ungefähr eintausend Jahre später begannen die Chinesen mit der Herstellung von Papier aus dem Baste des Papier-Maulbeersbaums. Es war das erste aus Pflanzenfasern, die an der Sonne gebleicht und in Bütteln zu einem Brei gemischt wurden, herausgeschöpft, also gefilzte Papier. Noch heute werden in China und Japan große Mengen Papier zu Schreib- und Bekleidungs Zwecken vorzugsweise aus der Faser des Reisstrohs nach dieser alten bewährten Methode mühselig mit der Hand bereitet. Dieses Verfahren gelangte durch die Kreuzfahrer Mitte des zwölften Jahrhunderts nach Italien

DIE GESUNDHEITSGEMÄSSE KÖRPERERZIEHUNG DES KINDES

Nr. 10650. Corps 7 (Colonel)

Zu den Annehmlichkeiten und Genüssen, die sich zur Sommerszeit gewiß jeder gern leisten möchte, die sich bis jetzt aber nur wenige Wohlhabende leisten können, gehört eine Touristenreise zur See. Wenn auch die Luxusreisen der großen Schiffsahrts-Gesellschaften den raffinierten Ansprüchen sehr verwöhnter Gesellschafts-Kreise allseitig gerecht werden, so fehlte es bis jetzt doch an einem Unternehmen, das auch dem weniger Bemittelten eine solche Seefahrt ermöglichte. Gerade Angehörige des Mittelstandes, ganz gleich, welcher Erwerbsrichtung, welche sich die Kosten ihrer Sommerreise von dem Einkommen zurücklegen müssen, werden es mit Freuden begrüßen, wenn ihnen eine kleine, gut zusammengestellte Seereise einschließlich Verpflegung und Logis zu einem sehr mäßigen Preise geboten werden wird. Im Zauber des blauen Meeres einige sorglose Tage unbekümmert um Besorgung von Logis und Verpflegung und ohne das peinliche Gefühl, irgendwo übervorteilt zu werden, ruhig zu genießen, fremdes Land und fremde Menschen dabei kennen zu lernen, ist ein sehnsüchtiger Wunsch vieler tausender Bewohner von Stadt und Land. Diese bis

MESSINGLINIEN-FABRIK

☉ DIE VOGELSPRACHE ☉

Rabbi Arje, der Prediger von Polana, trug in seiner Seele brennendes Begehren nach einer *Weisheit*, die in der Gemeinde der Irdischen so selten ist, daß nur einer, ein einziger je in der Frist eines Menschenalters, ihr Erbe und Hüter ist. Zur Zeit, da Rabbi Arje auf Erden ging und um ihren Besitz rang und sich härmte, war es der Baalschem, der sie inne hatte, als Beute, die der Flug seiner Seele ihm gebracht, eines Tages als sie in unermeßliche Höhen sich erhoben und geweitet hatte. Der Sinn der Weisheit aber war, daß der, so sie trug, Gehör hatte für die Sprache aller Kreaturen unter der Sonne. Es ging ihm ein, was die Tiere auf der Erde und in den Lüften zueinander redeten und sich vertrauten von den Geheimnissen ihres Daseins; ja selbst was Baum und Kraut aussprachen, war ihm kund. Und wenn er sein Ohr an den schwarzen Erdboden oder an den nackten Felsen preßte, kam ihm das Raunen der Geschöpfe zu, die das Licht scheuen und in Spalten und Höhlen hausen. Nun war Rabbi Arje in sich wohl klar, welche Vermessenheit in seinem Wunsche lag. Doch vermeinte er, indem er sich selbst zu dem

Nr. 10190. Corps 10 (Garmond). Kursiv Nr. 10510

Nr. 10170. Corps 8 (Petit). Kursiv Nr. 10470

Während früher bei besseren Drucksachen meist ein kompliziertes Satz- und Druckgebilde geschaffen wurde, erstrebt man jetzt *gute* und *große* Wirkungen durch Verwendung eines schönen Papiers und einfacher Satzordnung. Von allen Papierfirmen sind in den letzten Jahren schöne Papiersorten auf den Markt gebracht worden. Wir können ferner mit der Tatsache rechnen, daß heute der Papierfrage eine bedeutsamere Rolle als früher beigemessen wird und daß ein Teil der Besteller zu der Überzeugung gekommen ist: nur auf schönen Papiersorten lassen sich gediegene Druckerarbeiten herstellen, die wirkungsvoll genug sind, um nicht oder wenigstens nicht gleich in den Papierkorb zu wandern. — Die richtige Wahl eines geeigneten Papiers oder Kartons ist aber auch für den Gesamteindruck einer Druckerarbeit von größter Wichtigkeit. In früheren Jahren, als uns noch keine so große Auswahl eigener Papiere zur Verfügung

ARTILLERIE-KONZERT

Nr. 10180. Corps 9 (Borgis). Kursiv Nr. 10480

In Bezug auf die Dauerhaftigkeit spricht man von echten und unechten *Farbstoffen*. Letztere erliegen den gewöhnlichen Einflüssen sehr schnell, während erstere durch Luft, Licht, Wasser und Seife nur sehr wenig oder nicht verändert werden. Die Unterschiede sind nur gradweise und manche Farben sind gegen gewisse Einflüsse sehr widerstandsfähig, gegen andere nicht. Auch ist die Haltbarkeit der Farben sehr verschieden je nach dem Bindemittel, welches bei Maler- und Anstrichfarben verwendet wird

MÄRCHEN UND ERZÄHLUNGEN FÜR KINDER

Nr. 10200. Corps 12 (Clcero). Kursiv Nr. 10520

Kürzlich wurde in England das Jubiläum des *fünfzigjährigen Bestehens* der Teerfarbenindustrie begangen und als ihr Begründer der englische Chemiker Sir William Perkin in ganz hervorragender Weise ausgezeichnet. Auch die deutschen Chemiker und Interessenten der Teerfarbenindustrie haben sich an dieser Feier

GESCHICHTEN AUS DEM WESTEN

ROMANA ARTISTICA

Durch ihre modernen, edlen Formen, ihren klaren
Schnitt, ist diese Antiqua eine wirkungsvolle und

VORZÜGLICHE GEBRAUCHSSCHRIFT

besonders geeignet für moderne Akzidenzen, Zeit-
schriften, Werke, Kataloge usw.

Corps 6 Weiß-Umrahmung Nr. 2263/65

Nr. 10210. Corps 14 (Mittel). Min. 8 kg — 24 A 84 a

Wanderung durch das Riesengebirge
Französische und deutsche Kolonien
Die letzten Neuheiten in Damenhüten
EINE REISE DURCH AMERIKA

Nr. 10230. Corps 20 (Text). Min. 8,50 kg — 14 A 50 a

Des Lebens Leid und Freud
Geschichte des Menschen
DER MEINEIDBAUER

Nr. 10250. Corps 28 (Doppelmittel). Min. 10 kg — 10 A 36 a

Für Bad und Reise
REGENSBURG

Nr. 10270. Corps 48 (4 Cicero). Min. 17,50 kg — 6 A 14 a

Baumwolle

Nr. 10220. Corps 16 (Tertia). Min. 8 kg — 20 A 70 a

Bild einer Pariser Schauspielerin
Mit dem Rade rund um München
INVENTUR-AUSVERKAUF

Nr. 10240. Corps 24 (Doppelcicero). Min. 10,50 kg — 12 A 42 a

Hohenstein-Ernstthal
Frühling und Sommer
BUCHDRUCKEREI

Nr. 10260. Corps 36 (3 Cicero). Min. 14 kg — 8 A 28 a

Der Freischütz

Nr. 10280. Corps 60 (5 Cicero). Min. 22 kg — 4 A 12 a

Direktion

Nr. 10290. Corps 72 (6 Cicero). Min. 24 kg — 4 A 9 a

In Nacht und Eis

Original-Erzeugnis

Nr. 10320. Corps 6 (Nonpareille). Min. 3,50 kg — 48 A 170 a

**Die Bildniskunst der Griechen und der Römer
Verzeichnis der schönsten Städte Frankreichs
Zehn Jahre in der sibirischen Gefangenschaft
Illustrierter Führer durch Frankfurt am Main
Die Anfänge des Kupferstiches und der Meister
INTERNATIONALE GEFLÜGELSCHAU**

Nr. 10330. Corps 8 (Petit). Min. 4,50 kg — 36 A 126 a

**Streifzüge eines Deutschen in Afrika
Kommers- und Studentenliederbuch
Chinesische und japanische Künste
Religion und Philosophie in England
FÜRST BISMARCKDENKMAL**

Nr. 10330 a. Corps 9 (Borgis). Min. 5 kg — 30 A 106 a

**Die Lehre der deutschen Sprache
Altenburger Stadt-Krankenhaus
Dampferfahrten nach Helgoland
Bücher für die deutsche Jugend
MASCHINEN-INGENIEUR**

Nr. 10340. Corps 9/10 (Borgis auf Garmond)
Min. 5,50 kg — 26 A 92 a

**Entwicklung der deutschen Flora
Ali Baba und die vierzig Räuber
Konsumverein zu Braunschweig
REISE DURCH SACHSEN**

Nr. 10350. Corps 10 (Garmond). Min. 5,50 kg — 24 A 84 a

**Der Welten Höhen und Tiefen
Auswahl aus meinen Büchern
Die deutsche Musik der Neuzeit
KAISER FRANZ JOSEF**

Halbfette Romana Artistica

Nr. 10410. Corps 28 (Doppelmittel). Min. 13 kg — 10 A 30 a

**Dokument
FREIBERG**

Nr. 10420. Corps 36 (3 Cicero). Min. 16 kg — 8 A 22 a

Neurade

Nr. 10430. Corps 48 (4 Cicero). Min. 20 kg — 6 A 14 a

Modes

Nr. 10440. Corps 60 (5 Cicero). Min. 24 kg — 4 A 9 a

Kleid

Nr. 10450. Corps 72 (6 Cicero). Min. 26 kg — 4 A 9 a

Bast

Größere Grade in Messing

Gesetzlich geschützt

Nr. 10360. Corps 12 (Cicero). Min. 6,50 kg — 24 A 84 a

**Die Entdeckung Amerikas
Sommerfahrt ins Gebirge
Die Jungfrau von Orleans
REGIMENTS-MUSIK**

Nr. 10370. Corps 14 (Mittel). Min. 7,50 kg — 22 A 76 a

**Aus den Tiroler Bergen
Die Zukunft in Amerika
PFERDE-RENNEN**

Nr. 10380. Corps 16 (Tertia). Min. 8,50 kg — 18 A 64 a

**Gesammelte Werke
Allerlei aus Bayern
FRÜHSOMMER**

Nr. 10390. Corps 20 (Text). Min. 10 kg — 14 A 50 a

**Des Lebens Ziel
BROMBERG**

Nr. 10400. Corps 24 (Doppelcicero). Min. 11 kg — 10 A 36 a

**Hutindustrie
DRESDEN**

Atelier für kunstgewerbliche Malerei

Fernsprecher 97 · Friedrichstraße 6, Am Neuen Markt

Karl Heimann · Dortmund

**Wand-Dekorationen, Oelgemälde, Gobelins, Bronzerahmen
Tier- und Seestücke, Landschaften, Genres, Stilleben, Blumen
Feine Oelmalerei auf Terrakotta, Steingut, Glas, Holz usw.
Besondere Abteilung: Entwürfe für Wohnungs-Einrichtungen**

Original-Erzeugnis

Nr.10460. Corps 6 (Nonpareille). Min. 3,50 kg — 52 A 180 a

*internationale Kunstausstellung zu Braunschweig
Die Technik der bunten Akzidenz mit Beispielen
Aus dem Wild- und Weidmannsleben des Gebirges
Briefe einer verzweifelten Mutter an ihre Kinder
Die Entwicklung des Buchhandels in Deutschland
Eine Sitzung der Botschafterkonferenz in London
INTERNATIONALES PREISSCHIESSEN*

Nr.10470. Corps 8 (Petit). Min. 4,50 kg — 40 A 140 a

*Gewerbeausstellungen zu Brandenburg
Künstlerische Entwürfe für Wohnungen
Historische Schilderungen aus Dresden
Entdeckung Amerikas durch Columbus
Dampferpartie von Koblenz bis Bingen
DAS LIED VON DER GLOCKE*

Nr.10480. Corps 9 (Borgis). Min. 5,50 kg — 36 A 126 a

*Die Herrenmoden der neuen Saison
Sitten und Gebräuche in Frankreich
Verein deutscher Schuhfabrikanten
Unfall- und Invalidenversicherung
Des Meeres und der Liebe Wellen
DOKTOR MARTIN LUTHER*

Romana Artistica-Kursiv

Nr.10540. Corps 20 (Text). Min. 9 kg — 14 A 50 a

*In Nacht und Eis
ANNABERG*

Nr.10550. Corps 28 (Doppelmittel). Min. 12 kg — 10 A 36 a

Erkenntnis

Nr.10560. Corps 36 (3 Cicero). Min. 16 kg — 8 A 22 a

Bouillon

Nr.10570. Corps 48 (4 Cicero). Min. 20 kg — 6 A 14 a

Maske

Gesetzlich geschützt

Nr.10510. Corps 10 (Garmond). Min. 5,50 kg — 32 A 110 a

*Meine Universitätsjahre in Bonn
Schlacht bei Jena und Auerstädt
Goethe und Charlotte von Stein
Erinnerungen an meine Heimat
ZAR UND ZIMMERMANN*

Nr.10520. Corps 12 (Cicero). Min. 6,50 kg — 24 A 84 a

*Bildergalerie in Hannover
Preußens schwerste Zeiten
Das Leben einer Schlange
Briefe von Richard Wagner
VOLKSSCHAUSPIEL*

Nr.10530. Corps 16 (Tertia). Min. 8 kg — 20 A 70 a

*Nachtschmetterling
Die Pfadfinderinnen
SCHÖNEBERG*

Der Schwarzwald

Album mit 62 der schönsten photographischen Ansichten

Mit erläuterndem Text von *Karl Langmut* · Prächtige Farbendrucke nach neuen Original-Aufnahmen
Preis pro Album 12 Mark



Florentiner Ornamente Serie I

Original-Erzeugnis

Nr.10580. Corps 6 (Nonpareille). Min. 4 kg — 52 A 180 a

*Dampferpartie nach dem Atlantischen Ozean
Ölgemälde des Prinzen Heinrich von Preußen
Ausgewählte Gedichte für die weibliche Jugend
Szenen aus dem Münchener Faschingsreiben
DER RATTENFÄNGER VON HAMELN*

Nr.10590. Corps 8 (Petit). Min. 4,50 kg — 40 A 140 a

*Gedichte in plattdeutscher Mundart
Der Bau des menschlichen Körpers
Goethes Leben in seinen Gedichten
JUNGFRAU VON ORLEANS*

Halbfette Romana Artistica-Kursiv

Nr.10620. Corps 12 (Cicero). Min. 7 kg — 26 A 92 a

*Allgemeiner Bankverein
Buch- und Steindruckerei
Meisterkurse für Tischler
Heidelberger Universität
Schwarzwälder Mädchen
Festung Ehrenbreitstein
HOLZ-HANDLUNG*

Gesetzlich geschützt

Nr.10600. Corps 9 (Borgis). Min. 5,50 kg — 40 A 140 a

*Einzug der Verbündeten in Paris
Sonnenuntergang an der Nordsee
Der Zwerg und die beiden Riesen
MINNA VON BARNHELM*

Nr.10610. Corps 10 (Garmond). Min. 6 kg — 32 A 110 a

*Aus dem Reiche der Chinesen
Die Erforschung des Weltalls
GARTENFREIKONZERT*

Nr. 1751. Corps 6 (Nonpareille). Kursiv Nr. 2101

Nr. 1752. Corps 8 (Petit). Kursiv Nr. 2102

Es ist eine bekannte Tatsache, daß aus jenen Gegenden, welche vom Fremdenstrom überflutet und deshalb wirtschaftlicher und kultivierter werden, das landschaftlich *Malerische* immer mehr verschwindet. Solch ein wirtschaftlicher Kulturprozeß hat sich unseres Riesengebirges seit einer Reihe von Jahren auch bemächtigt. Das alte Gebirgsdorf hat sich allmählich in einen modischen Villenort gewandelt, die *malerische* Dorfstraße, mancher alte Baum mußte der bequemen Chaussee weichen, und der lustig herabsprudelnde, manchmal allerdings recht wilde Gebirgsbach ist in ein solide gemauertes Bett gezwungen. Ob das Schönheitsbild ein besseres geworden, wollen wir dem Geschmack des Einzelnen überlassen; soviel aber steht fest, daß eines immer wieder versöhnt: der Anblick der Berge, die in unveränderter Schönheit zu uns herab-

PARADE AUF DEM TEMPELHOFFER FELDE IN BERLIN

Sie erwecken nur die eine Empfindung, nach oben zu streben, um in freier Höhe in *ungeschminkter* Natur zu schweben. Es ist noch gar nicht so lange her, daß Maler diese Höhen zum Tummelplatz ihrer Studien gemacht haben. Es kostete erst einen schweren Kampf, dem Laien begreiflich zu machen, welche Farbenpracht sich hier oben entfaltet, welche herrliche Stimmungen sich beobachten lassen, und wie viel *Malerisches* sonst noch sich dort verbirgt. Mit den Worten „das gibt es

BILDER AUS DEM SIEBENJÄHRIGEN KRIEGE

Nr. 1753. Corps 9 (Borgis). Kursiv Nr. 2103

Der Ausdruck Mode findet in seinem eigentlichen Sinne keine Anwendung auf die Kunst, obgleich mit *modern* jede neue Richtung in ihr bezeichnet zu werden pflegt. Wie auf allen Gebieten übt der Zeitgeist auch seinen Einfluß auf die Kunst aus, unter welchen Gesichtspunkten Bildwerke hergestellt werden sollen. Der Umschwung, der sich gegen Ende des vorigen Jahrhunderts in der Malerei vollzogen, gab der Farbe eine höhere Bedeutung. Ein breites Sehen verdrängte die schärfer durchgeführte Nachbildung der Natur, und damit den gleichen Schritt haltend vollzog sich eine Vereinfachung der Maltechnik sowie in der Wahl der Motive. Gerade in der letzteren wird oft gesündigt; unschönes, absichtlich gesucht Häßliches muß den Stoff zu einem Bilde hergeben. In diesen Fehler wird aber ein Maler des Riesengebirges kaum verfallen; denn wo er's packt, da ist es interessant und meist

RUINE RHEINSTEIN

DIE ABREISE

Fertig schon zur Abfahrt steht der Wagen,
Und das Posthorn bläst zum letzten Male.
Sagt, wo bleibt der vierte Mann so lange?
Ruft ihn, soll er nicht dahinter bleiben!
Indes fällt ein rascher Sommerregen;
Eh' man hundert zählt, ist er vorüber;
Fast zu kurz, den heißen Staub zu löschen;
Doch auch diese Letzung ist willkommen.
Kühlung füllt und Wohlgeruch den weiten
Platz, und in den Häusern ringum öffnet
Sich ein Blumenfenster um das andre.
Endlich kommt der junge Mann! Geschwinde!
Eingestiegen! — Und fort rollt der Wagen.
Aber sehet, auf dem nassen Pflaster
Vor dem Posthaus, wo er stillgehalten,
Läßt er einen trocknen Fleck zurücke,
Lang und breit, sogar die Räder sieht man
Angezeigt, und wo die Pferde standen.
Aber dort in jenem hübschen Hause,
Drin der Jüngling sich so lang' verweilte,
Steht ein Mädchen hinterm Fensterladen,
Blicket auf die weißgelass'ne Stelle.
Hält ihr Tüchlein vors Gesicht und weinet.
Mag es ihr so ernst sein? Ohne Zweifel;
Doch der Jammer wird nicht lange währen:
Mädchenaugen, wißt ihr, trocknen hurtig,
Und eh' auf dem Markt die Steine wieder
Alle hell geworden von der Sonne,
Könnet ihr den Wildfang lachen hören.

Nr. 1752. Corps 8 (Petit)

Nr. 1754. Corps 10 (Garmond). Kursiv Nr. 2104

Es sind wohl ungefähr zehn Jahre her, da zählte man ein Gebirgsbild noch nicht zu den *künstlerischen* Leistungen, die sich ein aufstrebender Maler erlauben durfte. Wie bald hat sich aber diese Anschauung gewandelt, im Süden wurden mit einem Male hochalpine Landschaften modern, bei uns feierte das Riesengebirge Erfolg auf Erfolg, und so ist es bis heute geblieben. Das schnellere Bekanntwerden der Bergwelt vermittelte zweifellos auch der Wintersport. Ich habe vordem keinen Maler im Winter da oben getroffen; denn es war ein schlechtes Fortkommen ohne den hier damals noch unbekanntem Schneeschuh. Ein lustiges Malervölklein überwinterte aber bald mehrere Jahre auf dem Kamme, und Sport und Kunst gingen Hand in Hand

GOETHEDENKMAL

Nr. 1755. Corps 12 (Cicero). Kursiv Nr. 2105

Es gefällt sich der Mensch zwar, in Vergleichen sich zu bewegen, und das Geringere höher einzuschätzen, wenn es *Mehrwertigem* ähnlich kommt. Das Riesengebirge hat aber einen so selbständigen eigenartigen Charakter, daß seine *malerische* Schönheit für sich allein bestehen kann. Immerhin macht es aber manchem Freude und Genuß und erweckt ein stolzes Gefühl, in seinen Bergen auch alpine Größe bewundern zu können. So erschien mir einmal der große Teich als ein düsterer Alpensee mit seinem smaragdgrünen Wasser, als eine schwere Nebelwand die

BELEHRENDE SCHILDERUNGEN DER NATURSCHÖNHEITEN IM RIESENENGBIRGE

FLORENTINER

EIN MODERNER ROMANISCHER ANTIQUA-CHARAKTER



VORNEHME GRUNDSCHRIFT
FÜR ALLE ARBEITEN DER PRAXIS

Corps 6 Moderne Kasette Nr. 2457

Nr. 1756. Corps 14 (Mittel). Min. 7 kg — 22 A 76 a

Heimatkunde des Königreichs Sachsen
Spare in der Zeit, so hast du in der Not
Die deutsche Schutztruppe in Ostafrika
Martin Luther im Kaisersaal zu Worms
GEORG FRIEDRICH HÄNDEL

Nr. 1758. Corps 20 (Text). Min. 10 kg — 16 A 56 a

Richard Wagner in Bayreuth
Sängerkrieg auf der Wartburg
Englische Frauenschönheiten
TRISTAN UND ISOLDE

Nr. 1757. Corps 16 (Tertila). Min. 8 kg — 20 A 70 a

Illustrierter Führer durch Paderborn
Ausstellung berühmter Glaskünstler
Erinnerungen aus meiner Jugendzeit
ENGLISCHE GESCHICHTE

Nr. 1759. Corps 28 (Doppelmittel). Min. 11 kg — 10 A 36 a

Friedrich von Schiller
Schwedische Helden
ZIGEUNERKIND

Nr. 1760. Corps 36 (3 Cicero). Min. 14,50 kg — 8 A 24 a

Briefwechsel Goethe und Schiller

Nr. 1761. Corps 48 (4 Cicero). Min. 17 kg — 6 A 14 a

Erlebnisse aus dem Süden

Nr. 1762. Corps 60 (5 Cicero). Min. 22 kg — 4 A 12 a

Deutsches Konsulat

Original-Erzeugnis

Nr. 1766. Corps 6 (Nonpareille). Min. 3 kg — 40 A 140 a

**Die Qualen und Leiden der Fremdenlegionäre
Aus den Lehrjahren eines jungen Kaufmanns
Georges Bizet im Urteil seiner Zeitgenossen
Lebensgeschichte eines modernen Arbeiters
Die Rheinlande von Frankfurt bis Düsseldorf
Sanatorium Schwarzeck im Thüringer Wald
Ausführung von Park- und Garten-Anlagen
Deutsche Werkstätten für Handwerkskunst**
JOHANN WOLFGANG VON GOETHE

Nr. 1767. Corps 8 (Petit). Min. 5 kg — 40 A 140 a

**Bildhauerei Dekoration Skulpturen
Religion und Philosophie in Europa
Spezialgeschäft für Damenkleidung
Meine erste Reise nach Südamerika
Geschichte der Literatur in England
Lebensbilder aus der Pflanzenwelt
Werkstätte für Ladeneinrichtungen**
AUS GERMANISCHER ZEIT

Nr. 1768. Corps 9 (Borgis). Min. 5 kg — 32 A 110 a

**Aus der dreißigjährigen Kriegszeit
Katechismus der bildenden Künste
Schiller und Goethes Briefwechsel
Deutsche Lyrik seit Körners Tode
Etuden für die Violine von Kreutzer
Königin Luises Flucht nach Memel**
HERMANN SUDERMANN

Nr. 1769. Corps 10 (Garmond). Min. 5,50 kg — 32 A 110 a

**Gute Märchen und Erzählungen
Schlacht im Teutoburger Walde
Liederbuch für die Schuljugend
Kritik der praktischen Vernunft
Fragmente aus Herders Nachlaß
Geschichte der Freiheitskämpfe**
HEINRICH VON KLEIST

Halbfette Florentiner Mediaeval

Nr. 1774. Corps 28 (Doppelmittel). Min. 12 kg — 10 A 36 a

**Kleiderstoffe
Buchdrucker
GRIECHE**

Nr. 1775. Corps 36 (3 Cicero). Min. 14 kg — 6 A 20 a

**Humboldt
RACHE**

Nr. 1776. Corps 48 (4 Cicero). Min. 18 kg — 4 A 14 a

**Norden
HEIM**

Nr. 1777. Corps 60 (5 Cicero). Min. 21 kg — 4 A 9 a

Eiche

Gesetzlich geschützt

Nr. 1770. Corps 12 (Cicero). Min. 6,25 kg — 26 A 92 a

**Der Rhein bei Schaffhausen
Wanderungen im Odenwald
Aus Tausend und eine Nacht
Ouvertüre zur Oper Fidelio**
REICHS-DRUCKEREI

Nr. 1771. Corps 14 (Mittel). Min. 7 kg — 20 A 70 a

**Buch der Entdeckungen
Sagen und Geschichten
Romanzen von Schubert
Neue Moden der Saison**
ERSCHEINUNGEN

Nr. 1772. Corps 16 (Tertila). Min. 8 kg — 18 A 64 a

**Dresdener Ratskeller
Eisenbahn-Kursbuch
Handel und Gewerbe**
FERIENREISEN

Nr. 1773. Corps 20 (Text). Min. 10 kg — 16 A 56 a

**Koblenz am Rhein
Englische Kolonie
Briefe aus Emden**
WEINBERGE

Spezialfabrik für schwarze und bunte Buch- und Steindruckfarben

ADOLF BERNHARD & SOHN

Inhaber der seit 1823 erfolgten Gründung der Firma

Filiale:

Baden-Baden

Kaiserstraße 89
Telefon 670

□

DRESDEN-HEIDENAU

Telegramme: Farbenberhard, Heidenau

Höchste Auszeichnung
Goldne Medaille

Filiale:

Brandenburg

Lindenstraße 26
Telefon 345

□

Nr. 2101. Corps 6 (Nonpareille)

„Wo fass' ich dich, unendliche Natur?“ — Diese Frage zielt nicht bloß auf die wirkende Natur, wo in ewigem Wechsel Geburt und Grab sich ablösen, wo immer vollkommeneren Formen des Lebendigen sich zum Lichte ringen; sie sucht aber auch nach dem Zusammenhange mit dem schaffenden Menschengeste, der das Schöne und Gute liebt und billigt, erzeugt und will. Nun ist ja klar: wie das Sein und Werden nie abgeschlossen ist, so kann auch die Erkenntnis nichts Fertiges sein. Aber

DIE KÖNIGLICH PREUSSISCHE EISENBAHN-DIREKTION

Nr. 2102. Corps 8 (Petit)

Das Gefühl ist die Form des Bewußtseins, in der alle Erfahrungen einen bestimmten Wert für uns gewinnen, mehr oder weniger geschätzt zu werden. Lust oder Unlust umhüllen uns die Dinge mit rosigen oder grauen Schleiern; was dahinter liegt, kümmert uns nicht viel; nur wie wir es erleben, ob zu Freud oder zu Leide, das trifft uns zunächst. Das wirkt selbst

MEISTERWERKE DER ITALIENISCHEN MALEREI

Nr. 2103. Corps 9 (Borgis)

Es gibt viele Ansichten, bei denen das Für und Wider der Gründe schwankt; da entscheiden wir, ohne es zu wissen, nach dem Gefühl. Das schadet ja auch nichts, so lange wir uns mit unseren Privatansichten begnügen. Aber bedenklich wird es, wenn wir sie für eine Lehre von allgemeiner Bedeutung erachten und verkünden. Da

BILDHAUERKUNST

Nr. 2104. Corps 10 (Garmond)

Menschen mit lebendiger Phantasie machen sich ohne Schwierigkeit eine Theorie zurecht, wenn sie an einer Ansicht Wohlgefallen gefunden haben. Es wäre doch sehr hübsch, wenn es so wäre, oder, es könnte doch wohl so sein. Warum sollen wir nicht vor unserer Geburt oder nach dem Tode in irgend

REINICKENDORF

Hierdurch einem sehr geehrten Publikum zur ergebenen Mitteilung, daß ich mein schon seit sechzehn Jahren bestehendes Manufaktur- und Wollwarengeschäft aufgegeben, hierfür aber in meinem Neubau, Ringstr. 6, ein der Neuzeit entsprechendes

Pariser Moden-Atelier

eröffnet habe. Von den einfachsten bis zu den hochelegantesten Pariser Modellhüten halte ich immer eine sehr große Auswahl auf Lager und glaube nun ganz bestimmt, dem Geschmack der sehr geehrten Damen Rechnung tragen zu können. Ich erlaube mir daher, auch an Sie die höfl. Bitte zu richten, mir Ihr Wohlwollen bewahren und mich mit Ihren Aufträgen beehren zu wollen

Hochachtungsvoll

Kurt Beckmann, Düsseldorf

Grundschrift: Corps 10 Nr. 2104

Nr. 2105. Corps 12 (Cicero)

Wenn man mit dieser Methode freilich dem sehr festen Gefüge der Natur zu Leibe will, so spürt man den Widerstand; die Phantasien zersplittern sich an der Notwendigkeit, deren eisernes Gesetz der

MÜHLHAUSEN

Nr. 2106. Cps. 14 (Mittel). Min. 7 kg — 20A70a

Diese Methode ist unfruchtbar. Sie ist ein Selbstbetrüger, dem leider gerade bewegliche Geister sehr leicht anheimfallen. Man möchte in den Dingen doch gewisse Gesetze in

SIEGFRIED

Nr. 2107. Corps 16 (Tertia). Min. 8 kg — 18 A 64 a

Monatsbericht der Dresdner Bank
FERIEN AN DER OSTSEE

Nr. 2108. Corps 20 (Text). Min. 9 kg — 14 A 50 a

Geschichte der Niederlande
SCHREIBMASCHINE

Nr. 2109. Corps 28 (Doppelmittel). Min. 11 kg — 10 A 30 a

Bibliothek der Gesamtliteratur Frankreichs
DIEDENHOFEN 38 OBERHAUSEN

Bauersche Gießerei, Leipzig, Frankfurt a. M., Barcelona und Madrid

Original-Erzeugnis

Viktoria-Antiqua

Gesetzlich geschützt

Nr. 1530. Corps 6 (Nonpareille)

In der jungamerikanischen Literatur erheben sich mehrere der interessantesten und bedeutendsten Schriftsteller aus dem ursprünglichen Beruf eines Buchdruckers. Auffällig kann dieser Umstand am wenigsten in einem Lande sein, wo der selbstgemachte, durch eigene Kraft emporgekommene Mann so stark vertreten ist und in seinen Erfolgen den giftigsten Adelstitel erblickt. Jeder sucht von dem Ausgangspunkt
DES MEERES UND DER LIEBE WELLEN, GRILLPARZER

Nr. 1532. Corps 9 (Borgis)

Unter dem Namen Buchgewerbe werden seit etwa zwei Jahrzehnten alle Gewerbe zusammengefaßt, die mittelbar oder unmittelbar zur Herstellung eines Buches oder eines Druckwerkes beitragen oder sich mit deren Fertigstellung
GESAMMELTE NOVELLEN UND GEDICHTE

Nr. 1534. Corps 12 (Cicero)

Die Geschichten der Landwirtschaft beginnen überall da, wo die bis dahin nomadisierenden Völker mit dem Ergreifen fester Wohnsitze den
KLEINES TASCHENWÖRTERBUCH

Nr. 1536. Corps 16 (Tertia). Min. 8 kg — 20 A 70 a

Der Bau des menschlichen Körpers
Der Staatsbürger und seine Rechte
ALLGEMEINES TURNFEST

Nr. 1538. Corps 28 (Doppelmittel). Min. 11 kg — 10 A 30 a

Erzählungen und Dichtungen für die Jugend EINE REISE DURCH MONTENEGRO

Original-Erzeugnis

Halbfette Viktoria-Antiqua

Gesetzlich geschützt

Nr. 1566. Corps 6 (Nonpareille). Min. 3 kg — 40 A 140 a

Lang ist der Weg durch Lehren, kurz und erfolgreich durch Beispiel
Werkstätten für Innenarchitekturen und für Wohnungseinrichtungen
Es recht zu machen Jedermann, ist eine Kunst, welche niemand kann
Einige praktische Winke und Anwendungsbeispiele für Einfassungen
GROSSE GEFLÜGEL- UND KANINCHEN-AUSSTELLUNG

Nr. 1569. Corps 9 (Borgis). Min. 5 kg — 32 A 110 a

Frauenschönheit im Wandel von Kunst und Geschmack
Deutsche Zimmer vom Mittelalter bis zur Gegenwart
NATURFORSCHER IM INNERN AMERIKAS

Nr. 1571. Corps 12 (Cicero). Min. 6,25 kg — 26 A 92 a

Wörterbuch der italienischen, russischen, englischen, französischen und deutschen Sprache
Internationale Ausstellung für Kochkunst, Hotel- und Wirtschaftswesen zu Frankfurt am Main
Neuester illustrierter Spezial-Katalog über feine Herren-, Damen- und Kinder-Garderoben
ERLEBNISSE EINES UNTEROFFIZIERS IM DEUTSCH-FRANZÖSISCHEN KRIEG

Nr. 1531. Corps 8 (Petit)

In ihren Hauptgrundzügen gehört die Magie den niedrigsten Stufen der Zivilisation an, nur bei den rohesten Völkern steht sie noch in hohem Ansehen. In einer Zeit, wo der unwissende Mensch die ganze Natur für durch Geister belebt ansah und
KARNEVAL AM ROSENMTAG IN KOBLENZ

Nr. 1533. Corps 10 (Garmond)

Die Masse, aus der die Gefäße gefertigt sind, wird verschiedenartig hergerichtet. Zum größten Teil und namentlich bei den Gefäßen der Steinzeit ist der Ton
HOLLÄNDISCHE DORFGESCHICHTEN

Nr. 1535. Corps 14 (Mittel). Min. 7 kg — 22 A 76 a

Reise durch das Mittelländische Meer
Jagden in der amerikanischen Wildnis
BILDER VOM BAYERNLAND

Nr. 1537. Corps 20 (Text). Min. 10 kg — 16 A 56 a

Urgeschichte der Menschheit
SCHULE DER CHEMIE

Nr. 1568. Corps 8 (Petit). Min. 5 kg — 40 A 140 a

Bilder und Szenen aus dem Natur- und Menschenleben
Untergang der Erde und die kosmischen Katastrophen
Die Leidensgeschichte eines nach Sibirien Verbannten
BILDER AUS DEM HERRLICHEN DONAUTAL

Nr. 1570. Corps 10 (Garmond). Min. 5,50 kg — 32 A 110 a

Geflügel- und Kaninchen-Ausstellung zu Hannover
Wer andere neben sich klein macht, der ist nie groß
FÜHRER DURCH DIE BILDERGALERIE

Nr. 1493. Corps 6 (Nonpareille). Kursiv Nr. 1508

Unter dem Namen Buchgewerbe werden seit etwa zwei Jahrzehnten *alle Gewerbe* zusammengefaßt, die mittelbar oder unmittelbar zur Herstellung eines Buches oder Druckwerkes beitragen oder sich mit deren Fertigstellung oder Vertrieb befassen. Das Wort Buchgewerbe umfaßt also nicht nur den Buch-, Kunst-, Landkarten- und Musikalienverlag, sondern auch Papier- und Druckfarben-Fabrikation, Stempelschnitt, Schriftgießerei, Satz und Druck, Holzschnitt, photomechanische Reproduktions-Technik, Lithographie und Steindruck, Kupferdruck, Gravierkunst, Buchbinderei und die Fabrikation von Maschinen und Geräten, die im Buchgewerbe zur Herstellung der Materialien oder zur Vervielfältigung gebraucht werden. In keinem anderen Lande dürfte das Buchgewerbe zur Zeit auf einer solch hohen Stufe der technischen Leistungsfähigkeit und Vollkommenheit stehen wie in Deutschland, wo die

DIE HERSTELLUNG UND DER VERTRIEB DER FARBEN

Nr. 1495. Corps 8 (Petit). Kursiv Nr. 1510

Unter dem Namen Buchgewerbe werden seit etwa zwei Jahrzehnten *alle Gewerbe* zusammengefaßt, die mittelbar oder unmittelbar zur Herstellung eines Buches oder Druckwerkes beitragen oder sich mit deren Fertigstellung oder Vertrieb befassen. Das Wort Buchgewerbe umfaßt hiernach also nicht nur den Buch-, Kunst-, Landkarten- und Musikalien-Verlag, sondern auch Papier- und Druckfarben-Fabrikation, Stempelschneiderei, Schriftgießerei, Satz und Druck, Holzschnitt, photomechanische Reproduktions-Technik, Lithographie und

DER PAPIER-VERBRAUCH IN DEUTSCHLAND

Nr. 1496. Corps 9 (Borgis). Kursiv Nr. 1511

Unter dem Namen Buchgewerbe werden seit ungefähr zwei Jahrzehnten *alle Gewerbe* zusammengefaßt, die mittelbar oder unmittelbar zur Herstellung der Bücher oder Druckwerke beitragen oder sich mit deren Fertigstellung oder Vertrieb befassen. Das Wort Buchgewerbe umfaßt also nicht nur den Buch-, Kunst-, Landkarten- und Musikalien-Verlag, sondern auch Papier- und Farbenfabrikation, Stempel-

NEUE MASCHINEN

Mit 1 Punkt durchschossen

schnitt, Schriftgießerei, Satz und Druck, den Holzschnitt, photomechanische Reproduktions-Technik, Lithographie und Steindruck, sowie den Kupferdruck, Gravierkunst, Buchbinderei und die Fabrikation von Maschinen und Geräten, die im Buchgewerbe zur Vervielfältigung oder zur Herstellung der Materialien gebraucht werden. In keinem andern Lande dürfte das Buchgewerbe zur Zeit auf einer solch hohen

WAREN-VERTRIEB

UNSER MASCHINENBAU

Die Entwicklung unseres Maschinenbaues zur Großindustrie steht in engem Zusammenhange mit dem Fortschritt des Montan-gewerbes. Der Bergbau und die Hüttenindustrie stellen immer wieder neue Anforderungen an die Leistungsfähigkeit und Betriebssicherheit der Kraft- und Arbeitsmaschinen, denen der moderne Maschinenbau im Bunde mit der Elektrotechnik zu genügen hat. Durch diese gesteigerten Anforderungen des wichtigsten Abnehmers wird auch die allgemeine Leistungsfähigkeit unseres Maschinenbaues gefördert. Den größten Anteil an dieser Entwicklung hat die gründliche wissenschaftliche Ausbildung unseres Ingenieur-Standes und ebenso auch die gediegene Schulung der Techniker neben der Tüchtigkeit der Arbeiterschaft; unsere Konstrukteure richten ihr besonderes Augenmerk auf die Betriebssicherheit und Wirtschaftlichkeit ihrer Maschinen, sie wissen sich den besonderen Verhältnissen des einzelnen Falles anzupassen und legen nach Möglichkeit auch Gewicht auf eine dem

Garmond mit 2 Punkt durchschossen

Nr. 1497. Corps 10 (Garmond)
Kursiv Nr. 1512

Unter dem Namen Buchgewerbe werden seit ungefähr zwei Jahrzehnten *alle Gewerbe* zusammengefaßt, die mittelbar oder unmittelbar zu der Herstellung von Büchern und Druck-Werken beitragen oder sich mit deren Fertigstellung oder Vertrieb befassen. Das Wort Buchgewerbe umfaßt also nicht nur den Buch-, Kunst-,

KAMMERSPIELE

Mit 1 Punkt durchschossen

Landkarten- und Musikalienverlag, sondern auch die Papier- und Druckfarbenfabrikation, Stempelschnitt und Schriftgießerei, Satz und Druck, den Holzschnitt, photomechanische Reproduktionen, Lithographie und Steindruck, Kupferdruck, Gravier-Kunst, Buchbinderei und die Fabrikation von Maschinen und Geräten,

DER FREIGEIST

Nr. 1498. Corps 12 (Cicero). Kursiv Nr. 1513

Unter dem Namen Buchgewerbe werden seit ungefähr zwei Jahrzehnten *alle Gewerbe* zusammengefaßt, die mittelbar oder unmittelbar zu der Herstellung eines Buches oder Druckwerkes beitragen oder sich mit deren Fertigstellung oder Vertrieb befassen. Das Wort Buchgewerbe umfaßt also nicht nur den Buch-,

DER WOCHEN-MARKT IN ROM

Mit 2 Punkt durchschossen

Kunst-, Landkarten- und Musikalien-Verlag, sondern auch Papier- und Druckfarben-Fabrikation, Stempelschnitt, Schriftgießerei, Satz und Druck, Holzschnitt, photomechanische Reproduktionstechnik, Lithographie und Steindruck, Kupferdruck, Gravierkunst und Buchbinderei,

BERICHTE DES BANK-VEREINS

Original-Erzeugnis

Jubiläums-Antiqua

Gesetzlich geschützt

Nr. 1499. Corps 14 (Mittel). Min. 7 kg — 22 A 76 a

Gesellschaft für Erdkunde
Aus Natur und Geisteswelt
Panoramen von Interlaken
BUCH DER LIEDER

Nr. 1500. Corps 16 (Tertia). Min. 8 kg — 20 A 70 a

Die Schlacht bei Sedan
Skizzen aus dem Orient
Unterricht im Zeichnen
PARISER MODEN

Nr. 1501. Corps 20 (Text). Min. 10 kg — 16 A 56 a

Deutsche Klassiker
Buch für Mediziner
RAD-RENNEN

O. SCHNEIDER & GRASSMANN
BERLIN W · BUCHGEWERBEHAUS · WILHELMSTRASSE 118
GROSSBUCHBINDEREI

EINBÄNDE · EINBANDDECKEN
LIEBHABERBÄNDE · MAPPEN
KÜNSTLERISCHE URKUNDEN
PLAKATE UND PRÄGUNGEN



IN TECHNISCH GEDIEGENER
AUSFÜHRUNG · ZWÖLF MAL
MIT HOHEN UND HÖCHSTEN
PREISEN AUSGEZEICHNET

EIGENES ATELIER ZUR ANFERTIGUNG VON ENTWÜRFEN UNTER
MITWIRKUNG DER HERVORRAGENDSTEN DEUTSCHEN KÜNSTLER

Corps 6 Füll-Ornamente Nr. 1796/97

Nr. 1502. Corps 28 (Doppelmittel). Min. 12 kg — 10 A 36 a

Das Theater
Garten-Bau
KOBURG

Nr. 1503. Corps 36 (3 Cicero). Min. 14 kg
6 A 20 a

Hagenau
STERN

Nr. 1504. Corps 48 (4 Cicero). Min. 17 kg — 4 A 12 a

Blätter
RIGA

Nr. 1505. Corps 60 (5 Cicero). Min. 23 kg — 4 A 9 a

Elektrizitäts-Werke

Nr. 1508. Corps 6 (Nonpareille). Min. 3 kg — 44 A 154 a

Unter dem Namen Buchgewerbe werden seit etwa zwei Jahrzehnten alle Gewerbe zusammengefaßt, die mittelbar oder unmittelbar zu der Herstellung eines Buches oder Druckwerkes beitragen oder sich mit deren Fertigstellung oder Vertrieb befassen. Das Wort Buchgewerbe umfaßt also nicht nur den Buch-, Kunst-, Landkarten- und Musikalien-Verlag, sondern auch Papier- und Druckfarben-Fabrikation, Stempelschnitt, Schriftgießerei, Satz und Druck, Holzschnitt, photomechanische Reproduktionstechnik, Lithographie und Steindruck, Kupferdruck, Gravierkunst, Buchbinderei und die Fabrikation von Maschinen und Geräten, die im Buchgewerbe zur Herstellung der Materialien oder zur Vervielfältigung gebraucht werden. In keinem anderen

ERSTES BAYERISCHES TRACHTENFEST IN NÜRNBERG

Nr. 1510. Corps 8 (Petit). Min. 4,25 kg — 35 A 126 a

Unter dem Namen Buchgewerbe werden seit etwa zwei Jahrzehnten alle Gewerbe zusammengefaßt, die mittelbar oder unmittelbar zur Herstellung eines Buches oder Druckwerkes beitragen oder sich mit deren Fertigstellung oder Vertrieb befassen. Das Wort Buchgewerbe umfaßt nicht nur den Buch-, Kunst-, Landkarten- und Musikalien-Verlag, sondern auch Papier- und Druckfarben-Fabrikation, Stempelschnitt, Schriftgießerei

LEITFADEN FÜR DEN ZEICHEN-UNTERRICHT

Nr. 1511. Corps 9 (Borgis)
Min. 5 kg — 32 A 110 a

Unter dem Namen Buchgewerbe werden seit etwa zwei Jahrzehnten alle Gewerbe zusammengefaßt, die mittelbar oder unmittelbar zur Herstellung eines Buches oder Druckwerkes beitragen oder sich mit deren Fertigstellung oder Vertrieb befassen. Das Wort Buchgewerbe umfaßt also nicht nur den Buch-, Kunst-, Musikalien- und Landkarten-Verlag, sondern auch Papier- und Druckfarben-Fabrikation, Stempelschnitt, Schriftgießerei, Satz

DAS SÄNGER-FEST

Nr. 1512. Corps 10 (Garmond)
Min. 5 kg — 28 A 100 a

Unter dem Namen Buchgewerbe werden seit etwa zwei Jahrzehnten alle Gewerbe zusammengefaßt, die mittelbar oder unmittelbar zu der Herstellung eines Buches oder Druckwerkes beitragen oder sich mit deren Fertigstellung oder Vertrieb befassen. Das Wort Buchgewerbe umfaßt also nicht nur den Buch-, Kunst-, Landkarten- und Musikalien-Verlag

GEFLÜGEL-ZUCHT

MAROKKO

KULTUR- UND SITTENBILDER
AUS DEM SULTANAT
DES WESTENS
VON
OTTO C. ARTBAUER



STUTT GART
VERLAG STRECKER & SCHRÖDER

Corps 3 Einfassung Nr. 1782/83

Nr. 1513. Corps 12 (Cicero)
Min. 6 kg — 24 A 84 a

Unter dem Namen Buchgewerbe werden seit etwa zwei Jahrzehnten alle Gewerbe zusammengefaßt, die mittelbar oder unmittelbar zu der Herstellung eines Buches oder Druckwerkes beitragen oder sich mit deren Fertigstellung oder Vertrieb befassen. Das

GARTEN-HAUS

Nr. 1514. Corps 14 (Mittel)
Min. 7 kg — 22 A 76 a

*Breslau und Vororte
Eine alte Göttersage
Goethe und Schiller
Die englische Mode
Kunstgewerbe-Haus
Luxuswagen-Fabrik
Wiener Modell-Hüte
Sächsische Schweiz*

FEUERWERK

Nr. 1515. Corps 16 (Tertia). Min. 8 kg — 18 A 64 a

Die Typographische Gesellschaft

ROSENZUCHT IN BRITZ

Nr. 1516. Corps 20 (Text). Min. 10 kg — 14 A 50 a

Einweihung der Turnhalle

PFERDE-RENNEN

Nr. 1517. Corps 28 (Doppelmittel). Min. 12,50 kg — 10 A 30 a

Bankverein für Handel und Gewerbe

SCHWEIZER GEBIRGS-VEREINE

GESCHICHTE DER MALEREI

Eine reich illustrierte
Kunstgeschichte von
RICHARD MÜTHER
Drei Bände mit 1760
Seiten. Titelzeichnung
von Professor Behrens



KONRAD GRETHLEINS VERLAG
IN LEIPZIG

Corps 3 Weiß-Umrahmung Nr. 3840/41

EINE KÜNSTLERFAHRT DURCH KAMERUN

Wir zogen nun weiter auf Fumban, die Hauptstadt des Sultanats Bamum, zu, über das der mächtige und kluge Njoja herrscht. Am letzten Tage vor der Residenz mußten wir durch volk- und baumleere Strecken reiten, auch die hohen Oelpalmen waren den Grasbränden zum Opfer gefallen. Es wurde sehr heiß, und die Neugierde ließ einem die Zeit recht lang erscheinen. Endlich nach siebenstündigem Ritt sprengten vier Reiter auf uns zu, in phantastischen Kostümen, so dick ausgepolstert, daß mein erster Gedanke war: ein Glück, daß du kein Großer von Njoja bist. Sie begrüßten uns sehr untertänig, unter Stottern und die Hand vor den Mund haltend, brachten sie uns die Nachricht, daß Njoja sehr krank zu Bett liege und uns nicht empfangen könne. Ich war sehr traurig darüber, da ich mir gerade den von Njoja geleiteten Empfang gewünscht hatte. Ich wurde aber entschädigt. Wir hatten eben die erste große Ringbefestigung, die um ganz Fumban in Form eines tiefen und sehr breiten Grabens läuft, hinter uns, als der Weg breiter wurde und etwa zwanzig Reitergruppen zu je vier Reitern in rasendem Galopp auf uns zuritten, kehrten machten und sich dann an unserer Seite aufstellten, um wieder für die nächsten vier Platz zu machen. Einer war stets phantastischer und farbiger gekleidet als der

Nr. 2045. Corps 6 (Nonpareille)

Historiker pflegen an dem Kapitel Napoleon und die Frauen flüchtig vorbeizugehen, als an einem, das in den Raummaßen des Titanen ein zu kleines und namentlich auch entstellendes ist. Erst wenn er sich, gezwungen durch einen äußeren Anlaß, in den indiskreten Stoff weiter hineinwagt, so wandelt sich der aus einem häßlichen mehr in einen traurigen, und er entdeckt überrascht, wie ihn diese Beobachtungen von neuen Seiten an das menschliche Porträt des großen Imperators näher bringen. Er sieht in Gefühle und Resignationen, wo er allein Zynismus gedacht; er findet, wo er morallose Sinnlichkeit sah, ein Sehnen nach Zärtlichkeit und Geliebtwerden, das etwas Weiches, Armes, Bescheidenes hat; er sieht vor allem die zweite Heirat des Kaisers auf einmal in einem zwar sekundären, aber desto interessanteren Licht und wird sich klar, daß sie, wie sehr auch ein Akt des dynastischen Ehrgeizes und der Staatsräson, doch der persönliche Traum des Glücks und einer späten Erfüllung gewesen ist. Die Leporelloliste der Donjuanerien aus der Zeit seiner Macht darf darüber nicht täuschen, diese

Corps 6 Weiß-Umrahmung Nr. 3923

Nr. 2046. Corps 8 (Petit)

Dann aber, einmal zugelassen, wußten die Frauen auch hier sich Gebiete zu erringen, die ihnen zu überlassen vorher niemandem auch nur im Traum eingefallen wäre. Von ihrem ersten Erscheinen auf der Bühne an hatten sie es erfaßt, daß durch das Weibliche in der Darstellung ein höchst pikanter Reiz beim Publikum ausgelöst wurde. Und diese Wirkung mußte noch erhöht werden, wenn sie als Frauen die Rollen von Knaben und jungen Männern darzustellen hatten, in denen sie ihre hübsche Gestalt, ihren schlanken Wuchs präsentieren und sich im männlichen Kostüm frischer und leichter bewegen konnten, als es ihnen im langen, faltigen Frauenrock möglich war. Und da die Menschheit in dem, was man als Allzumenschliches bezeichnen kann, sich zu allen Zeiten gleich blieb, so spiegelte sich der von der Bühne ausgehende Reiz im stärkeren Besuch und — in den größeren Kasseneinnahmen wieder. Ein lehrhaftes

Nr. 2047. Corps 9 (Borgis)

VERLAGSBUCHHANDLUNG VON MARTIN MÖRIKE IN MÜNCHEN

Die bunte Garbe. Lieder für das deutsche Volk. Herausgegeben von J. Beifuß. Mit Bildern von Ludwig Richter. Gebunden in sehr dauerhaftem Leinenband 3 Mark, in Ganzleder 6 Mark.

Seit Jahren ist dies die erste, sich an große Kreise wendende Sammlung, die nicht andere bekannte Liederbücher plündert, sondern Früchte eigener liebevoller Arbeit sammelt. Sie ist ein unwiderlegliches, starkes Zeugnis für die unaufhörliche Fortbildung und Lebenskraft unserer volkstümlichen Lieder.

Don Quixote. Auch ein Volksbuch wie „Die Bunte Garbe“. Mit fünfzig Zeichnungen von

Gustav Doré. Preis des Buches 4 Mark, in Halbleder 6 Mark.

Es gibt kein Buch, das soviel genannt wird und doch, außer Bearbeitungen für Kinder, im Grunde so wenig bekannt ist. Der Verfasser Will Vesper hat den wohl gelungenen Versuch gemacht, dem Leser eine Ausgabe zu bieten, die nur noch das Bleibende klar hervorhebt.

Fröhliche Abenteurer. München, Ulenspiegel, Gulliver, und Schelmuffsky. Mit Bildern von Rolf von Hoerschelmann. Preis des Buches nur 4 Mark, in Halbleder gebunden 6 Mark.

Die fröhlichsten Gesellen, die jemals von Dichtern geschaffen

wurden, führen uns hier nacheinander zum ausgelassensten Gelächter und zur ernsten Erkenntnis des tiefen Sinnes ihrer Narrheit. Wer hier die Originalfassungen liest, wird erkennen, daß es unrecht ist, diese Werke als Jugendschriften anzusehen.

Allerlei Geister. Eine Auswahl der schönsten Gedichte und Erzählungen von A. Kopisch. Mit fünfzehn Bildern von Rolf Hoerschelmann. Preis 3 Mark.

Ein schönes, lustiges Buch für Kinder sowie für Erwachsene, die jung geblieben sind. In diesem sehr hübschen und wohlfeilen Buche erhalten wir einen für uns reichen Schatz.

Nr. 2048. Corps 10 (Garmond)

GUSTAV LYON, VERLAGSBUCHHANDLUNG, BERLIN SW., SCHÜTZENSTRASSE 8

DIE LEBENSKUNST * EIN HERRENBREVIER

MIT FÜNFZEHN ILLUSTRATIONEN UND BUCHSCHMUCK VON STEPHAN KROTOWSKI

Zum ersten Male wird in diesem Buche von der Feder eines der besten und bekanntesten Kenner der modernen Kultur der Versuch unternommen, die gesamte Kultur des modernen Herrn in ein großes System zu fassen. Nicht wie die üblichen, mittelmäßig geschriebenen und kleinlich gesehenen Bücher über Herrenkleidung, die mehr auf oberflächlicher Bearbeitung einiger Schneiderwinke als auf eigenem Erleben und Anschauen beruhen, hat sich das vorliegende Werk nur mit trockener Wiedergabe von Tatsachen begnügt, es ist vielmehr eine umfassende, allgemein verständliche und doch zugleich pikante

und lehrreiche Untersuchung über das Werden und Wesen des modernen Menschen überhaupt. Der Verlag darf wohl behaupten, daß dem deutschen Herrenpublikum ein zugleich so lehrreiches und unterhaltendes Buch noch niemals geboten wurde. Dem Werte des Inneren entspricht die äußere Ausgestaltung, die in den Händen unseres ersten deutschen Herrenzeichners, Stephan Krotowski, lag. Das Buch ist in Tiemann-Schrift auf sehr leichtem Original-India-Papier gedruckt und in Künstler-Leinen gebunden, sodaß es eine Zierde für den Herrenschreibtisch und die Bibliothek bildet. Preis 3 Mark.

Nr. 2048. Corps 12 (Cicero)

Original-Erzeugnis

Haiduk-Antiqua

Gesetzlich geschützt

In den Graden Corps 48 bis 84 nur in Versalien geschnitten

Nr. 2054. Corps 36 (3 Cicero). Min. 13 kg — 6 A 18 a

Rektor EISENBAHN Gebiet

Nr. 2050. Corps 14 (Mittel)
Min. 7 kg — 20 A 70 a

Ruine Falkenstein
Peter von Amiens
Lederwarenfabrik
Der Schwarzwald
BERGMANN

Nr. 2051. Corps 16 (Tertia)
Min. 8 kg — 16 A 56 a

Goethedenkmal
Deutsche Reden
Bad Schwalbach
Kaiser Friedrich
GERMANE

Nr. 2052. Corps 20 (Text)
Min. 10 kg — 12 A 42 a

Eulenspiegel
Musikschule
Ruderverein
HERDER

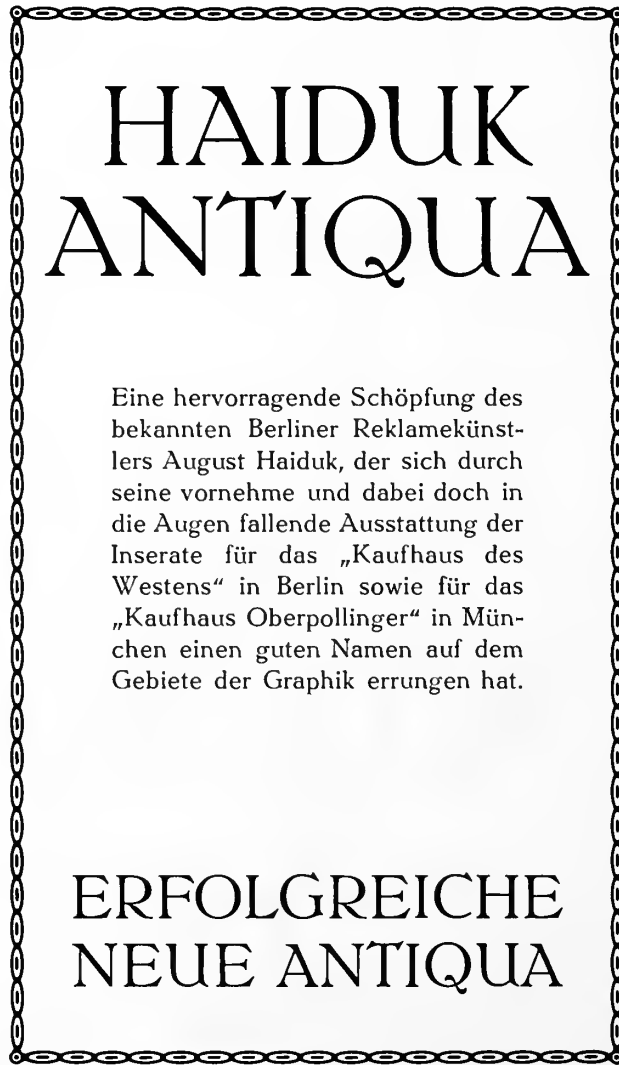

Corps 6 Einfassung Nr. 2492/93

Nr. 2053. Corps 28 (Doppelmittel)
Min. 11 kg — 10 A 30 a

Bismarck
Novellen
ROBEN

Nr. 2055. Corps 48 (4 Cicero)
Min. 7,50 kg — 8 A

UHR

Nr. 2056. Corps 60 (5 Cicero)
Min 9 kg — 6 A

MAI

Nr. 2057. Corps 72 (6 Cicero)
Min. 11 kg — 6 A

EID

Nr. 2058. Corps 84 (7 Cicero). Min. 11 kg — 4 A. 1/2 Min. 7 kg — 3 A

MANNHEIM

Von Cps.14 an sind die nebenstehenden Versalien in zwei Formen vorhanden: **B E F J K M P R S Z** Die Breitenverhältnisse sind aus dieser Untereinanderstellung ersichtlich

Bauersche Gießerei, Frankfurt a.M., Leipzig, Barcelona und Madrid

Original-Erzeugnis

Nr. 2196. Corps 6 (Nonpareille). Min. 3 kg — 40 A 140 a

*Deutscher Männergesangverein zu Hamburg
Erlebtes Reiseabenteuer im Lande der Neger
Die Raubzüge im Mittelalter in Wort und Bild
Ein Sonntagsspaziergang im herrlichen Süden
Militär-Konzerte im Frankfurter Palmengarten
Astronomische Beobachtungen von Emil Orth
Erster Blumenkorso auf der Alster in Hamburg*

GROSSES PREIS-AUSSCHREIBEN

Nr. 2199. Corps 10 (Garmond). Min. 5,50 kg — 30 A 106 a

*Deutsches Vogelbuch für Vogel- und Naturfreunde
Neueste Landschaftsbilder aus dem Riesengebirge
Die Bildwerke in der Königlichen Nationalgalerie
Koblenzer Aktien-Gesellschaft für Metallindustrie
Unterhaltungs-Abend im Hotel Deutscher Kaiser
AUS DEM TIERGARTEN HAGENBECK*

Original-Erzeugnis

Nr. 2180. Corps 6 (Nonpareille). Min. 3,50 kg — 40 A 140 a

*Weibliches Schönheitsideal in der Malerei
Verteilung der Pflanzenwelt über die Erde
Haustiere als menschlicher Kulturerwerb
Die Heilquellen des Wiesbadener Bezirks
GROSSER HERBSTAUSVERKAUF*

Nr. 2181. Corps 8 (Petit). Min. 5 kg — 36 A 126 a

*Möbel- und Raumkunst in Schweden
Aus dem Tagebuch eines Seefahrers
Badische Feuerversicherungs-Bank
Norddeutsche Gummiwaren-Fabrik
JOHANNES GUTENBERG*

Nr. 2182. Corps 9 (Borgis). Min. 5 kg — 32 A 110 a

*Spezialhaus feinsten Damenhüte
Ausgewählte Werke von Schiller
Das Gutenbergmuseum in Mainz
MASCHINENINGENIEUR*

Nr. 2183. Corps 10 (Garmond). Min. 5,30 kg — 28 A 100 a

*Neuester Atlas für Erdkunde
Erste Gartenbau-Ausstellung
Auf Regen folgt Sonnenschein
KONFEKTIONS-HAUS*

Nr. 2184. Corps 12 (Cicero). Min. 6,50 kg — 18 A 64 a

*Mainzer Abend-Zeitung
Kampf mit dem Drachen
PFERDE-RENNBAHN*

Haiduk-Kursiv (Charakter-Brotschrift)

Gesetzlich geschützt

Nr. 2197. Corps 8 (Petit). Min. 4 kg — 32 A 110 a

*Verzeichnis der schönsten Orte Italiens
Leben und Treiben in einer Großstadt
Moderne Ausschmückung von Häusern
Deutsches Modeblatt für die Frauenwelt
Gußeisen- und Stahlwerke in Solingen
Die bekanntesten Gedichte von Schiller
JUGEND-ERINNERUNGEN*

Nr. 2198. Corps 9 (Borgis). Min. 5 kg — 32 A 110 a

*Königliches Kunstgewerbemuseum
Handarbeits-Schulen in Frankreich
Die Kriegs-Schiffe aus der alten Zeit
Jahres-Bericht der Dresdener Bank
Neue Meisterwerke der Glasmalerei
REISE DURCH VENEDIG*

Nr. 2200. Corps 12 (Cicero). Min. 6,50 kg — 24 A 84 a

*Besuch des Leipziger Buchgewerbehauses
Die Einweihung der Universität Heidelberg
Musterblätter der gotischen Kirchenbauten
Allgemeine Unfall-Versicherungs-Anstalt
HANDBUCH DER ASTRONOMIE*

Halbfette Haiduk-Antiqua

Gesetzlich geschützt

In den Graden Corps 48 bis 72 nur in Versalien geschnitten

Nr. 2190. Corps 48 (4 Cicero). Min. 8,50 kg — 8 A

MAIN

Nr. 2191. Corps 60 (6 Cicero). Min. 10 kg — 6 A

KUR

Nr. 2192. Corps 72 (6 Cicero). Min. 11,50 kg — 6 A

ORB

Nr. 2193. Corps 84 (7 Cicero). Min. 12 kg — 4 A
½ Min. 7,50 kg — 3 A

EID

Nr. 2185. Corps 14 (Mittel). Min. 7,50 kg — 18 A 64 a

**Das Buch der Lieder
BAD HOMBURG**

Nr. 2186. Corps 16 (Tertia). Min. 8,50 kg — 16 A 56 a

**Sommeraufenthalt
RHEINFAHRT**

Nr. 2187. Corps 20 (Text). Min. 10 kg — 12 A 42 a

**Rund um Wien
ANZEIGER**

Nr. 2188. Corps 28 (Doppelmittel). Min. 11,50 kg — 8 A 24 a

**Buchkunst
EMDEN**

Nr. 2189. Corps 36 (3 Cicero). Min. 14 kg — 6 A 18 a

**Mailand
HERNE**

Von Cps.14 an sind die nebenstehenden
Versalien in zwei Formen vorhanden:

B E F K M P R S Z
B E F K M P R S Z

Die Breitenverhältnisse sind aus die-
ser Untereinanderstellung ersichtlich

Siehe auch Spezialheft

IM MOTOR=BOOT DURCH ENGLAND

VON OBERLEUTNANT A. M. KNORR

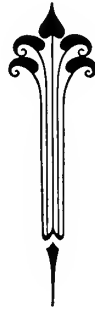

VERLAG VON FRITZ ECKARDT IN LEIPZIG

DER SPAZIERGANG.

Sei mir begrüßt, du Berg mit dem röllich strahlenden Gipfel!
Sei mir, Sonne, begrüßt, die ihn so lieblich bescheint!
Dich auch grüß ich, belebe Flur, euch säuselnde Linden,
Und den fröhlichen Chor, der auf den Ästen sich wiegt,
Ruhige Bläue, dich auch, die unermesslich sich ausgießt
Um das braune Gebirg, über den grünenden Wald,
Auch um mich, der, endlich entflohn des Zimmers Gefängnis
Und dem engen Gespräch, freudig sich rettet zu dir:
Deiner Lüfte balsamischer Strom durchrinnt mich erquickend,
Und den durstigen Blick labt das energische Licht.
Kräftig auf blühender Au erglänzen die wechselnden Farben,
Aber der reizende Streit löset in Anmut sich auf.
Frei empfängt mich die Wiese mit weihin verbreiletem Teppich,
Durch ihr freundliches Grün schlingt sich der ländliche Pfad,
Um mich summt die geschäftige Biene, mit zweifelndem Flügel
Wiegt der Schmetterling sich über dem röllichen Klee. –
Nur jugendlich immer, in fortwährend sich ändernder Schöne,
Ehrst du, fromme Natur, züchtig das alle Gesetz;
Nährest an gleicher Brust die vielfach wechselnden Aller.
Unter demselben Blau, über dem nämlichen Grün
Wandeln die nahen und vereint auch die ferneren Geschlechter,
Und die Sonne Homers, siehe! sie lächelt auch uns.

Nr. 2210. Corps 6 (Nonpareille)

Zwischen Pflanze und Mensch reiht sich in der Schöpfungs-Geschichte der Natur das Tier. Eine ähnliche Entwicklung läßt sich auch in der Formwelt der Kunst erkennen. Abgesehen von den Ur Anfängen, die mehr geometrische Probleme der Raum- und Flächenteilung sind, hat die Entwicklung der Formen mit dem Ornament begonnen, hat dann weiter das Tier zum Motiv genommen und ist zuletzt an das schwierige Problem der Menschen-darstellung gelangt. Ornament und Pflanze nun haben viele gemeinsame Beziehungen. Gewiß ist, daß der Mensch in den Anfängen der Kunstausübung mancherlei Motive der Pflanzenwelt entlehnte, aber er wuchs schon damals über den Vorwurf der Natur hinaus. Er schöpfte aus eigenem Geiste hinzu, verwandte seine Erkenntnisse der Flächenteilung (Quadrat, Rhombus, Kreis) mit den Formen der Natur und verband oft beides im Rhythmus der Symmetrie: er stilisierte. So entstand das Formengefüge, das wir Ornament nennen. Es sind jedoch nicht ausschließlich pflanzliche Motive, die hier Anregung zur Ornamentation gegeben haben, auch das Tierreich mit seinen mannigfaltigen Erscheinungen hat teil daran. Sicher ist die Ellipse auf das Ei und die Volute auf das Gehäuse der

Nr. 2211. Corps 8 (Petit)

Unter den Vorteilen, die dem Handwerk seinen Kampf mit der Maschine erleichtern, werden die Gefühlswerte der persönlichen Arbeitsweise immer eine besonders wichtige Rolle spielen. Ein großer Teil der heutigen Handwerks-Arbeit hängt in seiner Existenz ausschließlich davon ab, wie weit diese Vorzüge beim Publikum noch geschätzt und der Billigkeit der Maschinenarbeit vorgezogen werden. Das gilt in erster Linie natürlich von allen Arbeiten, bei denen die künstlerischen Eigenschaften der Ausführung durch die lebendige Hand entscheidend ins Gewicht fallen. Außer den künstlerischen Qualitätswerten, die durch den ausführenden Handwerker in die Arbeit gelegt werden, kommt aber noch ein zweiter Gesichtspunkt in Betracht, der die Vorzüge der Handwerks-Arbeit in besonders hohem Maße steigern kann. Es ist die geistige Mitarbeit des Bestellers, die um so wichtiger ist, je persönlicher das Verhältnis des Besitzers zum Gegenstand ist und die ihrerseits wieder

Nr. 2212. Corps 9 (Borgis)

GUTER UND SCHLECHTER GESCHMACK IM KUNSTGEWERBE

Der große Erfolg, den die vor drei Jahren im Kgl. Landesgewerbemuseum von Stuttgart eröffnete Abteilung der Geschmacksverirrungen aufzuweisen hatte, und das Aufsehen, das gerade dieses Unternehmen in den verschiedensten Kulturländern erregte, legten es uns nahe, die hier zum ersten Male in ein leicht faßliches System gebrachte Ästhetik des Kunstgewerbes auch in Buchform behandeln zu lassen und für die Bearbeitung den Urheber der originellen Stuttgarter Veranstaltung zu gewinnen. So viel auch, gerade in den letzten Jahren, über Geschmacksfragen geschrieben wurde, so fehlte bisher, wie das beständig erneuerte Bedürfnis nach solcher Literatur beweist, ein orientierendes Buch, das auch dem Laien und gerade diesem verständlich ist. Denn guter Geschmack im Kunstgewerbe ist ja nichts anderes als guter Geschmack im Hause, in der ganzen Inneneinrichtung, im Alltagsleben, und unsere Zeit,

die das Schlagwort der ästhetischen Kultur geprägt hat, braucht einen gewissenhaften Ratgeber, der in diesen Fragen das Wort zu ergreifen mehr als genügend beglaubigt ist. Durch eine zwei Jahrzehnte währende museale Tätigkeit in leitenden Stellungen wie durch viele Publikationen auf kunstgewerblichen Gebieten hat der Verfasser wie kaum ein anderer das Recht erworben, sein Wort in die Wagschale zu werfen; ebenso bekannt ist sein von kleinlichen Rücksichten unbeirrtes Streben nach Wahrheit und Objektivität, die ihn davor nicht zurückschrecken läßt, auch in Wespennester zu stechen, um sie unschädlich zu machen. Darin liegen nun auch die Vorzüge unseres Werkes, das keineswegs auf die Kreise der Künstler, Kunsthandwerker, Industriellen und Kaufleute sowie auf die diesbezüglichen Schulen beschränkt, sondern sich vielmehr in noch höherem Grade an den Verbraucher wendet, d. h. an das große Publikum,

Nr. 2213. Corps 10 (Garmond)

MEHR KUNST INS DEUTSCHE HAUS! So ertönte in den letzten Jahren der Ruf in zahllosen Artikeln der Tages- und Fachpresse, in Vorträgen und Schriften, die ein künstlerisches Thema behandelten. Der Ruf ist nicht vergeblich erklingen, denn das Interesse und das Verständnis für Kunst und künstlerische Fragen ist unleugbar in den weitesten Kreisen stetig gewachsen und tiefer geworden. Ja, es herrscht heute eine Freude am Sehen, eine Lust an Bildern, wie vielleicht nur in den Blütejahren des Reformations-Zeitalters. An die Stelle des Lesens über Kunst und Künstler ist jetzt mehr und mehr das Betrachten der Kunstwerke selbst getreten, und viele der in den letzten Jahren erschienenen künstlerischen Publikationen haben diese Freude am Sehen und Genießen bildender Kunst ganz wesentlich gefördert. Die bisher erschienenen Werke boten meistens nur eine Auswahl einzelner Kunstblätter. Es fehlte an einer Sammlung, die das gesamte künstlerische Schaffen eines Meisters vereint zu einem für jeden Kunstfreund erschwinglichen Preise darbietet. Diesem in allen kunstsinnigen Kreisen längst empfundenen Mangel ist nach dem Urteil hervorragender Kunstkenner durch die «Klassiker der Kunst in Gesamtausgaben» in unübertrefflicher Weise abgeholfen worden. – Wie der Literaturfreund in den bekannten Gesamtausgaben der Klassiker der Literatur die Werke eines Dichters übersichtlich vor sich hat, so werden dem Kunstfreund in den «Klassikern der Kunst» nun sämtliche Schöpfungen eines Meisters in tadellosen Reproduktionen in je

Nr. 2214. Corps 12 (Cicero)

Original-Erzeugnis

Kleukens-Antiqua, magere Garnitur

Gesetzlich geschützt

Nr. 2215. Corps 14 (Mittel). Min. 7,50 kg — 20 A 70 a
Kunstgewerbe in Brüssel
Berliner Turn-Gemeinde
DEUTSCHES GELD

Nr. 2216
Corps 16 (Tertia). Min. 8,50 kg — 18 A 64 a
Sitten und Gebräuche
VEREINSORGAN

Nr. 2217. Corps 20 (Text). Min. 9,50 kg — 12 A 42 a
Mineralbad Ems
HILDESHEIM

Nr. 2217 a. Corps 24 (Doppelcicero). Min. 10 kg — 10 A 36 a

Jahresbericht des Süddeutschen Kreditvereins DIE BERLINER PLAKAT-FREUNDE

MAX FUHRMANN * DRESDEN=A.
 FERNSPRECHER: AMT III, NUMMER 1675
 TELEGR.-ADR.: FUHRMANN=DRESDEN

ANFERTIGUNG KÜNST-
 LICHER BLÄTTER UND
 BLUMEN ALLER ARTEN

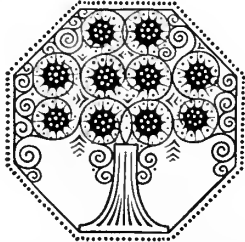

PROMPTE LIEFERUNG
 MUSTER AUF WUNSCH
 GRATIS UND FRANKO

FABRIK KÜNSTLICHER BLUMEN

Corps 6 Kleukens-Einfassung Nr. 2650.51 — Vignette Nr. 6493

Nr. 2218. Corps 28 (Doppelmittel). Min. 12 kg — 10 A 30 a

Typographische Gesellschaft zu Leipzig SILBERNE HOCHZEITS-FEIER

Nr. 2219. Corps 36 (3 Cicero). Min. 14,50 kg — 6 A 20 a

Die Garten- und Blumen-Kunde

Nr. 2220. Corps 48 (4 Cicero). Min. 18 kg — 4 A 14 a

Mosel SODEN Rastatt



FOLLOWING THE RAINBOW

BEING A CONSIDERATION OF SOME OF THE GUIDES FOR THE PRINTER IN PURSUIT OF COLOR



AS the growth of artistic appreciation has brought into being a demand for better printing, much effort has been made to improve and extend the range of materials used so that, within the particular limitations of his craft, the printer can have some what the same latitude for artistic production as is enjoyed by the painter. His machines have been made more perfect and the possibilities of engraving wonderfully developed, but more specifically has this effort found expression in those materials that have to do with color; for never has there been so vast an array of tint and finish in paper stocks, and in *modern printing inks* can be obtained anything one desires. Thus are the materials at hand, awaiting only artistic use. But the modern printery is essentially a business enterprise, and the business man who is an artist or the artist who is a business man is extremely rare. Particularly in the use of color has this been made manifest, for color at its best is an intangible thing and becomes a delusion and a snare in unpracticed hands. We most of us know at once, when we see them, that certain color combinations are pleasing and others are not; just why this is so we find difficult to determine. The artist, with his highly trained color sense and feeling, has shown us



Nr. 2060. Corps 6 (Nonpareille)

TENNYSON'S POEMS

I would the great world grew like thee,
Who grewest not alone in power
And knowledge, but from hour to hour
In reverence and in charity.

CXIV

Now fades the last long streak of snow
Now burgeons every maze of quick
About the flowering squares, and thick
By ashen roots the violets blow.

Now rings the woodland loud and long,
The distance takes a lovelier hue,
And drown'd in yonder living blue
The lark becomes a sightless song.

Now dance the lights on lawn and lea,
The flocks are whiter down the vale,
And milkier every milky sail
On winding stream or distant sea;

Where now the seamew pipes, or dives
In yonder greening gleam, and fly
The happy birds, that change their sky
To build and brood; that live their lives

From land to land; and in my breast
Spring wakens too; and my regret
Becomes an April violet,
And buds and blossoms like the rest.

Nr. 2061. Corps 8 (Petit)

Die Erzeugnisse der Ludwigsburger Porzellanfabrik sind noch nicht wissenschaftlich behandelt worden. Kein Wunder, daß man vom Ludwigsburger Porzellan bis jetzt so gut wie nichts gewußt hat. Der Schwerpunkt dieses Werkes von L. Balet liegt darin, daß zum ersten Male der Versuch gemacht wurde, festzustellen, welche Porzellangegegenstände den einzelnen Modelleuren zuzuschreiben seien. Durch Forschungen in den Stuttgarter und Ludwigsburger Archiven und vor allem in der Königlichen Kupferstichsammlung, wo noch so viele signierte Vorlagen und Entwürfe der Ludwigsburger Porzellan-künstler aufgehoben werden, ferner durch Untersuchungen der Figuren selbst auf ihre Marken, durch stilkritische Vergleiche der Porzellanfiguren mit urkundlich beglaubigten Steinskulpturen und Kupferstichen, durch Aussagen von Zeitgenossen usw. war es möglich, festzustellen, was die einzelnen Künstler, die meistens nur dem Namen nach bekannt waren, wie Pustelli, Riedel, Louis, Aesß, Ferretti, Weinmüller, Schmid, Dannecker, Scheffauer, Isopi, Frank und auch andere, die nicht einmal dem Namen nach bekannt waren, wie Trothe, Motl, Dantl, für die Fabrik gearbeitet haben. Da alle sicheren Anhaltspunkte fehlten, hat man mit Ausnahme von Beyer bis jetzt nur danach geraten. Mit der Feststellung der Autorschaft der Ludwigsburger Figuren hat der Verfasser sich nicht begnügt. Soviel wie möglich wurde nachgeforscht, inwiefern Ludwigsburg sich durch auswärtige Porzellanmanufakturen, insbesondere durch Meißen, beeinflussen ließ, und wo die einzelnen Modelleure ihre Anregungen bzw. ihre Vorlagen herholten. Auch über die Marken bringt der Verfasser nur Neues. Zum ersten Male wurde

Nr. 2062. Corps 9 (Borgis)

Die Kunst der altberühmten Stadt Ulm und ihrer Meister war — überstrahlt vom Ruhme der großen Schwester, der Nürnberger Kunst, mit Großmeister Albrecht Dürer, Adam Kraft, Peter Vischer u. a. — lange Zeit außerhalb der Kreise der Kunstgelehrten vergessen, selbst ihren Hauptmeister, Bartholomäus Zeitblom, kannte auch der gebildete Mensch nur dem Namen nach und in wenigen Abbildungen kleinerer Werke. Für das große Publikum ist die *Ulmmer Kunst* durch dieses reichhaltige, dabei aber volkstümliche Werk gedeckt. Unser Werk soll die Ulmer Maler- und Bildhauer in ihren wichtigsten Verfassungen und deren Hauptwerken Kunstverständigen vorführen.

Nr. 2063.

führen. Es will die in Kirchen und Kapellen, in Gemäldegalerien sowie auch in Altertums-Sammlungen noch außerordentlich zahlreich erhaltenen überaus herrlichen Schöpfungen eines Multscher, Zeitblom, Schaffner, Syrlin und vieler anderer Meister wieder zu neuem Leben erwecken. Das Buch bietet für unsere

dieser Künstler in seinen über hundert weit über einen großen ganzseitigen Anschauungsmaterial in unerschöpflicher Fülle. Dazu tritt ein von dem Herausgeber, einem der besten unserer schwäbischen Schriftsteller, in deutscher Sprache das Verzeichnis der Schönheit der Werke der älteren Meister anzu-

Corps 10 (Garmond)

PLUTARQUE
LES VIES DES
HOMMES
ILLUSTRES

TRADUITES EN FRANÇAIS AVEC DES
REMARQUES HISTORIQUES
ET CRITIQUES

PAR

M. DACIER



MAASTRICHT 1778

IMPRIMERIE MORNAND ET ROUSSEAU

„Unser Familienleben, unsere Beziehungen zur Natur, zum Vaterland und zur Kunst, die Jugend, der vergangene, der künftige, dem Alter, die Heimat, den gemeinsamen Schicksal, kurz, das Schlichte und Treue, aber auch die Beziehung zu den Gegenständen wiederzugeben und so in manchem der einsam oder gemeinsam Beschauenden den inneren Reichtum der Dichter zu wecken, daß er ausdeutend und ergänzend schaffe mit seiner eigenen Phantasie“, das hat Eduard Engels in der Vorrede zur ersten Ausgabe als einen Zweck dieses „Hausbuches“ bezeichnet. Und der Erfolg hat gezeigt,

des Herausgebers, die Richtung, die er ihm gegeben hat, wie zeitgemäß wie beim Publi-Engels' „Hausbuch“ die erste Aufnahme gelang sah sich jetzt vor der Notwendigkeit gestellt,

eine neue Auflage zu veranstalten. Ein einfacher Neudruck der ersten Auflage wäre gewiß das bequemste gewesen, doch entschlossen wir uns auf Grund mannigfacher Anregungen, die in Besprechungen und privaten Zuschriften (und letztere sind immer die besten Beweise für das Interesse, das ein Buch erweckt) ausgesprochen wurden, eine

Nr. 2064. Corps 12 (Cicero)

Original-Erzeugnis

Kleukens-Antiqua

Gesetzlich geschützt

Nr. 2065. Corps 14 (Mittel). Min. 7,50 kg — 20 A 70 a

Lebensanschauungen großer Denker
Von Sebastian Bach bis Beethoven
Griechische Skulptur und Architektur
BERLINER ABEND-ZEITUNG

Nr. 2066. Corps 16 (Tertlia). Min. 9 kg — 18 A 64 a

Spanische Dichtung und Prosa
Napoleons Zug durch Rußland
Beliebte Melodien aus Oberon
HERREN-GARDEROBEN

Nr. 2067. Corps 20 (Text)
Min. 10 kg — 12 A 42 a

Naturkunde
Buchhandel
Kondukteur
Musterbuch
DRESDEN

Nr. 2068. Corps 28 (Doppelmittel)
Min. 13 kg — 10 A 30 a

Reinhold
Direktor
Mahlzeit
URNEN

DIE
**KLEUKENS
ANTIQUA**
von Professor F. W. Kleukens in
Darmstadt entworfen, gehört zu
den besten und erfolgreichsten
Antiquaschriften; sie eignet sich
für alle Arbeiten der Praxis und
verleiht denselben ein vor-
nehmes Aussehen

●

BAUERSCHE GIEßEREI
FRANKFURT A. M., LEIPZIG, BARCELONA
UND MADRID

Nr. 2067a. Corps 24 (Doppelcicero)
Min. 11,50 kg — 12 A 42 a

Universität
Musikalien
Kunstwerk
Rodelbahn
HOFHEIM

Nr. 2069. Corps 36 (3 Cicero)
Min. 15 kg — 6 A 20 a

Bertha
Robert
EHRE

Corps 6 EINFASSUNG Nr. 2650/51

Nr. 2070. Corps 48 (4 Cicero). Min. 18 kg — 4 A 14 a

Rheinfahrt | Detmold

Nr. 2071. Corps 60 (5 Cicero). Min. 23 kg — 4 A 9 a

Nr. 2072. Corps 72 (6 Cicero). Min. 26 kg — 4 A 9 a

Herren-Moden

Original-Erzeugnis

Nr. 2167. Corps 6 (Nonpareille). Min. 3,30 kg — 40 A 140 a

Nordlandreisen nach Island und Spitzbergen
Kants Kritik der praktischen Vernunft
Spezialkarte von Naumburg und Umgegend
ERÖFFNUNG DER TAUERNBAHN

Nr. 2168. Corps 8 (Petit). Min. 4,50 kg — 32 A 110 a

Die Zerlegung des Lichtes in Farben
Korkgewinnung in Nordafrika
Männer-Gesangverein Liederkrone
FRIEDRICH DER GROSSE

Nr. 2168 a. Corps 9 (Borgis). Min. 5 kg — 30 A 106 a

Denkmäler der antiken Baukunst
Astronomische Instrumente
Badischer Rennverein Mannheim
PROMENADEN-KONZERT

Nr. 2169. Corps 10 (Garmond). Min. 5,50 — 28 A 100 a

Operationen an wilden Tieren
Nassauische Landesbank
Biographische Miniaturbilder
PRINZ VON HOMBURG

Nr. 2170. Corps 12 (Cicero). Min. 6,50 kg — 22 A 76 a

Geschichte der Römer
Marienburger Nachrichten
ROMEO UND JULIA

Nr. 2171. Corps 14 (Mittel). Min. 7 kg — 18 A 64 a

Der Mann im Mond
Judith und Holofernes
MEISTERWERKE

Nr. 2172. Corps 16 (Tertia). Min. 8,50 kg — 16 A 56 a

Kreisturnfest
Marmor-Denkmal
SUDERMANN

Nr. 2173. Corps 20 (Text). Min. 10 kg — 12 A 42 a

Waffenschmied
URKUNDE

Halbfette Kleukens-Antiqua

Gesetzlich geschützt

Nr. 2173 a. Corps 24 (Doppelcicero). Min. 11 kg — 10 A 36 a

Zeitgemäße Betrachtungen

Nr. 2174. Corps 28 (Doppelmittel). Min. 13 kg — 10 A 30 a

Japanische Diplomaten

Nr. 2175. Corps 36 (3 Cicero). Min. 16,50 kg — 6 A 20 a

Deutsche Turniere

Nr. 2176. Corps 48 (4 Cicero). Min. 19 kg — 4 A 12 a

Hohenzollern

Nr. 2177. Corps 60 (5 Cicero). Min. 23 kg — 3 A 8 a

Unterkunft

Nr. 2178. Corps 72 (6 Cicero). Min. 24 kg — 3 A 8 a

Kalender

Nr. 2179. Corps 84 (7 Cicero). Min. 31 kg — 3 A 8 a

Melodie

Nr. 2179 a. Corps 96 (8 Cicero). Min. 38 kg — 3 A 8 a

Ballast

Nr. 2140. Corps 6 (Nonpareille). Min. 3 kg — 40 A 140 a

Der Dampfer hielt. Alles starrte das Land an, das sich westlich von uns ausbreitete. Öder, kahler und fliegender Sand, soweit das Auge reichte. Vor uns einige wenige Gebäude: das war Swakopmund. Zwischen dem Strande die brausende Brandung. Es war, als ob das Meer den kahlen

ERGEBNISSE DER AUSGRABUNGEN VON PERGAMON

Nr. 2141. Corps 8 (Petit). Min. 4,50 kg — 36 A 126 a

Da mußten wir hindurch. Ein Boot, mit Schwarzen besetzt, hatte am Dampfer angelegt und nahm uns auf. Eine Dampfpinasse brachte uns bis dicht zur Brandung, und nun wurde

EVANGELISCHE KIRCHENKONFERENZ

Nr. 2142. Corps 9 (Borgis)
Min. 4,50 kg — 28 A 100 a

Mit einigen recht kräftigen Schlägen wurde die große Nußschale in die Brandung getrieben, emporgeschleudert und wieder in die Tiefe gerissen. Der Gischtschlug uns ins Gesicht, so daß wir

OBERAMMERGAU

Nr. 2144. Corps 12 (Cicero)
Min. 6,50 kg — 24 A 84 a

Der Nutzen, den uns das Meer gewährt, ist ein außergewöhnlich großer. Es liefert uns zahlreiche Produkte

ERINNERUNG

Nr. 2146. Corps 16 (Tertia)
Min. 9 kg — 18 A 64 a

*Fabrikdirektor
Handels-Lehre
Verlags-Anstalt
Deutsches Lied*

BRUNNEN



Corps 6 Einfassung Nr. 2653/54/55

Nr. 2143. Corps 10 (Garmond)
Min. 5 kg — 26 A 92 a

Das Boot wurde ans Ufer geschleudert, wo einige Neger bis überm Knie im Wasser standen und das Boot erfaßten. Die Welle, welche uns hergetragen, gab uns zum Andenken

HOHENSTAUFEN

Nr. 2145. Corps 14 (Mittel)
Min. 7,50 kg — 20 A 70 a

*Nathan der Weise
Robinson Crusoe
Musen-Almanach
Deutsche Turniere*

RHEINWEIN

Nr. 2147. Corps 20 (Text)
Min. 10 kg — 12 A 42 a

*Wilhelm Tell
Rundschrift
Herrenhaus*

MINDEN

Nr. 2147 a. Corps 24 (Doppelcicero). Min. 11,50 kg — 12 A 42 a

Filiale der Mittelrheinischen Kreditbank Mainz

Nr. 2148. Corps 28 (Doppelmittel). Min. 12,50 kg — 8 A 28 a

Der Luftkreuzer Hansa über Bremen

Nr. 2149. Corps 36 (3 Cicero). Min. 15 kg — 6 A 20 a

Gebiet RHEINUFER Kabel

Elzevier

Bei größeren Mengen Corps 6—12 Charakter-Brottschrift

Nr. 1313. Corps 6 (Nonpareille)

Unter dem Namen Buchgewerbe werden seit etwa zwei Jahrzehnten alle Gewerbe zusammengefaßt, die mittelbar oder unmittelbar zu der Herstellung eines Buches oder eines Druckwerkes beitragen oder sich mit deren Fertigstellung oder Vertrieb befassen. Das Wort Buchgewerbe umfaßt also nicht nur den Buch-, Kunst-, Landkarten- und Musikalienverlag, sondern auch Papier- und Druckfarbenfabrikation, Stempelschnitt, Schriftgießerei, Satz und Druck, Holzschnitt, photomechanische Reproduktions-Technik, Lithographie und Steindruck, Kupferdruck, Gravierkunst, Buchbinderei und die Fabrikation von Maschinen und Geräten, die im Buchgewerbe zur Herstellung der Materialien oder zur Vervielfältigung gebraucht werden. In keinem anderen Lande dürfte das Buchgewerbe zur Zeit auf einer so hohen Stufe der techn-

GEWERBE-AUSSTELLUNG DRESDEN

Nr. 1314. Corps 8 (Petit)

Unter dem Namen Buchgewerbe werden seit etwa zwei Jahrzehnten alle Gewerbe zusammengefaßt, die mittelbar oder unmittelbar zur Herstellung eines Buches oder Druckwerkes beitragen oder die sich mit deren Fertigstellung oder Vertrieb befassen. Das Wort Buchgewerbe umfaßt also nicht nur den Buch-, Kunst-, Landkarten- und Musikalien-Verlag, sondern auch die Papier- und Druckfarben-Fabrikation, Schriftgießerei, Satz und Druck, Holzschnitt, photo-mechanische Reproduktionstechnik, Lithographie und Steindruck, Kupferdruck, Gravierkunst, Buch-

PREUSSISCHE LANDESBANK

Nr. 1317. Corps 14 (Mittel). Min. 7 kg — 22 A 76 a

**Die Sternwarte in Bremen
Zeitschriften für Chemiker
Breslauer Pferde-Lotterie
Lehrbuch für Dekorateure
Buchwesen im Mittelalter
Gemälde moderner Maler
SEEBAD BORKUM**

Nr. 1318. Corps 16 (Tertia). Min. 9 kg — 20 A 70 a

**Baukunst der Neuzeit
Rosen aus dem Süden
Politische Witzblätter
Schiller und seine Zeit
Französische Romane
Buchdruck-Maschine
DEUTSCHLAND**

Nr. 1315. Corps 10 (Garmond)

Unter dem Namen Buchgewerbe werden seit etwa zwei Jahrzehnten alle Gewerbe zusammengefaßt, die mittelbar oder unmittelbar zu der Herstellung eines Buches oder eines Druckwerkes beitragen oder die sich mit deren Fertigstellung oder Vertrieb befassen. Das Wort Buchgewerbe umfaßt demnach also nicht nur den Buch-, Kunst-, Landkarten-

BILDER AUS MAGDEBURG

Nr. 1316. Corps 12 (Cicero)

Unter dem Namen Buchgewerbe werden seit etwa zwei Jahrzehnten alle Gewerbe zusammengefaßt, die unmittelbar oder mittelbar zur Herstellung eines Buches oder eines Druckwerkes beitragen oder die sich mit deren Fertigstellung oder Vertrieb befassen. Das Wort Buch-

MINERALBAD SODEN

DIE REKLAME

IHRE
KUNST UND
WISSENSCHAFT

Herausgeber: Paul Ruben
Leiter der Zentrale
für Propaganda

VERLAG FÜR SOZIALPOLITIK, G. m. b. H.
Berlin W 57, Potsdamer Straße 91

R E K L A M E

Vorliegendes Werk, das erste seiner Art, hat es sich zur Aufgabe gemacht, den wirtschaftlich hochbedeutsamen Kulturfaktor Reklame in einer Reihe von Abhandlungen zu betrachten. Nicht allein Reklame-Fachleuten, Vertretern von Gewerbe, Handel und Industrie, ist diese Arbeit gewidmet, sondern jedem, der am Wirtschaftsleben irgend ein Interesse hat. Dementsprechend darf dieses Buch Eingang erhoffen bei allen kaufmännischen und industriellen Unternehmungen, Handels-Hochschulen, Bibliotheken und Privaten. Durch die Darstellung der Reproduktionsmethoden unter Darbietung nur mustergültiger Beispiele, ist dieses Werk berufen, ein Führer zu sein für alle, die auf dem Gebiete der Graphik, der Plakatmalerei, der Reklame-Kunst und -Wissenschaft irgendwie interessiert sind oder sich für die Reklame in irgend einer Form

Elzevier

**VEREINIGTE WERKSTÄTTEN FÜR
KUNST IM HANDWERK**

***** AKT.-GES. *****

Wurden im Jahre 1897 in München gegründet. Sie sind jenes Künstler-Unternehmen, welches in Deutschland zuerst den Gedanken des modernen Kunstgewerbes in die industrielle Praxis umsetzte.

Zu ihren Leitern und künstlerischen Mitarbeitern gehören die ersten und angesehensten Künstler Deutschlands, wie E. R. Weiß, Br. Paul, E. Orlik usw.

München, Odeonspl. 1; Bremen, Am Wall 3; Berlin, Bellevue 5; Hamburg, Mönckebergstr. 1; Köln, Minoritenstr. Nr. 7; Hannover, Hildesheimer Str. 10

Über das, was die Vereinigten Werkstätten für Kunst im Handwerk A.-G. hervorgebracht haben, geben die Verkaufsstellen und Fabriken Aufschluß

Corps 9 Weiß-Umrahmung Nr. 4144/45 und Corps 6 Nr. 3927

Nr. 1319. Corps 20 (Text). Min. 11 kg — 16 A 56 a

Münchner Pferde-Lotterie
Gewerbe-Museum in Köln
BUCHDRUCKEREI

Nr. 1716. Corps 32 (Doppeltertia). Min. 14,50 kg — 10 A 36 a

Storm's Kursbuch
Die Meeres-Wellen
NORMANDIE

Nr. 1718. Corps 48 (4 Cicero). Min. 17,50 kg — 4 A 14 a

Seidenstoffe
RADIUM

Nr. 1320. Corps 28 (Doppelmittel). Min. 13 kg — 12 A 42 a

Niederwald-Denkmal
Kein Sieg ohne Kampf
REGENSBURG

Nr. 1717. Corps 40 (Doppeltext). Min. 16 kg — 8 A 22 a

Bismarck-Feier
ORDNUNG

Nr. 1719. Corps 54 (4½ Cicero). Min. 19 kg — 4 A 14 a

Dortmund
SAISON

Elzevier-Kursiv

Bei größeren Mengen Corps 6—12 Charakter-Broschrift

Nr. 1731. Corps 32 (Doppeltertia). Min. 13,50 kg — 8 A 28 a

Moderne Tonkunst WIESBADEN

Nr. 1724. Corps 8 (Petit). Min. 4 kg
36 A 126 a

Unter dem Namen Buchgewerbe werden seit etwa zwei Jahrzehnten alle Gewerbe zusammengefaßt, diemittelbar oderunmittelbar zur Herstellung eines Buches oder Druckwerkes beitragen oder sich mit deren Fertigstellung oder Vertrieb befassen. Das Wort Buchgewerbe umfaßt also nicht nur den Buch-, Kunst-, Landkarten- und Musikalien-Verlag, sondern auch

BRONZE-KUNST-WERK

Nr. 1725. Corps 10 (Garmond). Min. 5 kg
30 A 106 a

Unter dem Namen Buchgewerbe werden seit zwei Jahrzehnten alle Gewerbe zusammengefaßt, die mittelbar oder unmittelbar zur Herstellung der Bücher oder Druckwerke beitragen oder sich mit deren Fertigstellung oder Vertrieb

AUS DER BOTANIK

Nr. 1728. Corps 16 (Tertia). Min. 8 kg
18 A 64 a

*Bilder aus Hanau
Reisen durch Java
Schillers Gedichte*
REGIERUNG

Nr. 1733. Corps 48 (4 Cicero). Min. 17 kg
6 A 14 a

Sonnen-Bad REIGEN

Nr. 1732. Corps 40 (Doppelttext). Min. 15 kg — 6 A 20 a

Rathaus in Linz MARBURG

Nr. 1726. Corps 12 (Cicero). Min. 6,50 kg
26 A 92 a

Unter dem Namen Buchgewerbe werden seit etwa zwei Jahrzehnten alle Gewerbe zusammen genommen, welche mittelbar oder unmittelbar zur Herstellung von Büchern

DIE TROMPETE

Mit 1 Punkt durchschossen

und Druck-Werken beitragen oder sich mit deren Fertigstellung oder Vertrieb befassen. Das Wort Buch-Gewerbe umfaßt also nicht nur den Buch-, Kunst-, Landkarten- und
GENERAL-STAB

Nr. 1729. Corps 20 (Text). Min. 10 kg
14 A 50 a

*Ruder-Verein
Bad Nauheim*
KOLONIE

Nr. 1734. Corps 54 (4½ Cicero). Min. 18 kg — 4 A 12 a

Ein Roman INDIEN

Folgende Figuren werden in allen Graden in zwei Formen geliefert:

BB DD MM NN PP RR TT UV

Halbfette-Jenson

Nr. 1900. Corps 8 (Petit). Min. 5 kg — 36 A 126 a

**Versammlung der deutschen Landwirte in Hamburg
Ausstellung der besten Schreibmaschinen Amerikas
Zusammenkunft der Schriftsteller und Journalisten
Flugschrift des Württembergischen Bauern-Vereins
DER GANG NACH DEM EISENHAMMER**

Nr. 1902. Corps 12 (Cicero). Min. 7,50 kg — 20 A 70 a

**Die türkischen Zigaretten-Fabriken
Reichstags-Abgeordnete in Bremen
Typographische Gesellschaft Mainz
DICHTER-MONOGRAPHIEN**

Nr. 1901. Corps 10 (Garmond). Min. 6 kg — 30 A 106 a

**Pariser und Wiener Modellhut-Ausstellung
Lithographie und Steindruck in Frankreich
Bierbrauerei und Malzfabrikation in Bayern
DIE SCHWEDISCHEN TURNLIEDER**

Nr. 1903. Corps 14 (Mittel). Min. 7 kg — 20 A 50 a

**Schieß- und Sprengstoff-Wesen
Lehrbuch für dekorative Malerei
Medizinische Wochen-Schriften
IM JOHANNITER-ORDEN**

Romane * Novellen * Gedichte

und sonstige Bücher und Zeitschriften des Hyperion-Verlages haben alle vornehmen Buchhandlungen stets auf Lager. Wo dies nicht der Fall sein sollte, bitte ich jeden Freund und Interessenten edler Buchkunst zu verlangen, daß sich sein Buchhändler die fehlenden Bücher zur Ansicht kommen läßt. Mitglieder des Börsenvereins Deutscher Buchhändler erhalten diese auf Wunsch ohne Kaufzwang durch den

Hyperion-Verlag Hans v. Weber * München 31

Corps 3 Weiß-Umrahmung Nr. 3842/43

Nr. 1904. Corps 16 (Tertia). Min. 7,50 kg — 16 A 50 a

**Akademie der neuen Künste
Zeitschrift für den Gartenbau
Erster Journalisten-Kongreß
DEUTSCHE KOLONIE**

Nr. 1906. Corps 28 (Doppelmitte). Min. 9 kg — 8 A 22 a

**Jahrhundert-Feier
Leipziger Theater
DIE PENSION**

Nr. 1905. Corps 20 (Text). Min. 8 kg — 10 A 30 a

**Eine neue Konstruktion
Der Maschinen-Betrieb
PFERDE-RENNEN**

Nr. 1907. Corps 36 (3 Cicero). Min. 10 kg — 5 A 12 a

**Elegante Welt
Der Ackerbau
BREGENZ**

Liberty House C. Mills & Co.

Telegr.-Adresse: Libertyhouse
Postscheck-Konto Nr. 542 bei
dem Kais. Postscheckamt Berlin



Berlin W., Potsdamer Straße 27
Fernsprecher: Amt C, Nr. 3946
Bank-Konto: Sächsische Bank

Spezialhaus für Sport- und Touristenbekleidung

Den 191.....

Corps 6 Femina-Umrahmung Nr. 3651 '52

Nr. 2500. Corps 6 (Nonpareille). Min. 3 kg — 40 A 140 a

Ausflüge von Meersburg auf die Mainau, das Kleinod des Bodensees
Herrliche Fahrten über Konstanz an den Untersee nach der Insel Reichenau
Souvenir-Album mit Ansichten der Schweiz, Tirol und Italien
Die Aussicht vom Meersburger Wasserwerk über die Gebirgskette der Alpen
Eine Sammlung von Gedichten der neueren französischen Poete

Nr. 2502. Corps 10 (Garmond). Min. 5 kg — 26 A 92 a

Bibliographisches Institut zu Dresden
Romane und Erzählungen berühmter Autoren
Das Archiv für Stamm- und Wappenkunde
Unterrichts-Kursus des Physikalischen Vereins
Hessische Landes-Ausstellung in Mainz

Nr. 2501. Corps 8 (Petit). Min. 4,50 kg — 36 A 126 a

Eine Universitäts-Bibliothek nach englischem Muster
Verband der Deutschen Typographischen Gesellschaften
Neuestes Nachschlagebuch für Chemigraphen
Die Resultate der Ausgrabungen in Herkulanum und Pompeji
Gesellschaften zur Förderung der nützlichen Künste

Nr. 2503. Corps 12 (Cicero). Min. 6 kg — 22 A 76 a

Fachblätter für die deutsche Glasindustrie
Volkstümliche Kunst in Hessen-Nassau
Antike und moderne Gemälde in Barmen
Die amerikanischen Plakatmaler

Nr. 2504. Corps 14 (Mittel). Min. 7,50 kg — 20 A 70 a

Uraufführung im Königlichen Schauspielhaus in Berlin
Das Studententum in Deutschland von den ältesten Zeiten bis zur Gegenwart
Preis-Ausschreiben für Dekorations-Maler und Architekten

Nr. 2505. Corps 16 (Tertia). Min. 8,50 kg — 18 A 64 a

Neuester Almanach für den Verein der Journalisten und Schriftsteller
Atelier für wirkungsvolle Geschäfts- und Strecken-Reklame

Nr. 2506. Corps 20 (Text). Min. 11 kg — 14 a 50 a

Beitrag zur Geschichte der italienischen Renaissance
Der Zeichen-Unterricht auf der Akademie für Maler

Nr. 2507. Corps 24 (Doppelcicero). Min. 12 kg — 12 a 42 a

Erstes Orgelkonzert in der Frankfurter Stadthalle
Die Gewerbeschau im Kristall-Palast

Nr. 2508. Corps 28 (Doppelmittel). Min. 13 kg — 10 A 36 a

Pariser und Wiener Mode-Neuheiten
Im Automobil über die Alpen

Nr. 2509. Corps 36 (3 Cicero). Min. 14,50 kg — 6 A 20 a

Erlebnisse im nördlichen Eismeer
Schaufenster-Dekoration

Nr. 2510. Corps 48 (4 Cicero). Min. 17 kg — 4 A 14 a

Land- und Forstwirtschaft

Eine Glanzleistung der Deutschen Fahrrad-Industrie sind
ihrer hohen Leistungsfähigkeit und Haltbarkeit wegen die



Adler-Fahrräder



Dieselben erhielten auf Welt- und Gewerbe-Ausstellungen
im In- und Auslande hohe und höchste Auszeichnungen
Adler-Werke, A.-G., Frankfurt am Main

MAJESTIC

unsere neue Reklame~Type

von Gipkens



Eine Schrift von

durchschlagender Wirkung

Corps 6 Femina-Umrahmung Nr. 3651/52

Nr. 2538. Corps 6 (Nonpareille). Min. 3,50 kg — 36 A 126 a

Journalisten und Schriftsteller
Lebensbild aus dem 18. Jahrhundert
Eine Geschichte aus Schwaben
Neue Quellen in Offenbach am Main
KAISERLICHER AERO~KLUB

Nr. 2540. Corps 8 (Fetit). Min. 5 kg — 28 A 100 a

Das neue Grundbuchgesetz
Universal~Bibliothek
Internationale Ausstellung
NEUE BILD~WIRKEREI

Nr. 2542. Corps 10 (Garmond). Min. 6 kg — 22 A 76 a

Berliner Handelsbank
Phyik und Chemie
Experimental~Vortrag
SCHULE UND HAUS

Nr. 2545. Corps 20 (Text). Min. 10,50 kg — 10 A 36 a

Gesellschaft
Modell~Hüte
BAUKUNST

Nr. 2547. Corps 24 (2 Cicero). Min. 12 kg
10 A 30 a

Reklame
Zeit im Bild
STUDIUM

Nr. 2543. Corps 12 (Cicero). Min. 7 kg — 18 A 64 a

Automobil~Klub
Winter~Fahrpläne
DAS MIRAKEL

Nr. 2544. Corps 14 (Mittel). Min. 8 kg — 16 A 56 a

Lichtspielhaus
Rohrpost in Berlin
DER ZEITGEIST

Nr. 2545. Corps 16 (Tertia). Min. 9,50 kg — 16 A 56 a

Maschinenbau
Neues Universum
KONFEKTION

Nr. 2548. Corps 28 (Doppelmittel). Min. 14 kg — 8 A 22 a

Handels~ und Depositenbank

GROSSES PFERDE~RENNEN

Siehe auch Spezialheft

Nr. 2549. Corps 36 (3 Cicero). Min. 18 kg — 6 A 18 a

Ausstellungs-Gebäude NEUE LICHTSPIELE

Nr. 2550. Corps 48 (4 Cicero). Min. 23 kg — 4 A 12 a

Moderne Reklame GROSSE OPER

Nr. 2551. Corps 60 (5 Cicero). Min. 27 kg — 3 A 8 a

Goldschmiede DIE WOCHE

Nr. 2552. Corps 72 (6 Cicero). Min. 31 kg — 3 A 8 a

Buchhandel

Nr. 2553. Corps 84 (7 Cicero). Min. 40 kg — 3 A 8 a

Kaufhaus

Bauersche Gießerei, Frankfurt a. M., Leipzig, Barcelona und Madrid

Original-Erzeugnis

International

Gesetzlich geschützt

Nr. 7910. Corps 6 (Nonpareille)

Nr. 7920. Corps 8 (Petit)

Man ist sich heute darüber klar, daß für die lebendige Wirkung eines Museums nicht allein der Inhalt, sondern auch die Art seiner Darbietung von wesentlichster Bedeutung ist. Man verlangt eine sorgfältige, den Charakter des Museums klar und scharf zum Ausdruck bringende Aufstellung. Grundlage dieser muß natürlich eine wissenschaftlich-systematische Gliederung des Bestandes bilden. Handelt es sich um ein Kunstgewerbemuseum, so wird besonderes Gewicht auf eine künstlerische Durchgestaltung gelegt werden müssen. Die zunächst in Betracht kommende Art der Gruppierung geht von technischen Gesichtspunkten aus. Die Gegenstände werden nach Material und Technik zusammengestellt: Möbel, Glas, Schmiedeeisen, Keramik, Textilien usw. Innerhalb dieser Gruppen wird der Bestand chronologisch und spezialtechnisch geordnet: Möbel der Gotik, der Renaissance usw., bei der

DIE DEUTSCHE KUNST IM NEUNZEHNTEN JAHRHUNDERT UND IN JETZIGER ZEIT

Als in der zweiten Hälfte des vorigen Jahrhunderts Kunstgewerbemuseen gegründet wurden, wählte man die Einteilung nach Techniken schon aus dem Grunde, weil sie den unmittelbaren Zwecken der Belehrung des Handwerkers am besten entsprach. Gall es doch damals vor allem, den Kunsthandwerker durch Verweisung von „Vorbildern“ zu fördern. Man glaubte, durch Neubelebung halb- oder ganzvergessener technischer

DIE MEXIKANISCHE REVOLUTION IN WORT UND BILD

Nr. 7930. Corps 10 (Garmond)

Anfang des Jahrhunderts kam der große Umschwung in dem kunstgewerblichen Schaffen und es war nur sehr natürlich, daß diese Kunst-Gewerbemuseen darauf ausgingen, ihrerseits auch diesen fehlerhaften Folge-Erscheinungen entgegenzuwirken, Künstlern sowie Handwerkern mehr zu bieten als systematisch geordnete Musterbeispiele, und daß dahin gebracht wird, eine Vertiefung der

Durchschossen

Die Ziele und Aufgaben der Kunst-Gewerbemuseen erweiterten sich. Aus Vorbildersammlungen für die Schüler und Handwerker wurden Bildungsanstalten allgemeinerer Natur, die auf dem Gebiete des Kunstgewerbes dasselbe bedeuten sollten, was auf dem Gebiete der Malerei und Plastik die Galerien. Um diese in den
BISMARCKBRUNNEN



Papierindustrie

Die ersten zum Beschreiben dienenden Blätter wurden um das Jahr 800 vor Christi Geburt im Lande der Pharaonen aus der Papyruspflanze hergestellt, die als Ausgangspunkt unserer heutigen großartigen Papierindustrie betrachtet werden kann. — Etwa eintausend Jahre später begannen die Chinesen mit der Herstellung von Papier aus dem Baste des Papier-Maulbeerbaumes. Es war das erste aus Pflanzenfasern, welche an der Sonne gebleicht und in Büßen zu klebrigem Brei gemischt wurden, herausgeschöpft, also gefilzte Papier. Noch heute werden in China und Japan große Mengen von Papier zu Schreib- und Bekleidungs Zwecken vorzugsweise aus den Fasern des Reisstrohs nach dieser alten bewährten Methode mühselig mit der Hand bereitet. Dieses Verfahren gelangte durch die Kreuzfahrer Mitte des zwölften Jahrhunderts nach Italien und gleichzeitig durch die Mauren nach Spanien. Im dreizehnten Jahrhundert baute man die ersten Papiermühlen in Frankreich, und hundert Jahre später begegnen wir in Deutschland und in der Schweiz den Anfängen der Papierindustrie, die im fünfzehnten bis siebzehnten Jahrhundert in die

Garmond

Nr. 7940. Corps 12 (Clcero)

Der Architekt und der Museumsleiter müssen darüber klar sein, daß die dekorative Ausgestaltung ein Dienendes bleiben muß, auch darf sie sich nicht als etwas Selbständiges oder als Eigenartiges zwischen Beschauer und Objekt drängen. Der durch sie geschaffene Eindruck

Durchschossen

So kam man denn dazu, Kreuzgänge zu bauen, Kirchen- und Prunksäle einzurichten, gab alten Zimmern den Charakter heute noch bewohnter Stuben. Ausstellungsräume wurden im Stile einer dazu bestimmten Epoche dekoriert und in
KUNST-MUSEUM

Original-Erzeugnis

Halbfette International

Gesetzlich geschützt

Nr. 8530. Corps 6 (Nonpareille). Min. 3 kg — 52 A 180 a

Nr. 8540. Corps 8 (Petit). Min. 4 kg — 44 A 154 a

Großes Gefecht der deutschen Schutztruppe mit den ausländigen Negern in Afrika
Schilderungen von den ersten Reisen der ostafrikanischen Forschungs-Expedition
Eines großen deutschen Dichters Grüße an seine Heimat aus dem fernen Westen
EINE SCHÖNE SONNTAGS- GEBIRGSTOUR IN DIE FRANZÖSISCHE SCHWEIZ

Arbeit ist des Bürgers Zierde, Segen ist der Mühe Preis
Ratgeber für das Leben der Frau in und außer dem Hause
ALBUM DER DEUTSCHEN KUNST UND DICHTUNG

Nr. 8550. Corps 10 (Garmond). Min. 5,50 kg — 36 A 126 a

Nr. 8560. Corps 12 (Clcero). Min. 7 kg — 30 A 106 a

Blätter aus dem Tagebuche eines Luftschiffers
Selbsterlebtes aus dem siebenjährigen Kriege
MORGENSTUNDE HAT GOLD IM MUNDE

Unsere Kolonien in Ost- und Südafrika
Kölner Internationale Kunstausstellung
BUCH-, KUNST- UND STEINDRUCK

Original-Erzeugnis

International

Gesetzlich geschützt

Nr. 7950. Corps 14 (Mittel). Min. 8 kg — 24 A 84 a

**Königliche Akademie der Künste Berlin
Meine Universitätsjahre in Heidelberg
Ausstellung künstlerischer Malereien
BRANDENBURG UND UMGEBUNG**

Nr. 7960. Corps 16 (Tertia). Min. 9 kg — 22 A 76 a

**Internationale Baufach-Ausstellung
Die Schlacht bei Jena und Auerstädt
Künstlerische Entwürfe für Malerei
IM MOTORBOOT RUND UM JAVA**

Das Mittelrheingebiet gehört zweifellos zu den landschaftlich schönsten und abwechslungsreichsten Gegenden unseres Vaterlandes. Begrenzt von den Höhenzügen des Odenwaldes, Taunus, Hunsrücks, der Eifel und des Westerwaldes, bietet es alle Vorzüge der deutschen Waldgebirgslandschaft, ohne aber eiförmig zu sein. Im Gegenteil, der durchaus verschiedene Charakter der einzelnen Distrikte bedingt eine Mannigfaltigkeit der Naturscenerie, wie wir sie andernorts auf einem so verhältnismäßig kleinen Komplex nur selten antreffen. Hier der Odenwald und die Bergstraße mit ihrem milden Klima, die sich schon längst im Frühlingsschmuck zeigen, während in den anderen deutschen Landstrichen noch der Winter sein Scepter schwingt, und dort der stille sturmgepeitschte Westerwald mit seinen weltvergessenen Heiden und Halden, mit seinen talversteckten Dörfern und Städtchen. Und dann wieder der grüne Taunus mit den rauschenden Laubwäldern, seinen schmucken Siedelungen, seinen weltberühmten

Cicero

Corps 18 Kleukens-Einfassung Nr. 2710/11

Nr. 7970. Corps 20 (Text). Min. 10,50 kg — 18 A 64 a

**Schauspielhaus in Wiesbaden
GASTHAUS ZUM HIRSCH**

Nr. 7990. Corps 28 (Doppelmittel). Min. 12 kg — 16 A 42 a

**Berlin-Reinickendorf
DRUCKMASCHINE**

Nr. 8010. Corps 48 (4 Cicero). Min. 22 kg — 8 A 20 a

Neufundland

Nr. 7980. Corps 24 (Doppelcicero). Min. 11,50 kg — 14 A 50 a

**Der Pfarrer von Kirchfeld
ANSICHT VON MAINZ**

Nr. 8000. Corps 36 (3 Cicero). Min. 17 kg — 10 A 30 a

Nationaldenkmal

Nr. 8020. Corps 60 (5 Cicero). Min. 24 kg — 6 A 14 a

Weltmarkt

Mediaeval-Egyptienne

Nr. 1024. Corps 6 (Nonpareille). Min. 3 kg — 36 A 126 a
Unter dem Namen Buchgewerbe werden seit zwei Jahrzehnten alle Gewerbe zusammengefaßt, die mittelbar oder unmittelbar zur Herstellung eines Buches oder Druckwerkes beitragen oder sich mit deren Fertigstellung oder Vertrieb befassen. Das Wort Buchgewerbe umfaßt also nicht nur den Buch-, Kunst-, Landkarten- und Musikalienverlag, sondern auch Papier- und Druckfarbenfabrikation, Stempelschnitt, Schriftgießerei, Satz und Druck, Holzschnitt, Lithographie und Steindruck, Kupferdruck, Gravierkunst, Buchbinderei und die Fabrikation der Maschinen und Geräte, die im Buchgewerbe zur Herstellung der Materialien
MATERIALPRÜFUNGSAMT BERLIN

Nr. 1025. Corps 7 (Colonel). Min. 4 kg — 36 A 126 a
Unter dem Namen Buchgewerbe werden seit zwei Jahrzehnten alle Gewerbe zusammengefaßt, die mittelbar oder unmittelbar zur Herstellung eines Buches oder Druckwerkes beitragen oder sich mit deren Fertigstellung oder Vertrieb befassen. Das Wort Buchgewerbe umfaßt also nicht nur den Buch-, Kunst-, Landkarten- und Musikalienverlag, sondern auch Papier- und Druckfarbenfabrikation, Stempelschnitt, Schriftgießerei, Satz und Druck, photomechanische Re-
EINE JAHRHUNDERTFEIER

Nr. 1026. Corps 8 (Petit). Min. 5 kg — 36 A 126 a
Unter dem Namen Buchgewerbe werden seit etwa zwei Jahrzehnten alle Gewerbe zusammengefaßt, die mittelbar oder unmittelbar zur Herstellung eines Buches oder Druckwerkes beitragen oder sich mit deren Fertigstellung oder Vertrieb befassen. Das Wort Buchgewerbe umfaßt also nicht nur den Buch-, Kunst-, Landkarten- und
SCHLOSS HEIDELBERG

Nr. 1028. Corps 10 (Garmond). Min. 5,50 kg — 26 A 92 a

Unter dem Namen Buchgewerbe werden seit zwei Jahrzehnten alle Gewerbe zusammengefaßt, die mittelbar oder unmittelbar zur Herstellung eines Buches oder Druckwerkes beitragen oder sich mit deren Fertigstellung oder Vertrieb befassen. Das Wort Buchgewerbe umfaßt nicht nur den Buch-, Kunst-,
TECHNISCHE HOCHSCHULE

Nr. 1030. Corps 14 (Mittel). Min. 7 kg — 18 A 64 a

Sedan-Panorama zu Dresden
Frankfurter Stadt-Bibliothek
REGIMENTS-MUSIK

Nr. 1029. Corps 12 (Cicero). Min. 6,50 kg — 20 A 70 a

Unter dem Namen Buchgewerbe werden seit zwei Jahrzehnten alle Gewerbe zusammengenommen, die mittelbar oder unmittelbar zu der Herstellung eines Buches oder Druckwerkes beitragen oder sich
SCHREIBMASCHINEN

Nr. 1031. Corps 20 (Text). Min. 9 kg — 12 A 42 a

Königsberger Festspiel
DER FRÜHLING

Nr. 1032. Corps 24 (Doppelcicero). Min. 10 kg — 8 A 28 a

Moderne Dekoration und Reklame

MÄRKISCHE SCHWEIZ

Natur und Geschichte als Lehrer der Künste



Zu den allerwichtigsten Fragen, die es für ein Volk geben kann, gehören wohl die, welche sich mit der Bildung desselben und auch mit der Erziehung und Schulung vor allem der Jugend zu befassen haben. Der Jugend gehört ja die Zukunft, was diese bringt, liegt in den Händen der jungen Generation eines Landes und Volkes; es muß also demnach die Unterlage jeglichen Erziehungsplanes eine unzweifelhaft sichere, über allen vorübergehenden Zeitströmungen erhabene sein. Das heißt mit andern Worten: nicht ein einziger Knabe darf von irgend einer Stelle aus, wo erzogen und geschult wird, auch nur kurze Zeit als Versuchsobjekt behandelt werden. Nur das Allerbeste des seither Bewährten kann gut genug sein, wenn es sich um die Wahl für die Grundlage eines Erziehungsprogramms handelt. William Morris, ein hervorragender neuzeitlicher Künstler Englands, der sich besonders auch auf typographischem Gebiet sehr verdient gemacht hat, war es, welcher

Garmond

Enge Antiqua

Original-Erzeugnis

Gesetzlich geschützt

Nr. 1158
Corps 6 (Nonpareille)
Min. 2,25 kg — 48 A 170 a

Ordentliche General-Versammlung
Ausichten der oberen Rheingegend
Bilder aus der Völkerkunde

Nr. 1159. Corps 8 (Petit)
Min. 3,25 kg — 44 A 154 a

Sammlung antiker Gemälde
Die Darwinische Theorie

Nr. 1160
Corps 10 (Garmond)
Min. 4 kg — 40 A 140 a

Bankunst der Barockzeit
Historische Zeitschrift

Nr. 1161. Corps 12 (Cicero)
Min. 4,75 kg — 36 A 126 a

Panorama von Zürich
Wunder der Natur

Nr. 1162. Corps 14 (Mittel)
Min. 5,25 kg — 28 A 100 a

Führer durch Köln
Niederlahnstein

Nr. 1168. Corps 48 (4 Cicero). Min. 12,50 kg — 8 A 28 a

Nordische Bauten

Nr. 1169. Corps 60 (5 Cicero). Min. 14 kg — 6 A 20 a

Heines Lieder

Nr. 1170. Corps 72 (6 Cicero). Min. 17 kg — 6 A 18 a

Mode-Bazar

Nr. 1171. Corps 84 (7 Cicero). Min. 19 kg — 4 A 12 a

Frankreich

Enge halbfette Antiqua

Nr. 598. Corps 6 (Nonparallele). Min. 2,50 kg — 44 A 154 a
**Die Völker vom Beginn der Geschichte bis zur Gegenwart
FAHRTEN UND ERLEBNISSE IN SÜD-AMERIKA**

Nr. 598 a. Corps 7 (Colonet). Min. 3,50 kg — 44 A 154 a
**Deutsche Situationspläne und Generalstabskarten
MEISTERWERKE DER BILDHAUERKUNST**

Nr. 599. Corps 8 (Petit). Min. 4 kg — 44 A 154 a
**Die württembergischen Metallwaren-Erzeugnisse
GEWERBE-AUSSTELLUNG IN STUTTGART**

Nr. 600. Corps 9 (Borgis). Min. 4,50 kg — 40 A 140 a
**Tolstoi nach Schilderungen seiner Zeitgenossen
BUCH- UND MUSIKALIEN-HANDLUNG**

Nr. 601. Corps 10 (Garmond). Min. 4,75 kg — 36 A 126 a
Charakterbilder aus der Biedermeier-Zeit

Nr. 602. Corps 12 (Cicero). Min. 6 kg — 32 A 110 a
Geschichten der englischen Industrie

Nr. 603. Corps 14 (Mittel). Min. 7 kg — 30 A 106 a
Neues auf dem Gebiete der Technik

Nr. 604. Corps 16 (Tertia). Min. 7,50 kg — 26 A 92 a
Fortschritte der Telegraphie

Nr. 605. Corps 20 (Text). Min. 9 kg — 20 A 70 a
Handbuch für Geometer

Nr. 606. Corps 28 (Doppelmittel). Min. 11 kg — 14 A 60 a
Romane von Tolstoi

Nr. 607. Corps 36 (3 Cicero). Min. 12,50 kg — 10 A 36 a
Deutsches Reich

Nr. 608. Corps 40 (Doppaltext). Min. 13,50 kg — 10 A 30 a

Die Freimarke

Nr. 609. Corps 48 (4 Cicero). Min. 16 kg — 8 A 24 a

Bockenheim

Nr. 609a. Corps 60 (5 Cicero). Min. 20 kg — 6 A 20 a

Grunewald

Schmale halbfette Antiqua

Nr. 223. Corps 6 (Nonpareille). Min. 3 kg — 44 A 154 a
**Die Beteiligung der Industrie an den Ausstellungen
Illustrierte Zeitschrift für das graphische Gewerbe
DEUTSCHER BUCH- UND STEINDRUCKER**

Nr. 224. Corps 8 (Petit). Min. 4 kg — 40 A 140 a
**Gesellschaft zur Förderung der Obstkultur
Zeitgemäße und wirkungsvollste Reklame
BAUWERKE DER RENAISSANCE**

Nr. 225. Corps 10 (Garmond). Min. 5 kg — 32 A 110 a
**Die graphische Kunst der Gegenwart
PORZELLAN-MANUFAKTUR**

Nr. 226. Corps 12 (Cicero). Min. 6 kg — 30 A 106 a
**Straßenbahn-Gesellschaft Barmen
POSEN DRESDEN TORGAU**

Nr. 227. Corps 14 (Mittel). Min. 6,50 kg — 28 A 100 a
**Sammlung englischer Literatur
WILLIAM SHAKESPEARE**

Nr. 228. Corps 16 (Tertia). Min. 7,50 kg — 24 A 84 a
**Großdruckereien in Berlin
QUER DURCH ASIEN**

Nr. 229. Corps 20 (Text). Min. 9 kg — 16 A 56 a
**Rosen aus dem Süden
DIE ZEIT IM BILD**

Nr. 230. Corps 28 (Doppelmittel). Min. 11 kg — 12 A 42 a
Maschinenbetrieb

Nr. 231. Corps 36 (3 Cicero). Min. 14 kg — 10 A 30 a
Spezialitäten

Nr. 232. Corps 48 (4 Cicero). Min. 17 kg — 6 A 14 a
Das Modell

Nr. 233. Corps 60 (5 Cicero). Min. 18 kg — 4 A 14 a
Bielefeld

Halbfette Antiqua

Nr. 300. Corps 6 (Nonpareille). Min. 3,25 kg — 40 A 140 a
Die Entwicklung der Buchkunst in England
HEINE IM URTEILE DER GELEHRTEN

Nr. 301. Corps 7 (Colonel). Min. 4 kg — 40 A 140 a
Wörterbuch der spanischen Sprache
ENGLISCHE GEWERBE-BANK

Nr. 302. Corps 8 (Petit). Min. 5 kg — 40 A 140 a
Preisausschreiben für Stenographen
DIE KUNST IN SCHOTTLAND

Nr. 303. Corps 9 (Borgis). Min. 5,50 kg — 36 A 126 a
Geschichten der deutschen Marine
EINE REISE NACH SIBIRIEN

Nr. 304. Corps 10 (Garmond). Min. 6 kg — 32 A 110 a
Das Geheimnis der Einsiedlerin
AUSSTELLUNGS-HALLE

Nr. 305. Corps 12 (Cicero). Min. 7 kg — 28 A 100 a
Studienreisen durch Asien
INDUSTRIE-BEZIRKE

Nr. 306. Corps 14 (Mittel). Min. 8 kg — 24 A 84 a
Die deutschen Provinzen
KUNST-AKADEMIE

Nr. 307. Corps 16 (Tertia). Min. 9,50 kg — 22 A 76 a
Mark Twains Romane
HEINES WERKE

Nr. 308. Corps 20 (Text). Min. 11,50 kg — 16 A 56 a
Gotische Bauten
IM FREIBAD

Nr. 309. Corps 28 (Doppelmittel). Min. 13 kg — 10 A 36 a
Deutschland
BRESLAU

Nr. 310. Corps 32 (Doppeltartia). Min. 14,50 kg — 8 A 28 a
Pommern

Nr. 311. Corps 48 (4 Cicero). Min. 19 kg — 6 A 14 a
Norden

Halbfette Aldine

Nr. 573. Corps 5 (Perl)
Min. 2,50 kg — 40 A 140 a
Mittelalterliche Volkstracht

Nr. 574. Corps 6 (Nonp.)
Min. 3 kg — 40 A 140 a
Buchhandel in Leipzig

Nr. 575. Corps 8 (Patit)
Min. 5 kg — 40 A 140 a
Bilder aus Indien

Nr. 576. Corps 9 (Borgis)
Min. 5,50 kg — 36 A 126 a
Der Segel-Sport

Nr. 577. Corps 10 (Garm.)
Min. 6 kg — 32 A 110 a
Jahres-Bericht

Nr. 582. Corps 28 (Doppelmittel). Min. 12 kg — 10 A 36 a

Wilmersdorf

Nr. 583. Corps 32 (Doppeltartia). Min. 14 kg — 8 A 28 a

Frankfurt

Nr. 584. Corps 40 (Doppeltaxt). Min. 15,50 kg — 6 A 20 a

Kanonier

Nr. 585. Corps 48 (4 Cicero). Min. 18 kg — 6 A 18 a

Holbein

Nr. 586. Corps 60 (5 Cicero). Min. 21 kg — 4 A 12 a

Reben

Nr. 587. Corps 72 (6 Cicero). Min. 24 kg — 4 A 12 a

Bach

Nr. 588. Corps 84 (7 Cicero). Min. 27 kg — 3 A 8 a

Uhr

Schmale englische Antiqua

Original-Erzeugnis Gesetzlich geschützt
Nr. 707. Corps 6 (Nonpareille). Min. 3 kg — 32 A 110 a
Enthüllung des Schiller-Denkmales zu Leipzig

Nr. 708. Corps 8 (Petit). Min. 4 kg — 32 A 110 a
Berühmte Schriftsteller in Frankreich

Nr. 709. Corps 10 (Garmond). Min. 5,50 kg — 28 A 100 a
Königliche Eisenbahn-Direktion

Nr. 710. Corps 12 (Cicero). Min. 6 kg — 24 A 84 a
Schilderung einer Rheinreise

Nr. 711. Corps 14 (Mittel). Min. 7 kg — 22 A 76 a
Panoramen aus den Alpen

Nr. 712. Corps 16 (Tertia). Min. 8 kg — 20 A 70 a
Theaterschule zu Bonn

Nr. 713. Corps 20 (Text). Min. 8,50 kg — 16 A 56 a

Stadt- und Ringbahn

Nr. 714. Corps 28 (Doppelmittel). Min. 10 kg — 12 A 42 a

Japanische Flotte

Nr. 715. Corps 32 (Doppeltartia). Min. 12 kg — 8 A 28 a

Setzmaschine

Breite halbfette Aldine

Original-Erzeugnis Gesetzlich geschützt
Nr. 802a. Corps 5 (Perl). Min. 2,50 kg — 36 A 126 a
Zoologischer Garten zu Frankfurt am Main

Nr. 802. Corps 6 (Nonpareille). Min. 3,50 kg — 36 A 126 a
Ornamentik der deutschen Renaissance

Nr. 804. Corps 8 (Petit). Min. 4,50 kg — 32 A 110 a
Die Reformation der Buchkunst

Nr. 806. Corps 10 (Garmond). Min. 6 kg — 28 A 100 a
Verkehrs- und Baupolizei

Nr. 807. Corps 12 (Cicero). Min. 7 kg — 22 A 76 a
Ferienreise nach Rom

Nr. 808. Corps 14 (Mittel). Min. 8 kg — 18 A 64 a
Theorie und Praxis

Nr. 809. Corps 16 (Tertia). Min. 9 kg — 16 A 56 a
Berliner Gärten

Nr. 870. Corps 20 (Text). Min. 10,50 kg — 12 A 42 a
Das Baufach

Nr. 871. Corps 24 (Doppelcicero). Min. 11 kg — 10 A 30 a

Hannover

Nr. 872. Corps 28 (Doppelmittel). Min. 12,50 kg — 8 A 24 a

Nauheim

Fette Antiqua

Original-Erzeugnis Gesetzlich geschützt

Nr. 335. Corps 5 (Perl). Min. 2,50 kg — 40 A 140 a
Feuerversicherungs-Gesellschaft Gotha
MALEREI UND ARCHITEKTUR

Nr. 336. Corps 6 (Nonpareille). Min. 3 kg — 32 A 110 a
Völkerschlacht-Denkmal in Leipzig
SCHLOSS ALT-HEIDELBERG

Nr. 347. Corps 6 (Große Nonp.). Min. 3 kg — 32 A 110 a
Breslauer Ruderklub Germania
DIE BRAUT VON MESSINA

Nr. 336 a. Corps 7 (Colonel). Min. 4 kg — 32 A 110 a
Konzert des Männerchors Bonn

Nr. 337. Corps 8 (Petit). Min. 5 kg — 32 A 110 a
Tiroler Reisebeschreibungen

Nr. 337 a. Corps 9 (Borgis). Min. 5,50 kg — 30 A 106 a
Der Karneval im Rheinland

Nr. 338. Corps 10 (Garmond). Min. 6 kg — 26 A 92 a
Gewerbe-Museum zu Essen

Nr. 339. Corps 12 (Cicero). Min. 6,50 kg — 20 A 70 a
Germanische Helden

Nr. 340. Corps 14 (Mittel). Min. 7,50 kg — 16 A 56 a
Romeo und Julia

Nr. 341. Corps 16 (Tertia). Min. 9 kg — 14 A 50 a
Braunschweig

Nr. 342. Corps 20 (Text). Min. 10 kg — 10 A 36 a
Reichsbank

Nr. 343. Corps 28 (Doppelmittel). Min. 12 kg — 8 A 24 a
München

Nr. 344. Corps 32 (Doppeltertia). Min. 15 kg — 6 A 20 a
Chemie

Nr. 345. Corps 40 (Doppeltext). Min. 16 kg — 4 A 12 a
Saison

Nr. 346. Corps 48 (4 Cicero). Min. 18 kg — 4 A 9 a
Linde

Breite magere Antiqua

Nr. 817. Corps 10 (Garmond). Min. 5 kg — 26 A 92 a

Führer durch den Spessart
EIFEL UND HUNSRÜCK

Nr. 818. Corps 12 (Cicero). Min. 6 kg — 22 A 76 a

Der Luxus in Frankreich
IN DEUTSCHLAND

Nr. 819. Corps 16 (Tertia). Min. 7 kg — 14 A 50 a

Hero und Leander
KARLSRUHE

Nr. 820. Corps 20 (Text). Min. 8,50 kg — 12 A 42 a

Moderne Kunst
HAMBURG

Nr. 821. Corps 24 (Doppelcicero). Min. 9 kg — 10 A 30 a

Zeitschriften

Nr. 822. Corps 28 (Doppelmittel). Min. 10 kg — 8 A 24 a

Remscheid

Breite halbfette Antiqua

Nr. 621. Corps 6 (Nonpareille). Min. 3,50 kg — 28 A 100 a

Ständiger Eingang von Neuheiten
SAISON-AUSVERKAUF

Nr. 622. Corps 8 (Petit). Min. 5 kg — 28 A 100 a

Breslauer Musik-Institut
GOLF VON NEAPEL

Nr. 623. Corps 10 (Garmond). Min. 5 kg — 18 A 64 a

Führer durch Dessau
SIGMARINGEN

Nr. 624. Corps 12 (Cicero). Min. 6 kg — 14 A 50 a

Kabale und Liebe
PROGRAMM

Nr. 625. Corps 16 (Tertia). Min. 8 kg — 12 A 42 a

Hohenstaufen
MORGEN

Breite fette Antiqua

Nr. 1194. Corps 8 (Petit). Min. 6 kg — 22 A 76 a

Sängertag in Graz
STEIERMARKE

Nr. 1195. Corps 10 (Garmond). Min. 7 kg — 18 A 64 a

Naturforscher
DORTMUND

Nr. 1196. Corps 12 (Cicero). Min. 8,50 kg — 16 A 56 a

Hotel Adlon
TECHNIK

Nr. 1197. Corps 16 (Tertia). Min. 9,50 kg — 10 A 36 a

Landwirt
MOSEL

Nr. 1198. Corps 20 (Text). Min. 11,50 kg — 8 A 28 a

Ansicht
ODER

Nr. 1199. Corps 24 (Doppelcicero). Min. 13 kg — 6 A 20 a

Macht
BILD

Nr. 1200. Corps 28 (Doppelmittel). Min. 14 kg — 6 A 18 a

Kahn
EMS

Nr. 1201. Corps 36 (3 Cicero). Min. 19 kg — 4 A 12 a

Lied
BAI

Nr. 1202. Corps 48 (4 Cicero). Min. 24 kg — 3 A 8 a

Eid

Bauersche Gießerei, Frankfurt a. M., Leipzig, Barcelona und Madrid

Original-Erzeugnis

Venus, mager

Gesetzlich geschützt

Nr. 1938. Corps 4/6 (Diamant auf Nonpareille).
Min. 2,40 kg — 44 A 154 a

Keramische und Glas-Industrie im neunzehnten Jahrhundert
Ausstellung für Gartenbau und Blumenzucht in Darmstadt
Einladung zum Konzert des Gesangsvereins „Sang und Klang“
Streifenzüge und Abenteuer des Naturforschers Ernst Häckel
Die Buchgewerblichen Fachschulen im deutschen Reiche
Atelier für moderne Wohnungs- und Geschäftseinrichtungen
BILDER AUS DER DEUTSCHEN KOLONIE KAMERUN

Nr. 1939. Corps 5/6 (Perl auf Nonpareille).
Min. 2,70 kg — 44 A 154 a

Die Entstehung und Entwicklung der Pflanzenwelt
Lebensbilder von bekannten Dichtern der Gegenwart
Sammlung wertvoller Kompositionen für das Klavier
Das Städtische Kunstgewerbe-Museum in Mannheim
Architektur von berühmten gotischen Kirchenbauten
Die Land- und Forstwirtschaft im deutschen Reiche
FESTKOMMERS DER BERLINER STUDENTEN

Nr. 1940. Corps 6 (Nonpareille).
Min. 3 kg — 40 A 140 a

Zahntechnische Rundschau für die Schweiz
Geflügel- und Kaninchen-Ausstellung in Köln
Vortrag über das Buchwesen in neuerer Zeit
Das Jahrbuch der Zeit- und Kultur-Geschichte
Vereinigung zur Pflege der Kunst im Handwerk
DEUTSCHE BANKBEAMTEN IN ITALIEN

Nr. 1941. Corps 8 (Petit).
Min. 4 kg — 36 A 126 a

Blätter für die Forstwirtschaft
Korkgewinnung in Nordafrika
Walther von der Vogelweide
Patent-Heißwasser-Apparate
Gaggenauer Automobilfabrik
Die Elektrizität als Heilmittel
Vorlesungen über Pädagogik
WINTER-VERGNÜGEN

Nr. 1943. Corps 12 (Cicero).
Min. 6 kg — 24 A 84 a

Schlacht bei Wörth
Die Lehre vom Licht
Konventionalstrafen
Frankfurter Theater
Im Bann der Poesie
ERINNERUNG

Nr. 1945. Corps 16 (Tertia).
Min. 8 kg — 18 A 64 a

Garten-Konzert
Buch der Lieder
Konstruktionen
Das Billardspiel
GEMEINDE

Nr. 1942. Corps 10 (Garmond).
Min. 5 kg — 30 A 106 a

Der Mensch und die Erde
Geschichte des Dramas
Aus Heimat und Fremde
Handbuch der Fischerei
Eisenbahn und Industrie
Schlacht bei Königgrätz
BRIEFGEHEIMNIS

Nr. 1944. Corps 14 (Mittel).
Min. 7 kg — 22 A 76 a

Herbst-Neuheiten
Führer durch Genf
Lederwarenfabrik
Im Strom der Zeit
GEMMINGEN

Nr. 1946. Corps 20 (Text).
Min. 9 kg — 14 A 60 a

Wiener Mode
Sport im Bild
Mundenheim
KOBURG

DIE VENUS

Eine Schriftfamilie
von universeller Bedeutung, die in
keiner Druckerei fehlen sollte.
Sie umfaßt insgesamt 17 Garnituren:
normal, eng, breit, Kursiv
in verschiedenen
Fetten.

Sie vereinigt klassische Schönheit
mit zeitgemäßer Formenbildung und
besitzt anderen derartigen Schriften
gegenüber den Vorzug des größeren
Bildes und der dadurch bedingten
besseren Lesbarkeit.

Vielseitigste Verwendbarkeit
ist unserer Venus-Grotesk eigen.
Drucksachen, aus dieser klaren und
modernen Schrift gesetzt, werden
jeden Kunden befriedigen.

GROTESK

Nr. 1947. Corps 24 (Doppelcicero). Min. 10 kg — 10 A 36 a

Reichsbank zu Krefeld
Der Hamburger Hafen
BUCHDRUCKEREI

Nr. 1948. Corps 28 (Doppelmittel). Min. 11,50 kg — 10 A 36 a

Deutsche Kolonien
Mainzer Abendpost
BRANDENBURG

Bauersche Gießerei, Frankfurt a. M., Leipzig, Barcelona und Madrid

Original-Erzeugnis

Venus, halbfett

Gesetzlich geschützt

Nr. 1850. Corps 4/6 (Diamant auf Nonpareille).
Min. 2,20 kg — 40 A 140 a

Sammlung von Konzertstücken und Ouverturen
Die neuesten Schlager aus der Posse „Tango-Prinzessin“
Antike Bauten der Griechen
Panoramen von der französischen Schweiz
Großer illustrierter Führer durch Altenburg und Umgebung
HERRLICHE LANDSCHAFTEN AUS DEM TAUNUS

Nr. 1951. Corps 5/6 (Perl auf Nonpareille).
Min. 2,50 kg — 40 A 140 a

Schöne Kunstwerke der alten Ägypter
Die Ausschmückung von modernen Schlafzimmern
Königliches Kupferstich-Kabinett
Bochumer Aktien-Gesellschaft für Metallindustrie
DES MEERES UND DER LIEBE WELLEN

Nr. 1952. Corps 6 (Nonpareille).
Min. 3 kg — 40 A 140 a

Bedeutung des Radiums für das Volkwohl
Landkarte von Schaffhausen
Ritterburgen im Mittelalter und ihr Zustand
Die Ansicht Goethes über die Religion
ALTERTUMSMUSEUM ZU MAINZ

Nr. 1953. Corps 8 (Petit).
Min. 4 kg — 32 A 110 a

Hygiene des Mundes
Geschäfts- und Kaufhäuser
Weltall und Menschheit
Keine Rosen ohne Dornen
DAS NIBELUNGENLIED

Nr. 1956. Corps 12 (Cicero).
Min. 6 kg — 24 A 84 a

Rosenmontag
Führer durch Stettin
NIEDERWALD

Nr. 1958. Corps 16 (Tertia).
Min. 8 kg — 18 A 64 a

Naturheilverein
HERMANN

Nr. 1960. Corps 24 (Doppelcicero).
Min. 11 kg — 12 A 42 a

Rauchklub

Nr. 1961. Corps 28 (Doppelmittel).
Min. 11,50 kg — 10 A 36 a

Barchent

Nr. 1963. Corps 48 (4 Cicero).
Min. 15 kg — 4 A 14 a

Mode

VORNEHM

und äußerst ausdrucksvoll
präsentiert sich die
halbfette Venus



Unabhängig von der großen
Familie der Venus-Grotesken
lassen sich mit der halbfetten
Venus wirkungsvolle Druck-
sachen für jeglichen Bedarf
und Geschmack mühelos her-
stellen. Sie gibt jeder Arbeit
ein feines intimes und über
den Rahmen des Alltäglichen
hinausgehendes Aussehen



Unsere halbfette
Venus-Grotesk ist
deshalb in jeder Beziehung

PRAKTISCH

Nr. 1955. Corps 10 (Garmond).
Min. 5 kg — 26 A 92 a

Licht und Luft
Die Wunder der Natur
Panorama von Wien
Universal-Bibliotheken
OBER-ITALIEN

Nr. 1957. Corps 14 (Mittel).
Min. 7 kg — 20 A 70 a

Rundschrift
In Nacht und Eis
Soldatenlieder
DRESDEN

Nr. 1959. Corps 20 (Text).
Min. 8,50 kg — 14 A 50 a

Deutschland
MORGEN

Nr. 1962. Corps 36 (3 Cicero).
Min. 13 kg — 6 A 18 a

Honnef

Nr. 1964. Corps 60 (6 Cicero).
Min. 19 kg — 4 A 9 a

Sekt

Nr. 1965. Corps 72 (6 Cicero). Min. 22 kg — 3 A 8 a

Nr. 1965a. Corps 84 (7 Cicero). Min. 24 kg — 3 A 8 a

Gedicht | Elektra

LEINEN-WEBEREIEN
BERNHARD NEUMANN
DONAUESCHINGEN

FILIALEN IN
ELBERFELD :: SOLINGEN
RECKLINGHAUSEN :: KIEL
MEININGEN

SEGELTUCH-WEBEREI UND FÄRBEREI
FABRIKATION VON WAGEN-DECKEN
PFERDEDECKEN, ZELTEN, BARACKEN
VERMIETUNG VON ZELTEN JEDER ART

FILIALEN IN
BIELEFELD :: ALLENSTEIN
KÖLN :: BRAUNSCHWEIG
HANNOVER

Corps 6 Kleukens-Einfassung Nr. 2662/63

Nr. 2320. Corps 6 (Nonpareille). Min. 3 kg — 40 A 140 a
Morgengebet marokkanischer Feldarbeiter
Die Bildniskünste der Griechen und Römer
Inspektion des Bildungswesens der Marine
Geschichte der Stadt Florenz im Mittelalter
BREMEN REICHENBACH DRESDEN

Nr. 2321. Corps 7 (Colonel). Min. 3,75 kg — 36 A 126 a
Die Elektrizitätswerke als Kraftquellen
Musterbeispiele zu Gelegenheitsreden
Denkmäler der Tonkunst in Österreich
Afghanistan und seine Nachbarländer
HOLLÄNDISCHE GESCHICHTE

Nr. 2322. Corps 8 (Petit). Min. 4 kg — 32 A 110 a
Humoresken aus dem Jägerleben
Kleine kunsttheoretische Schriften
Erdbeben in Sizilien und Kalabrien
Werkzeuge für Laubsäge-Arbeiten
DIE FRAUEN UM GOETHE

Nr. 2323. Corps 9 (Borgis). Min. 4,25 kg — 26 A 92 a
Vorlesungen über Metaphysik
Chemnitzer Architekten-Verein
Eisenbahnkursbuch für Bayern
ROBERT UND BERTRAM

Nr. 2324. Corps 10 (Garmond). Min. 5 kg — 24 A 84 a
Bilder von der Wasserkante
Hansastädte an der Ostsee
Mexikanische Silbergruben
BÜCHERVERZEICHNIS

Nr. 2325. Corps 12 (Cicero). Min. 6 kg — 22 A 76 a
Käthchen von Heilbronn
Ein Sommernachtstraum
Hoffmanns Erzählungen
JEDEM DAS SEINE

Nr. 2331. Corps 36 (3 Cicero). Min. 15 kg — 6 A 20 a

Denkmal
HUMOR

Nr. 2332. Corps 48 (4 Cicero). Min. 17 kg — 4 A 12 a

Nation

Nr. 2333. Corps 60 (5 Cicero). Min. 22 kg — 4 A 9 a

Bach

Nr. 2334. Corps 72 (6 Cicero). Min. 23 kg — 4 A 9 a

Ente

Nr. 2335. Corps 84 (7 Cicero). Min. 29 kg — 3 A 8 a

Reh

Nr. 2326. Corps 14 (Mittel). Min. 7 kg — 18 A 64 a

Die Jüdin von Toledo
Eisenbahn-Kursbuch
HERRENMODEN

Nr. 2327. Corps 16 (Tartia). Min. 8 kg — 16 A 58 a

Riesen der Vorwelt
Militärhumoresken
INSTRUMENTE

Nr. 2328. Corps 20 (Text). Min. 9 kg — 12 A 42 a

Karolineninseln
Belfort Weimar
NÜRNBERG

Nr. 2329. Corps 24 (Doppelcicero). Min. 10 kg — 10 A 36 a

Blumenkorso
MUNITION

Nr. 2330. Corps 28 (Doppelmittel). Min. 12 kg — 10 A 30 a

Monument
RENNEN

Original-Erzeugnis

Venus, fett

Gesetzlich geschützt

Nr. 2255. Corps 6 (Nonpareille). Min. 3,25 kg — 36 A 126 a

Etwas vom Gleichgewicht der Gase
Handbuch für die Fischerei
Sammlungen deutscher Volksmärchen
Lebensbild aus der Käferwelt
Ausstellung für Büro-Einrichtungen
BERLINER VERKEHRS-VEREIN

Nr. 2256. Corps 7 (Colonel). Min. 4 kg — 32 A 110 a

Ein Buch für alle Sports-Freunde
Die Königliche Akademie in Leipzig
Photographie und Lichtdruck
Bremer Handelsamtsblatt
Wanderungen durch den Spessart
QUER DURCH AFRIKA

Nr. 2257. Corps 8 (Petit). Min. 4,50 kg — 32 A 110 a

Baumwohnungen auf Neuguinea
Neues Marken-Album
Sammlung von Schachaufgaben
DER ZERBROCHENE KRUG

Nr. 2258. Corps 9 (Borgis). Min. 5 kg — 28 A 100 a

Katechismus der Redekunst
Deutsche Studenten
Mexikanische Silber-Grube
NEUE DAMENMODEN

Nr. 2259. Corps 10 (Garmond). Min. 5,25 kg — 24 A 84 a

Wolfram von Eschenbach
Römische Bauten
Einladung zum Kommers
GUTENBERGMUSEUM

Nr. 2260. Corps 12 (Cicero). Min. 6 kg — 20 A 70 a

Kinder-Erziehung
Hydraulische Pressen
ERINNERUNGEN

Nr. 2261. Corps 14 (Mittel). Min. 7,50 kg — 18 A 64 a

Kieler Woche
Märchen-Almanach
EINRICHTUNG

Nr. 2262. Corps 16 (Tertia). Min. 9 kg — 18 A 64 a

Volksgedichte
Friedrich Rückert
MARIENBURG

Nr. 2263. Corps 20 (Text). Min. 10 kg — 12 A 42 a

Germanische Nationalgalerie
HANDWERKSKAMMER

Nr. 2264. Corps 24 (Doppelcicero). Min. 11,50 kg — 10 A 36 a

Das Bismarck-Denkmal
BUCHGEWERBE

Nr. 2265. Corps 28 (Doppelmittel). Min. 13,50 kg — 10 A 30 a

Handel und Industrie

Nr. 2266. Corps 36 (3 Cicero). Min. 15 kg — 6 A 20 a

Neuheit in Hüten

Nr. 2267. Corps 48 (4 Cicero). Min. 20 kg — 4 A 12 a

Baumschule

Nr. 2268. Corps 60 (5 Cicero). Min. 25 kg — 4 A 9 a

Rennbahn

Nr. 2269. Corps 72 (6 Cicero). Min. 28 kg — 4 A 9 a

Emanuel

Nr. 2270. Corps 84 (7 Cicero). Min. 32 kg — 3 A 8 a — 1/2 Min. 22 kg

Heimat

Bauersche Gießerei, Frankfurt a. M., Leipzig, Barcelona und Madrid

Original-Erzeugnis

Venus, schmal mager

Gesetzlich geschützt

Nr. 2359. Corps 4/6 (Diamant auf Nonpareille). Min. 2,50 kg — 52 A 180 a

Erlern eines bayerischen Unteroffiziers im deutsch-französischen Kriege
Außerordentliche General-Versammlung des Verbandes zur Abwehr des amerikanischen Petroleum-Trustes
Spezial-Katalog über feine Herren- und Damen-Garderoben
WERKSTÄTTEN FÜR FEINE KÜNSTLERISCHE WOHNUMG- UND GESCHÄFTS-EINRICHTUNGEN

Nr. 2361. Corps 6 (Nonpareille). Min. 2,50 kg — 48 A 170 a

Praktische Anleitung zum Selbstanfertigen kleiner Dynamomaschinen und Elektromotoren
Ausstellung von Gehilfenprüfungs-Arbeiten der Schlosser-Lehrlinge
Stiftungsfeier der Vergnügungs-Gesellschaft Frohsinn im Saale des Vereinshauses
LUSTIGE BILDER AUS DEM LEBEN UND TREIBEN DER RESIDENZSTADT

Nr. 2363. Corps 8 (Petit). Min. 4 kg — 44 A 154 a

Auftreten der akrobatischen Kunsttruppe im Zentraltheater in Chemnitz
Die Bedeutung des Wassers für das Verkehrswesen
Photographische Aufnahme der Reiterstatue Friedrichs des Großen in Breslau
ERINNERUNG AN DAS SCHÜTZENFEST IN FRANKFURT AM MAIN

Nr. 2365. Corps 10 (Garmond). Min. 5 kg — 36 A 126 a

Die versunkene Glocke, Drama von Gerhart Hauptmann
Die Muster-Sammlungen zum Deutschen Buchdruck-Preistarif
FRIESISCHE KAKAO- UND SCHOKOLADEN-FABRIK

Nr. 2367. Corps 14 (Mittel). Min. 6 kg — 24 A 84 a

Allgemeiner Verband der Mineralwasser-Fabrikanten
VON DEN GEHEIMNISSEN DES SPINNENLEBENS

Nr. 2369. Corps 20 (Text). Min. 8 kg — 18 A 64 a

Blätter für Haus- und Landwirtschaft
HUMORISTISCHER VORTRAG

Nr. 2371. Corps 28 (Doppelmittel). Min. 10 kg — 12 A 42 a

Kalifornische Riesenfrüchte
DIE ENGELSBURG IN ROM

Nr. 2360. Corps 5/6 (Perl auf Nonpareille). Min. 2,50 kg — 52 A 180 a

Das Theater und die Schauspielkunst vom Altertum bis zur Gegenwart
Über den Einfluß der Gesellschaft und der Einsamkeit auf den moralischen Charakter des Menschen
Reise in das Gebiet des weißen Nil und seiner westlichen Zuflüsse im Jahre 1862
HERSTELLUNG UND ÜBERTRAGUNG LITHOGRAPHISCHER ZEICHNUNGEN

Nr. 2362. Corps 7 (Colonel). Min. 3 kg — 44 A 154 a

Eine kleine Sammlung von Lebensbeschreibungen weltgeschichtlicher Persönlichkeiten
Kollektion von Radierungen und Kupferstichen nach Gemälden Rembrandts
Der Unterrichtsplan der Kunstgewerbe- und Handwerker-Schule in Braunschweig
NEUE SCHÖPFUNGEN AUF DEM GEBIETE DER DAMENMODEN

Nr. 2364. Corps 9 (Borgis). Min. 4 kg — 36 A 126 a

Erzählungen und Abenteuer des Freiherrn von Münchhausen
Friedrich Ludwig Jahn und seine Turner in den Befreiungskämpfen
EINFÜHRUNG IN DIE TECHNIK UND GESCHICHTE DER GRAPHIK

Nr. 2366. Corps 12 (Cicero). Min. 5,50 kg — 30 A 106 a

Abonnements-Vorstellung im Hamburger Schauspielhaus
VEREIN ZUR PFLEGE DRAMATISCHER KUNST

Nr. 2368. Corps 16 (Tertia). Min. 7 kg — 24 A 84 a

Beiträge zur Geschichte unseres Buchhandels
SAGEN UND ROMANE VOM BODENSEE

Nr. 2370. Corps 24 (Doppelcicero). Min. 9 kg — 14 A 50 a

Blütezeit der spanischen Poesie
TAUNUS-WANDERUNGEN

Nr. 2372. Corps 36 (3 Cicero). Min. 11 kg — 8 A 28 a

Die Zuckerfabrikation
BRANDMALEREIEN

Nr. 2373. Corps 48 (4 Cicero.) Min. 13 kg — 6 A 20 a

Effekten- und Wechselbank in Breslau

Nr. 2374. Corps 60 (5 Cicero). Min. 16,50 kg — 6 A 14 a

Bankett NORDHAUSEN Holland

Original-Erzeugnis

Nr. 2628. Corps 4/6 (Diamant auf Nonpareille)
Min. 2,25 kg — 52 A 180 a

Die Muttersprache zu reinigen und bereichern, ist das Geschäft der besten Köpfe
Allgemeine Deutsche Reichs- und Kontinental-Eisenbahn-Gesellschaft zu Minden
Das griechische und römische Altertum und die höhere Schule der Gegenwart
HESSISCHE LANDES-AUSSTELLUNG FÜR ANGEWANDTE KUNST IN GIESSEN

Nr. 2629. Corps 5/6 (Perl auf Nonpareille)
Min. 2,50 kg — 52 A 180 a

Friedrich Schillers Briefwechsel mit Goethe über Literatur und Kunst
Belobende Schilderungen der Naturschönheiten der Vogesen bis Nancy
Die Mittelmeervölker und ihre weltpolitische Bedeutung von Bernhards
EHRE UND SCHÄTZE EINEN JEDLICHEN NACH SEINEM STANDE

Nr. 2630. Corps 6 (Nonp.). Min. 3 kg — 52 A 180 a

Erzählungen in bayrischem Dialekt von Adolf von Schönhausen
Von den Landschaften aus den Nilländern Afrikas und Arabiens
Die Entwicklung und die Bevölkerung unserer Industriestädte
Unterrichtsweisen zu der Erlernung der Handelswissenschaft
DIE GEBIRGSLANDSCHAFTEN DER BALKANHALBINSEL

Nr. 2631. Corps 7 (Colonel). Min. 3 kg — 48 A 170 a

Die Geschichten aus Damenscheibers Elementarschulen
Jugenderinnerungen eines tapferen Freiheitskämpfers
Bilder aus dem deutschen Städteleben in dem Mittelalter
Annalen des dreißigjährigen Krieges und seine Folgen
MEISTERWERKE DER DEUTSCHEN BILDHAUEREI

Nr. 2632. Corps 8 (Petit). Min. 4 kg — 44 A 154 a

Typographische Meisterwerke im modernen Stile
Schillers Zeitalter und die deutschen Dichtungen
Wegweiser der musikalischen Kompositionslehre
BIBLIOTHEK FÜR KUNST UND WISSENSCHAFT

Venus, schmal halbfett

Gesetzlich geschützt

Nr. 2638. Corps 20 (Text). Min. 9 kg — 18 A 64 a

Kätchen von Heilbronn BEKANNTMACHUNG

Nr. 2639. Corps 24 (Doppelcicero)
Min. 10 kg — 14 A 60 a

Berliner Opernhaus

Nr. 2640. Corps 28 (Doppelmittel)
Min. 11,50 kg — 12 A 42 a

Konservatorium

Nr. 2641. Corps 36 (3 Cicero). Min. 13 kg — 10 A 30 a

Heines Werke

Nr. 2642. Corps 48 (4 Cicero). Min. 15 kg — 6 A 20 a

Edelsteine

Nr. 2643. Corps 60 (5 Cicero). Min. 17 kg — 4 A 12 a

Nr. 2633. Corps 9 (Borgis). Min. 4,50 kg — 40 A 140 a

Die Entwicklung des deutschen Buchgewerbes Pädagogische Zentral-Bibliothek zu München DIE DEUTSCHE KUNST IN BILD UND LIED

Nr. 2634. Corps 10 (Garmond). Min. 5 kg — 36 A 126 a

Vortrag über das bürgerliche Gesetzbuch Geschichte der Bildhauerei aller Länder MONATSSCHAU DES KUNSTVEREINS

Nr. 2635. Corps 12 (Cicero). Min. 6 kg — 30 A 106 a

Der Schwarzwald in Wort und Bild Weinstube zum Rudesheimer Quell LIEDERABEND IM RHEINHAUSE

Nr. 2636. Corps 14 (Mittel). Min. 7 kg — 26 A 92 a

Große Auswahl in Lederwaren Vereinigung Bonner Ingenieure BADISCHER RENNVEREIN

Nr. 2637. Corps 16 (Tertia). Min. 8 kg — 24 A 84 a

Neues Technikum München DEUTSCHES KURSBUCH

Süddeutsche Automobilwerke

Nr. 2644. Corps 72 (6 Cicero). Min. 20 kg — 4 A 9 a

Musik NEUHEITEN Kunst

Nr. 2645. Corps 84 (7 Cicero). Min. 22 kg — 3 A 8 a

Deutscher Hansabund

Original-Erzeugnis

Nr. 2376. Corps 6 (Nonpareille). Min. 3 kg — 48 A 170 e

Mitteldeutscher Kunstgewerbeverein in Braunschweig
Entstehung des Menschengeschlechts
Leitfaden zur chemischen Kenntnis der Mineralkörper
Buchführung und Handels-Korrespondenz
Angaben über die Größenverhältnisse der Kriegsschiffe
DIE SCHAUSPIELKUNST IN DEUTSCHLAND

Nr. 2377. Corps 7 (Colonel). Min. 3,50 kg — 44 A 154 a

Apparate und Einrichtungen für das Signalwesen
Wirkungen des elektrischen Stromes
Zur Geschichte des Bürgerkönigtums in Frankreich
Ausstellungen moderner Kunstwerke
Die Hilfsmittel der Seeschifffahrt auf der Niederelbe
URSPRUNG UND WESEN DER RELIGION

Nr. 2378. Corps 8 (Pelit). Min. 4 kg — 40 A 140 a

Der Nationalkrieg in Ungarn und Siebenbürgen
Eisenbahnfahrkarte von Norddeutschland
Fresken aus dem Leben der heiligen Elisabeth
Süddeutscher Buchdrucker-Sängertag
Aus den Erinnerungen eines Schiffskapitäns
HÜRDENRENNEN KAMMERMUSIK

Nr. 2379. Corps 9 (Borgis). Min. 4,50 kg — 40 A 140 a

Die Erstürmung von Weißenburg
Gartenbaugesellschaft Flora in Dortmund
Bilder aus dem Soldatenleben
Die Krönungsfeier des Königs von England
UNTER KIRGISEN UND TURKMENEN

Nr. 2380. Corps 10 (Garmond). Min. 5,50 kg — 36 A 126 a

Schiller und Goethe in Weimar
Forschungsreisen in Westaustralien
Ideen für dekorative Malereien
Geschichte der Schlesischen Kriege
SCHUHWAREN-AUSVERKAUF

Nr. 2381. Corps 12 (Cicero). Min. 6 kg — 30 A 106 a

Weisheit ist das Auge des Lebens
Chemische Produkte
Am Bosphorus und Goldenen Horn
Die Braut von Messina
WANDER-STUDIEN DURCH TIROL

Venus, schmal dreiviertelfett

Nr. 2387. Corps 36 (3 Cicero). Min. 12,50 kg — 8 A 28 a

**Reformation
Sommerfeld
NEUHEITEN**

Nr. 2388. Corps 48 (4 Cicero). Min. 15 kg — 6 A 18 a

**Heimkehr
MUSIKER**

Nr. 2389. Corps 60 (6 Cicero). Min. 18 kg — 4 A 12 a

**Bochum
MINDEN**

Nr. 2390. Corps 72 (6 Cicero). Min. 22 kg — 4 A 9 a

Gondel

Nr. 2391. Corps 84 (7 Cicero). Min. 25 kg — 3 A 8 a

Nacht

Gesetzlich geschützt

Nr. 2382. Corps 14 (Mittel). Min. 7 kg — 26 A 92 a

**Wohnungs-Einrichtungen
Fremdenführer durch Kassel
Das Wetterleuchten
Skizzen aus dem Kinderleben
AFRIKANISCHE NEGER**

Nr. 2383. Corps 16 (Tertila). Min. 8 kg — 24 A 84 a

**Norddeutsche Bauzeitung
Praktischer Ratgeber
Kinematographen-Theater
IM BANN DER POESIE**

Nr. 2384. Corps 20 (Text). Min. 9 kg — 18 A 64 a

**Malerei und Baukunst
Naturschönheiten
Grundriß der Keramik
NEUE ERFINDUNG**

Nr. 2385. Corps 24 (Doppelcicero).
Min. 10 kg — 14 A 50 a

**Baugewerkschule
Reklamekunst
VOLKS-TRACHTEN**

Nr. 2386. Corps 28 (Doppelmittel).
Min. 11,50 kg — 12 A 42 a

**Riesen-Gebirge
Liederabend
ERINNERUNGEN**

Bauersche Gießerei, Frankfurt a. M., Leipzig, Barcelona und Madrid

Original-Erzeugnis

Venus, breit mager

Gesetzlich geschützt

Nr. 2335a. Corps 4/6 (Diamant auf Nonpareille),
Min. 2,50 kg — 36 A 126 a

Direktion der deutschen Kleinbahn - Gesellschaft
Internationale Hunde-Ausstellung München 1914
Zeitschrift für Kunst- und Dekorations-Gewerbe
Druck und Verlag der neuen Hamburger Rundschau
Institut für moderne Sprachenkunde in Straßburg
Großer Unterhaltungs-Abend im Frankfurter Hof
DIE MODERNEN LIEBHABER-AUSGABEN

Nr. 2336. Corps 5/6 (Perl auf Nonpareille),
Min. 3 kg — 36 A 126 a

Gesellschaftsfahrten durch das Mittelmeer
Kleine Übersichtskarte vom Schwarzwald
Zeitschrift zur Förderung der Pferdezucht
Weinhandlung und Branntwein-Brennerei
Der Aufschwung der Industrie in Belgien
Elektrische Kraftzentrale in Brandenburg
MAINZER SCHACH-GESELLSCHAFT

Nr. 2337. Corps 6 (Nonpareille),
Min. 3,50 kg — 36 A 120 a

Jahres-Bericht des Maler-Verbandes
Die Festung Luxemburg im Jahre 1841
Spezialfabrik für moderne Hausmöbel
Erfurter Garten- und Obstbauschule
Ausstellung von Neuheiten der Saison
GROSSE FLUGWOCHE IN BERN

Nr. 2338. Corps 8 (Petit). Min. 4,75 kg — 32 A 110 a

Beseitigung des Pflanzenwuchses an Gebäuden
Eine Wanderung durch moderne Fabrikbetriebe
Geschichte der Ausbreitung des Christentums
Praktischer Lehrgang der italienischen Sprache
Klassikerzyklus im Frankfurter Schauspielhaus
AMERIKANISCHE SPORTSMETHODEN

Nr. 2339. Corps 10 (Garmond). Min. 6 kg — 26 A 92 a

Das Volksleben im Semmering-Gebiete
Reisen durch Kleinasien und Nordsyrien
Spezialfabriken für Projektionsapparate
Thüringer Waldsanatorium Schwarzeck
MÄRKISCHES MUSEUM BERLIN

HANS MENDERSHAUSEN, GERA

EISEN-GROSSHANDLUNG

GENERAL-VERTRETER DER ERSTEN DÜSSELDORFER EISEN- UND STAHL-INDUSTRIE
GESELLSCHAFT M. B. H., DÜSSELDORF

TELEGRAMME:
MENDERSHAUSEN GERA

FERNSPRECHER NR. 263

REICHSBANK-
GIRO-KONTO NR. 125/26

Nr. 2340. Corps 12 (Cicero). Min. 7 kg — 22 A 76 a

Maschinenbau und Elektrotechnik
Gedichte in schlesischer Mundart
Dramatischer Verein Bockenheim
Bienenzucht und Honiggewinnung
FERDINAND FREILIGRATH

Nr. 2342. Corps 16 (Tertia). Min. 9 kg — 16 A 56 a

Nassauische Landesbank
Reitendes Feldjägerkorps
BEUTHEN EINBECK

Nr. 2344. Corps 24 (Doppalcicero). Min. 11 kg — 10 A 36 a

Reichswaisenhaus
SUDERMANN

Nr. 2341. Corps 14 (Mittel). Min. 8 kg — 18 A 64 a

Zentralbüro für Auswanderer
Beleuchtungs-Gegenstände
Vaterländischer Frauenverein
35 MUNDENHEIM 68

Nr. 2343. Corps 20 (Text). Min. 10 kg — 12 A 42 a

Die Wunder der Natur
ERINNERUNGEN

Nr. 2345. Corps 28 (Doppalmittel). Min. 12 kg — 10 A 36 a

Hauffs Märchen
BERGWERK

FRANKFURT A. M.
LEIPZIG
BARCELONA
MADRID

GEGRÜNDET 1837

BAUERSCHE GIESSEREI

400 ARBEITER UND BEAMTE
150 GIESSMASCHINEN

DER BETRIEB UMFASST:

FRANKFURT A. M.

SCHRIFTGIESSEREI UND STEMPELSCHNEIDEREI
GALVANOPLASTIK · MESSINGLINIENFABRIKATION

Nr. 2347. Corps 4/6 (Diamant auf Nonpareille). Min. 2,50 kg — 36 A 126 a

Bestrebungen und Fortschritte auf dem Gebiete der Maschinenfabrikation
Neue Unterrichtskurse des Vereins für Volksbildung zu Ludwigshafen-Rh.
DIE GEWERBE- UND VERKEHRSORDNUNG IN DEUTSCHLAND

Nr. 2349. Corps 6 (Nonpareille). Min. 3,50 kg — 36 A 126 a

Wappenalbum der gräflichen Familien in Deutschland
Naturwissenschaftliche Einführung in die Bakteriologie
VERTREIBUNG DER MAUREN AUS SPANIEN

Nr. 2351. Corps 10 (Garmond). Min. 6 kg — 26 A 92 a

Akademie der bildenden Künste in Wien
BODENKREDIT-OBLIGATIONEN

Nr. 2353. Corps 14 (Mittel). Min. 8 kg — 18 A 64 a

Heldensagen der Germanen
MAINZER BAUWERKE

Nr. 2355. Corps 20 (Text). Min. 11 kg — 12 A 42 a

Die deutsche Marine
ROSENMONTAG

Nr. 2348. Corps 5/6 (Perl auf Nonpareille). Min. 3 kg — 36 A 126 a

Internationale Ausstellung für Buchgewerbe und Graphik 1914
Direktor des Königlichen Goethe-Realgymnasiums zu München
SPEZIALHAUS IN GLAS- UND PORZELLAN-WAREN

Nr. 2350. Corps 8 (Petit). Min. 5 kg — 32 A 110 a

Kleiner Führer durch Hannover und Umgebung
GESANGVEREIN KONZERTHAUS

Nr. 2352. Corps 12 (Cicero). Min. 7 kg — 20 A 70 a

Eröffnung der Berner Alpenbahn
EDENKOBEN NEUHAUSEN

Nr. 2354. Corps 16 (Tertia). Min. 9,50 kg — 16 A 56 a

Aus Heimat und Fremde
NEUERSCHEINUNG

Nr. 2356. Corps 24 (Doppelcicero). Min. 12 kg — 10 A 36 a

Marmor-Brunnen
SUDENBURG

Nr. 2357. Corps 28 (Doppelmittel). Min. 13,50 kg — 10 A 30 a

Student DORTMUND Konzert

Nr. 2358. Corps 36 (3 Cicero). Min. 16 kg — 6 A 20 a

Bank GEMEINDE Mond

Nr. 2660, Corps 6 (Nonpareille). Min. 3,25 kg — 32 A 110 a

Atelier vornehmer Damenmoden jeder Art
Wissenschaftliche Zeitschrift für die Astronomie
Spiele jeder Art zur Belehrung in der Familie
MODERNE BELEUCHTUNGS-ANLAGEN

Nr. 2662, Corps 8 (Petit). Min. 4,50 kg — 24 A 84 a

Katechismus alter Ornamentik
Bergische Klöppelspitzen-Industrie
Rembrandts Leben und Malkunst
HANDELS-SCHULE MERKUR

Nr. 2665, Corps 12 (Cicero). Min. 7,50 kg — 18 A 64 a

Berliner Herbst-Moden
Kunst und Gewerbe
Orientalische Dichtungen
PASSAGE-KAUFHAUS

Nr. 2661, Corps 7 (Colonel). Min. 4 kg — 30 A 106 a

Prachtalbum für Theater und Musik
Nordamerikanische Handelswissenschaft
Musterblätter berühmter Kirchenbauten
VÖLKERRECHTS-KONFERENZEN

Nr. 2664, Corps 10 (Garmond). Min. 6 kg — 22 A 76 a

Deutsche Verlags-Anstalt
Perlen altd deutscher Reimkunst
Handbücher der Geographie
GOETHES JUGENDZEIT

Nr. 2666, Corps 14 (Mittel). Min. 8,50 kg — 14 A 50 a

Glaube und Heimat
Wiener Zentraltheater
HERBST-MODEN

Nr. 2667, Corps 16 (Tertia). Min. 10 kg — 14 A 50 a

Konzert-Abend im Schiller-Garten
Spezialhaus vornehmer Damenwäsche
PLAUENER GARDINEN-VERKAUF

Nr. 2668, Corps 20 (Text). Min. 11,50 kg — 10 A 36 a

Elegante Winter-Neuheiten
Zeitschrift für Kunst und Handel
DEUTSCHE WEBEKUNST

Nr. 2669, Corps 24 (Doppelcicero). Min. 13 kg — 8 A 28 a

Hotel Goldene Krone
Die Burgen des Ruhrtales
KAUFHAUS WERTHEIM

Nr. 2670. Corps 28 (Doppelmittel). Min. 14 kg — 6 A 20 a

Dichtung und Wahrheit GEWERBEKAMMER

Nr. 2671. Corps 36 (3 Cicero). Min. 19 kg — 6 A 14 a

Klinker-Produkte MUSIKSTUDIE

Nr. 2672. Corps 48 (4 Cicero). Min. 25 kg — 4 A 9 a

Volks-Bühne NEUHEITEN

Nr. 2673. Corps 60 (5 Cicero). Min. 31 kg — 3 A 8 a

Handbuch RUBENS

Nr. 2674. Corps 72 (6 Cicero). Min. 38 kg — 3 A 8 a

Bochum

Original-Erzeugnis

Venus, magere Kursiv

Gesetzlich geschützt

Nr. 2245. Corps 6 (Nonpareille). Min. 3 kg — 40 A 140 a

*Lehrreiche Wanderungen auf dem Gebiete der Länder- und Völkerkunde
Die Reise um die Erde in Bildern, zusammengestellt von Oskar Reimers
Vortrag in der Polytechnischen Gesellschaft über Bedeutung des Radiums
Die Ausschmückung und die Einrichtung von modernen Wohnzimmern
Neue Sammlung von Konzertstücken, Ouverturen und Opern - Potpourris
Praktische Anleitung zum Selbstanfertigen kleiner Dynamo - Maschinen
Entwicklung Asiens von den ältesten Zeiten bis zur Gegenwart von Krug*

INTERNATIONALE GARTENBAU-AUSSTELLUNG IN MANNHEIM

Nr. 2246. Corps 8 (Petit). Min. 4 kg — 32 A 110 a

*Das deutsche Kunstgewerbe auf der Turiner Ausstellung
Zweite Hauptversammlung des Deutschen Flotten-Vereins
Belagerung und Einnahme der Stadt Magdeburg unter Tilly
Prachtvolle Panoramen der Hochgebirge Nord-Amerikas
Spezial-Geschäft für Koffer, Taschen und feine Lederwaren
Erzählungen über Sitten und Gebräuche der Grönländer
KLEINE GESELLSCHAFTSREISE DURCH ITALIEN*

Nr. 2247. Corps 10 (Garmond).
Min. 6 kg — 28 A 100 a

*Deutsche Eisenindustrie
Brennstoffe-Gewinnung
Gehilfen-Prüfungsarbeit
Lederstrumpf-Erzählung
Moderne Knabenkleider
Die Akademie in Leipzig
Stiftungsfest im Saalbau
Deutscher Fußball-Bund
Erfolgreiche Rennfahrer
MUSIKSCHULEN*

Nr. 2249. Corps 14 (Mittel).
Min. 7 kg — 20 A 70 a

*Die Holz-Industrie
Bibliothekschränk
Zigaretten-Fabrik
Neue Erfindungen
Handels-Register
Sänger-Wettstreit
Buch-Ausstellung
BUCHKUNST*

*HANS MEYER:: DRESDEN
FEINSTE HERREN- UND DAMEN-GARDEROBE*

P. P.

*Hierdurch gestatte ich mir, Ihnen den
Eingang der Neuheiten in- und aus-
ländischer Stoffe für die Winter-Saison
ergebenst anzuzeigen und Ihnen meinen*

MUSTER-KATALOG

*zur geneigten Durchsicht zu übersenden.
Ich hoffe bezüglich der Preise und Aus-
wahl der Stoffe Ihren Beifall zu finden.
Für tadellosoes Sitzen der Kleider wird
garantiert. Ich bitte um Ihr geneigtes
Wohlwollen und empfehle mich Ihnen
mit vorzüglicher Hochachtung*

HANS MEYER

*Stofflager und Maßatelier: Westliche Königshofer Straße 118
Verkaufs-Räume: Brandenburger Straße 56*

Nr. 2248. Corps 12 (Cicero).
Min. 6 kg — 24 A 84 a

*Führer durch Hamm
Über die Naturkunde
Köln und Umgebung
Offizielle Festkarten
Reisen und Fahrten
Die Ufer des Rheins
Buchgewerbe-Haus
Friedrich der Große
MALERKUNST*

Nr. 2250. Corps 16 (Tartia).
Min. 8 kg — 18 A 64 a

*Die Sturmnacht
Gemäldegalerie
Kommandantur
Maschinenhalle
Kinematograph
Ansicht von Kiel
NIERSTEIN*

Nr. 2251. Corps 20 (Text). Min. 9,50 kg — 14 A 50 a

*Chemie in Küche und Haus
TURNER-LIEDERBUCH*

Nr. 2252. Corps 24 (Doppelcicero). Min. 10,50 kg — 12 A 42 a

*Atelier für Kunstmalerei
INDUSTRIEBEZIRK*

Nr. 2253. Corps 28 (Doppelmittel). Min. 12 kg — 10 A 36 a

*Romane und Gedichte aus dem Volksleben
DIE NEUE MODERNE DAMENMODE*

Original-Erzeugnis

Venus, halbfette Kursiv

Gesetzlich geschützt

Nr. 2280. Corps 6 (Nonpareille), Min. 3 kg — 40 A 140 a

*Über Galvanoplastik und deren Anwendung im Buchdruck-Gewerbe
Kunstgewerbliche Werkstätten für die gesamte Wohnungsausstattung
Neueste Meisterwerke auf dem Gebiete der modernen Glas-Malerei
Verzeichnis der Gemälde und Bildwerke der Königl. Nationalgalerie
Die praktische Einrichtung der modernen Buch- und Steindruckereien
Zweiter Kongreß des Deutschen Industrie-Schutzverbandes in Berlin
Meister der Tonkunst im neunzehnten Jahrhundert von Leo Schmidt*
NEUESTE SAMMLUNGEN VON LIEDERN UND GEDICHTEN

Nr. 2281. Corps 8 (Petit), Min. 4 kg — 32 A 110 a

*Photographische Aufnahmen vom Völkerschlachtdenkmal
Die Kriege Deutschlands von Fehrbellin bis Königgrätz
Versandhaus für photographische und optische Apparate
In den Vulkangebieten Mittelamerikas und Westindiens
Erstes Stiftungsfest des Lehrer-Gesangvereins Frohsinn
Deutsche Meere und ihre verschiedenartigen Bewohner*
TASCHENBUCH FÜR MINERALIEN-SAMMLER

Nr. 2282. Corps 10 (Garmond).
Min. 5 kg — 28 A 100 a

*Die Dressur der Hunde
Lehrplan der Malschule
Eßbare und giftige Pilze
Gedichte von F. Klinger
Anleitung für die Küche
Blick in eine Wäscherei
Über Natur-Schilderung
Preisregeln in Hofheim
Metallkunst in München*
KÖRPERPFLEGE

Nr. 2284. Corps 14 (Mittel).
Min. 7,25 kg — 20 A 70 a

*Unsere Baukunst
Mandolinen-Solo
Fahrt auf dem Nil
Sonne und Mond
Neues Adreßbuch
Handel mit Indien
Reise nach Wien*
BERNHARD

**KÜNSTLERBUND
BERLIN**

Datum des Poststempels.

Euer Hochwohlgeboren!

*Wir erlauben uns, Sie zum Besuche
unserer vom 25. Mai bis 8. Juni 1914 im
Kunstgewerbemuseum stattfindenden*

**Ausstellung
buchgewerblicher Arbeiten**

*höflichst einzuladen. Die Eröffnung der
Ausstellung findet am 25. Mai 1914, vor-
mittags 11 Uhr statt und ist dieselbe
an den folgenden Tagen geöffnet von
9 Uhr morgens bis 6 Uhr abends.
Indem wir hoffen, Sie in unserer Aus-
stellung begrüßen zu können, zeichnet
mit vorzüglicher Hochachtung*

Künstlerbund Berlin.

Nr. 2283. Corps 12 (Cicero).
Min. 6 kg — 22 A 76 a

*Gedichte und Lieder
Moderne Tanzkunst
Reiseschilderungen
Elfter Jahresbericht
Reichstagsgebäude
Das Rettungswesen
Gesellschaftsabend
An den Rhein-Ufern*
ORIENTREISE

Nr. 2285. Corps 16 (Tertie).
Min. 8 kg — 18 A 64 a

*Pariser Neuheit
Die Modekunst
Gewerbe-Bank
Ehre und Recht
Bedarfs-Artikel
Motoren-Fabrik*
EISENERZE

Nr. 2286. Corps 20 (Text). Min. 10 kg — 14 A 50 a

Das Lied vom braven Mann
RUDERVEREIN MAINZ

Nr. 2287. Corps 24 (Doppelcicero). Min. 11 kg — 12 A 42 e

Effekten-Bank in Köln
HEINRICH HEINE

Nr. 2288. Corps 28 (Doppelmittel). Min. 12,50 kg — 10 A 36 a

Internationales Schachturnier in Barmen
MEININGEN BREMEN NORDHEIM

LUDWIG SCHNEIDER

Zum bevorstehenden Wohnungswechsel machen wir auf unser großes Lager in **Möbeln und Polsterwaren**, sowie Möbel- und Dekorations-Stoffen, Portièren, Spiegeln etc. aufmerksam. Besichtigung ist jederzeit ohne Kaufzwang sehr gern gestattet.

Friedrichstraße, Ecke Sedanstraße

Corps 6 Haiduk-Einfassung Nr. 2492/93

Nr. 2394. Corps 6 (Nonpareille). Min. 3 kg — 36 A 126 a

Ein Spaziergang durch das Himmelszelt
Wie die Saat, so die Ernte
Die Entwicklungsgeschichte der Natur
Hauptprobleme der Philosophie
Kants Kritik der praktischen Vernunft
AM KAISERHOFE NAPOLEONS

Nr. 2395. Corps 7 (Colonel). Min. 4 kg — 36 A 126 a

Bürgerliches Gesetzbuch
Reiseschilderungen aus dem Süden
Moderne Einrichtungen
Grosse Ausstellung Berliner Künstler
ABEND-VORSTELLUNG

Nr. 2396. Corps 8 (Petit). Min. 4,50 kg — 32 A 110 a

Zeitschriften-Ausstellung
Deutsche Universal-Bibliothek
Eisen- und Stahl-Industrie
Jugenderinnerung eines Arztes
HERREN-FRISIER-SALON

Nr. 2397. Corps 9 (Borgis). Min. 5 kg — 26 A 92 a

Die Herstellung des Papiers
Militär-Humoresken
Führer durch den Spessart
TANNHÄUSER

Nr. 2398. Corps 10 (Garmond). Min. 5,50 kg — 24 A 84 a

Wanderungen in Persien
Aus den Vogesen
Hamburger Hafengebäude
VOM KAP ZUM NIL

Nr. 2404. Corps 28 (Doppelmittel).
Min. 14 kg — 10 A 30 a

Graudenz KOBURG

Nr. 2405. Corps 36 (3 Cicero). Min. 17 kg — 6 A 20 a

Bericht SPORT

Nr. 2406. Corps 48 (4 Cicero). Min. 19 kg — 4 A 12 a

Rubin WIND

Nr. 2407. Corps 60 (6 Cicero). Min. 26 kg — 4 A 9 a

Erbe

Nr. 2399. Corps 12 (Cicero). Min. 6,50 kg — 20 A 70 a

Rennverein Nürnberg
Befreiungskrieg
Das Buch vom Kinde
REICHSBANK

Nr. 2400. Corps 14 (Mittel). Min. 7,50 kg — 18 A 64 a

Wilhelm Jensen
Kaiser und Galläer
HENRIK IBSEN

Nr. 2401. Corps 16 (Tertia). Min. 9 kg — 18 A 64 a

Gesang-Verein
Neues aus Korea
LUXEMBURG

Nr. 2402. Corps 20 (Text). Min. 10 kg — 12 A 42 a

Musikdirektor
FORTUNA

Nr. 2403. Corps 24 (Doppelcicero).
Min. 11 kg — 10 A 36 a

Heilquellen
BREMEN

Bauersche Gießerei, Frankfurt a.M., Leipzig, Barcelona und Madrid

Original-Erzeugnis

Magere Aphrodite-Versalien

Gesetzlich geschützt

Nr. 2294. Corps 8 (Petit). Min. 2,60 kg — 80 A

FEST-KOMMERS DES MARINE-VEREINS ZU HAMBURG
WERKE DER HERVORRAGENDSTEN DEUTSCHEN MEISTER
NEUE ILLUSTRIERTE ZEITSCHRIFT FÜR NATURFREUNDE
VERZEICHNIS DER VOLKS-BIBLIOTHEK ZU BERLIN

Nr. 2295. Corps 9 (Borgis). Min. 3 kg — 70 A

DIE HANSA ALS HANDELS- UND SEEMACHT
FUSSBALL-WETTSPIEL MAINZ GEGEN KÖLN
DIE KULTUR IN DEN DEUTSCHEN KOLONIEN
MEISTERS LEHR- UND WANDERJAHRE

Nr. 2296. Corps 10 (Garmond). Min. 3,50 kg — 80 A

PHOTOGRAPHISCHE AUFNAHMEN DER TEILNEHMER AM PRINZ-HEINRICH-FLUG
JAHRESBERICHT DER BANK FÜR HANDEL UND GEWERBE IN MAINZ

Nr. 2297. Corps 12 (Cicero). Min. 4 kg — 50 A

INTERNATIONALE AUSSTELLUNG FÜR BUCHGEWERBE UND GRAPHIK
ROMANE UND ERZÄHLUNGEN BERÜHMTER AUTOREN

Nr. 2298. Corps 14 (Mittel). Min. 4,50 kg — 40 A

ERSTES ORGELKONZERT IN DER FRANKFURTER STADTHALLE
VERLAG DER HOMBURGER KUR- UND BADEZEITUNG

Nr. 2299. Corps 16 (Tertia). Min. 6 kg — 36 A

GARTENFEST DES MANNHEIMER RUDERVEREINS
SCHWEDISCHES TURNER-LIEDERBUCH

Nr. 2300. Corps 20 (Text). Min. 8,50 kg — 28 A

MÜNCHEN BRAUNSCHWEIG MARBURG
GEWERBEMUSEUM IN KÖLN

Nr. 2301. Corps 24 (Doppelcicero). Min. 8 kg — 24 A

ALTENBURGER GENERAL-ANZEIGER
HANDBUCH DER ASTRONOMIE

Bauersche Gießerei, Frankfurt a. M., Leipzig, Barcelona und Madrid

Original-Erzeugnis

Halbfette Aphrodite-Versalien

Gesetzlich geschützt

Nr. 2306. Corps 8 (Petit). Min. 2,60 kg — 80 A

ANSICHTEN VON BREMEN AUS DER VOGELSCHAU
DIE EISEN-INDUSTRIE IN DEUTSCHLAND

Nr. 2307. Corps 9 (Borgis). Min. 3 kg — 60 A

LEINEN- UND GEBILDWEBEREI IN HERNE
FORSTWIRTSCHAFTLICHER VEREIN

Nr. 2308. Corps 10 (Garmond). Min. 3,50 kg — 60 A

DEUTSCHER STENOGRAPHEN-BUND
ZEITSCHRIFT FÜR NATURKUNDE

Nr. 2309. Corps 12 (Cicero). Min. 4,50 kg — 50 A

INTERNATIONALE POLOSPIELE
MODERNE KUNSTMALEREI

Nr. 2310. Corps 14 (Mittel). Min. 5 kg — 44 A

DURCH KUNST ZUM LEBEN

Nr. 2311. Corps 16 (Tertia). Min. 6 kg — 36 A

HANDEL UND GEWERBE

Nr. 2312. Corps 20 (Text). Min. 7 kg — 30 A

DRESDEN NECKARGEMÜND EISENACH

Nr. 2313. Corps 24 (Doppelcicero). Min. 8 kg — 28 A

JAHRESBERICHT DER REICHSBANK

Nr. 2314. Corps 30 (2½ Cicero). Min. 9 kg — 20 A

MODERNE DRUCKARBEITEN

Nr. 2315. Corps 40 (Doppelttext). Min. 11 kg — 12 A

RHEIN DONAU SEINE

Nr. 2316. Corps 48 (4 Cicero). Min. 12,50 kg — 10 A

ENTDECKUNGEN

Nr. 2317. Corps 54 (4½ Cicero). Min. 13,50 kg — 8 A

NORDHAUSEN

Original-Erzeugnis

Fette Aphrodite-Versalien

Gesetzlich geschützt

Nr. 2224. Corps 8 (Petit). Min. 2,80 kg — 70 A

**ERINNERUNGEN AN DIE BEFREIUNGSKRIEGE
ÜBER DIE WELLEN DES MEERES**

Nr. 2226. Corps 10 (Garmond). Min. 3,50 kg — 50 A

**DAS SEEMANNSLEBEN IN HOLLAND
DIE HEIMAT DES URMENSCHEN**

Nr. 2228. Corps 14 (Mittel). Min. 5 kg — 44 A

ANSICHTEN VON EISENACH

Nr. 2225. Corps 9 (Borgis). Min. 3 kg — 70 A

**BEDEUTUNG DER ESPERANTO-SPRACHE
UNSERE MEISTER DER TONKUNST**

Nr. 2227. Corps 12 (Cicero). Min. 4 kg — 44 A

**DIE GEHEIMNISSE VON PARIS
AM UFER DES NECKARS**

Nr. 2229. Corps 16 (Tertia). Min. 5,30 kg — 32 A

NEUE DAMEN-MODEN

Nr. 2230. Corps 20 (Text). Min. 6,30 kg — 24 A

DIE ERFINDUNG DER SETZMASCHINE

Nr. 2231. Corps 24 (Doppelcicero). Min. 8 kg — 24 A

NAUHEIM RONNEBURG BARMEN

Nr. 2232. Corps 30 (2½ Cicero). Min. 9 kg — 16 A

HOMBURGER KURGARTEN

Nr. 2233. Corps 40 (Doppelttext). Min. 11 kg — 10 A

DIE NEUE HUTMODE

Nr. 2234. Corps 48 (4 Cicero). Min. 12,50 kg — 8 A

BUCHGEWERBE

Nr. 2235. Corps 54 (4½ Cicero). Min. 14 kg — 8 A

MAGDEBURG

Original-Erzeugnis

Astoria

Gesetzlich geschützt

Nr. 2272. Corps 10 (Garmond). Min. 2 kg — 40 A (Nur Versalien)

Nr. 2273. Corps 12 (Cicero). Min. 6 kg — 22 A 76 a

NATURHISTORISCHES MUSEUM IN GÖRLITZ
FILIALE DER FRANKFURTER BANK
SCHRIFTEN FÜR UNSERE REIFERE JUGEND

Ansichten von Breslau und Umgebung
Johann Wolfgang von Goethe
SCHAUSPIELHAUS IN DÜSSELDORF

Nr. 2274. Corps 14 (Mittel). Min. 7 kg — 18 A 64 a

Andersens gesammelte Märchen und Geschichten
Bestrebungen und Fortschritte im Völkerleben, Kunst und Gewerbe
GESCHICHTE DER DEUTSCHEN BEFREIUNGSKRIEGE

DRESDNER BANK

KAPITAL: MK. 9000000

TELEGRAMM-ADRESSE: DRESDNER BANK

BÜROSTUNDEN: TÄGLICH
VON 8—12 UND 3—6 UHR

DRESDEN

FILIALEN IN MAGDEBURG
LEIPZIG UND MÜNCHEN

Nr. 2275. Corps 16 (Tertia). Min. 8 kg — 14 A 50 a

Internationale Ausstellung für Malerei
Flächeninhalt und Einwohnerzahl von Vorderindien
DIE DEUTSCHE LYRIK SEIT GOETHES TODE

Nr. 2276. Corps 24 (Doppelcicero). Min. 8,50 kg — 8 A 28 a

Bibliothek der Bildung und des Wissens
LEHRBUCH DER ERZIEHUNG

Nr. 2277. Corps 28 (Doppelmittel). Min. 9,50 kg — 6 A 20 a

Die Glocke von Friedrich Schiller
MEISTERWERKE DER MALEREI

Kleopatras

Nr. 1607. Corps 6 (Nonpareille)
Min. 2,70 kg — 44 A 154 a

Das Buch für Stamm- und Wappenkunde
Bericht über das Arbeiterschutz-Gesetz
EINLASSKARTE ZUM ROSENFEST

Nr. 1608. Corps 8 (Petit)
Min. 4,30 kg — 32 A 140 a

Handwerker-Schule zu Hanau
Neue illustrierte Wochenschrift
KAMMERMUSIK-ABEND

Nr. 1609. Corps 10 (Garmond)
Min. 5 kg — 28 A 126 a

Techniker-Verein Bremen
Land- und Forstwirtschaft
GEWERBE-VEREIN

Nr. 1610. Corps 12 (Cicero)
Min. 6 kg — 22 A 94 a

Neue Dorfgeschichten
Die Industrie in Afrika
DIE BORUSSEN

Nr. 1611. Corps 16 (Tertia)
Min. 8 kg — 16 A 70 a

Unsere Kolonien
Provinz Sachsen
DURCH CHINA

Nr. 1612. Corps 20 (Text)
Min. 9 kg — 12 A 56 a

Stadt-Theater
DIE MODE

Nr. 1613. Corps 28 (Doppelmittel)
Min. 10 kg — 8 A 30 a

Am Rhein
KIRCHE

Nr. 1614. Corps 36 (3 Cicero)
Min. 13 kg — 6 A 22 a

Koblenz
BERN

INNEN-DEKORATION



Zeitschrift für Wohnungskunst und den
gesamten inneren Ausbau

Die „Innen-Dekoration“ ist die seit zwanzig Jahren von Fach- und Privatkreisen anerkannte führende Zeitschrift für Wohnungskunst, die sowohl den Bedarf des bürgerlichen Wohnens als die hervorragendsten Leistungen erster Innen-Architekten und der leistungsfähigsten Werkstätten und Firmen für Wohnungs-Ausstattung in gleicher Weise berücksichtigt und in großen, technisch einwandfreien Reproduktionen zur Veröffentlichung bringt. Das nächste Heft bringt die erste Veröffentlichung eines der Höhepunkte neuzeitlicher Innen-Architektur: die gesamte Innen-Ausstattung der Villa Franz von Stuck. Gesamtaufnahmen, Detailaufnahmen etc.

Jahres-Abonnement: 12 Hefte Mk. 20.—

Einzelhefte Mk. 2.75

Bestellen Sie ein Probeheft zur Ansicht

VERLAGS-ANSTALT ALEXANDER KOCH
DARMSTADT

Friedrich Struck & Co

Gegründet
1815

Übernahme von Bau- und Möbeltischlerei aller Art
Ausstattung einfacher und vornehmer Wohnungen
Muster und Kosten-Anschläge stehen zu Diensten

Fernsprecher
Nr. 71 und 72

Neukölln, Reuterstr. 34

**GRAPHISCHE KUNSTANSTALT
M. SCHENK & SOHN
MÜNCHEN-PASING, GEORGSPLATZ 8**

GEGRÜNDET 1892

Künstlerische Reproduktionen

für das Buchgewerbe, für Wissenschaft
Kunst und Industrie

Strichätzungen, Zinkographien; Halb-
tonätzungen, einfache Duplex- und
Triplex-Autotypien; Farbenätzungen,
Drei- und Vierfarbendrucke; Albert-
Galvanos, originaltreue Wiedergabe;
Photographien und Pigmente; Helio-
gravüre und Kupferdrucke; Mezzo-
tintos, Schnellpressen-Kupferdruck;
Kombinierte Verfahren; Lichtdrucke,
ein- und mehrfarbig :: Mustergültige
Ausführung :: Prompteste Lieferung



**GENERAL-VERTRETER FÜR DIE RHEINPROVINZ:
HERMANN REICHENSTEIN, BARMEN, BERGSTR. 5**

FERNSPRECHER NR. 1263

Halbfette Kleopatra

Nr. 1739. Corps 6 (Nonpareille)
Min. 3 kg — 44 A 154 a

**Forschungs-Reisen durch Amerika
TOTAL-ANSICHT VON BREMEN**

Nr. 1740. Corps 8 (Petit)
Min. 5 kg — 32 A 140 a

**Sechs Original-Aufnahmen
DIE HAUPT-AGENTUR**

Nr. 1741. Corps 10 (Garmond)
Min. 6,50 kg — 28 A 126 a

**Die Gewerbe-Kammer
EIN MEISTERWERK**

Nr. 1742. Corps 12 (Cicero)
Min. 7 kg — 22 A 94 a

**National-Museum
GROSSE OPER**

Nr. 1743. Corps 16 (Tertia)
Min. 9 kg — 16 A 70 a

**Bade-Verkehr
REGIERUNG**

Nr. 1744. Corps 20 (Text)
Min. 10 kg — 12 A 56 a

**Bau-Polizei
DRESDEN**

Nr. 1745. Corps 28 (Doppelmittel)
Min. 11 kg — 8 a 30 a

Der Kurs

Nr. 1746. Corps 36 (3 Cicero)
Min. 15 kg — 6 A 22 a

Reigen

Nr. 1747. Corps 48 (4 Cicero)
Min. 17 kg — 6 A 14 a

Feuer

Nr. 1748. Corps 60 (5 Cicero)
Min. 22 kg — 4 A 12 a

Eifel

Original-Erzeugnis

Neue enge Zeitungs-Grotesk

Gesetzlich geschützt

Nr. 1790. Corps 10 (Garmond). Min. 4 kg — 36 A 126 a

Die Verwertung der landwirtschaftlichen Produkte
Heimatkunde der Provinz Sachsen für die Schule
Vervielfältigung der Schreibmaschinen-Arbeit

Nr. 1791. Corps 12 (Cicero). Min. 5 kg — 32 A 110 a

Königliches Materialprüfungsamt zu Breslau
Reiseerlebnisse und Abenteuer in Brasilien
Handel und Gewerbe im 19. Jahrhundert

Nr. 1792. Corps 14 (Mittel). Min. 6 kg — 30 A 106 a

Leben und Wirken Friedrichs des Großen
Belagerung und Eroberung von Port Arthur
Erzählungen und Sagen aus dem Taunus

Nr. 1793. Corps 16 (Tertia)
Min. 6,50 kg — 26 A 92 a

Für Haus, Hof und Garten
Preußischer Bauernbund
Der Roland von Bremen

Nr. 1795. Corps 24 (Doppelcicero)
Min. 7 kg — 16 A 56 a

Kölner Bibliotheken
Obst- und Weinbau
Die Plakat-Kunst

Nr. 1797. Corps 36 (3 Cicero)
Min. 9 kg — 10 A 30 a

Der Luftdruck
Rhein-Wein

Nr. 1799. Corps 60 (6 Cicero)
Min. 15,50 kg — 6 A 18 a

Koblenz

Nr. 1794. Corps 20 (Text)
Min. 7 kg — 20 A 70 a

Geisenheim am Rhein
Deutsche Industrie

Nr. 1796. Corps 28 (Doppelmittel)
Min. 8,50 kg — 14 A 50 a

Höchst am Main
Licht-Reklame

Nr. 1798. Corps 48 (4 Cicero)
Min. 13 kg — 8 A 22 a

Sanssouci
Neukölln

Nr. 1800. Corps 72 (6 Cicero)
Min. 17 kg — 4 A 12 a

Wetter

Ausnahme-Preise!

Fertige Mädchen- u. Damen-Konfektion

<p>Moderne Jacken-Kleider engl. Stoffe, mod. Farben . 15.75</p> <p>Farbige Jacken-Kleider aus Kaumgarn-Cheviot . 23.00</p> <p>Neueste Jacken-Kleider auf Seiden-Serge gefüttert 21.00</p> <p>Aperte Mädchen-Kleider bis 10 Jahre passend . . . 3.25</p> <p>Aperte Mädchen-Kleider aus reinwollenen Stoffen . 6.50</p> <p>Velour-Kinder-Kleider m. Besatz, bis 6 Jahre pass. 4.75</p>	<p>Englische Kostüm-Röcke in modernen Farben . . . 5.75</p> <p>Reinwoll. Kostüm-Röcke aus Kammgarn-Cheviots . 8.75</p> <p>Englische Paletots in verschiedenen Farben . . 15.00</p> <p>Moderne Paletots in aparten Stoffarten . . . 21.00</p> <p>Gefütterte Velvet-Blusen sehr geschmackvoll garniert. 5.50</p> <p>Vornehme Seiden-Blusen schwarz Taffet, glänz. Seide 10.00</p>
--	---

Warenhaus R. Grünstein

Am kleinen Kornmarkt :- Am Rosentaler Tor

Nr. 1801. Corps 84 (7 Cicero). Min. 19 kg — 4 A 9 a

Köln am Rhein

Nr. 1802. Corps 96 (8 Cicero). Min. 23 kg — 4 A 9 a

Der Weinbau

Nr. 1924. Corps 8 (Petit). Min. 4 kg — 40 A 140 a

**Die Fachschule für Buchdrucker in München
Drei Tage aus dem Leben eines Schullehrers
Karte der Umgebung von Braunschweig**

Nr. 1925. Corps 10 (Garmond). Min. 4,50 kg — 32 A 110 a

**Spezialhaus für Braut-Ausstattungen
Allgemeine Kreditanstalt zu Bochum
Rheinische Fahrradwerke Kondor**

Nr. 1926. Corps 12 (Cicero). Min. 5 kg — 26 A 92 a

**Ausstellung für Geschäftsbedarf
Omnibus-Gesellschaft zu Berlin
Fabrik für Reform-Kleidung**

Nr. 1927. Corps 14 (Mittel). Min. 6 kg — 20 A 70 a

**Neuer Freiburger Kalender
Deutsche Kunst in Bildern
Lehrbuch der Geometrie**

Nr. 1928. Corps 16 (Tertia). Min. 6,50 kg — 18 A 64 a

**Echt Meissner Porzellan
Warenhaus des Nordens
Die Gemeinde-Schulen**

Nr. 1933. Corps 48 (4 Cicero). Min. 15 kg — 6 A 18 a

Eisenbahn

Nr. 1934. Corps 60 (5 Cicero). Min. 18 kg — 4 A 14 a

Münster

Nr. 1935. Corps 72 (6 Cicero). Min. 20 kg — 4 A 9 a

Neuheit

Nr. 1936. Corps 84 (7 Cicero). Min. 23 kg — 3 A 8 a
 $\frac{1}{2}$ Min. 14 kg — 2 A 8 a

Rhone

Nr. 1929. Corps 20 (Text). Min. 8 kg — 14 A 50 a

**Zentral-Theater Wien
Akademische Blätter
Führer durch Mainz**

Nr. 1930. Corps 24 (Doppelcicero). Min. 8,50 kg
12 A 42 a

**Moderne Reklame
Wasser-Freunde**

Nr. 1931. Corps 28 (Doppelmittel). Min. 9 kg
10 A 36 a

**Volks-Almanach
Rund um Berlin**

Nr. 1932. Corps 36 (3 Cicero). Min. 11 kg — 8 A 24 a

**Zeitschriften
Dekoration**

Deutsche Bürobedarfs-Gesellschaft

Vereinigte Spezialfabriken für Bürobedarf und Reklame

Goslar am Harz ❖ Frankfurt am Main

Auf der Ausstellung in München Stand 48 bis 50

Vertreter in allen größeren Städten Deutschlands sowie im Auslande

Licht und Schatten

Wochenschrift für Schwarzweiß-Kunst und Dichtung

Im Abonnement jährlich Mark 9.—, halbjährlich Mark 4.50
vierteljährlich Mark 2.25. Einzelne Nummern 20 Pfennig

Herausgegeben von H. v. Gumpenberg ♦ Erscheint jeden Freitag

Nr. 1978. Corps 6 (Nonpareille). Min. 3 kg — 44 A 154 a

Aktien-Gesellschaft für Metall-Industrie zu Gleiwitz
Gartenbau-Ausstellung zu Mannheim-Ludwigshafen
VEREINIGUNG DER FREUNDE FÜR GESCHICHTE

Nr. 1979. Corps 7 (Colonel). Min. 4 kg — 44 A 154 a

Einweihung des Kaiser-Denkmal in Bernburg
Bibliothek der gesamten Handelswissenschaft
GERMANISCHES MUSEUM ZU BERLIN

Nr. 1980. Corps 8 (Petit). Min. 4,50 kg — 44 A 154 a

Vortragsabend des Technischen Klubs Ems
Vorlesung über Philosophie der Geschichte
MUSIK-KONSERVATORIUM DRESDEN

Nr. 1981. Corps 9 (Borgis). Min. 4,50 kg — 36 A 126 a

Frankfurter Theosophische Gesellschaft
Lehrbüchlein der Reproduktionstechnik
SCHAUSPIEL- UND OPERNHAUS

Nr. 1982. Corps 10 (Garmond). Min. 5 kg — 32 A 110 a

Gartenbau-Ausstellung Düsseldorf
Versammlung des Flotten-Vereins
NEUES REICHS-ADRESSBUCH

Nr. 1983. Corps 12 (Cicero). Min. 6 kg — 26 A 92 a

Bericht der Produkten-Börse
MODERNE DEKORATION

Nr. 1984. Corps 14 (Mittel). Min. 6,50 kg — 20 A 70 a

Erinnerungen an Bremen
SCHULE DES LEBENS

Nr. 1540. Corps 46 (4 Cicero). Min. 18 kg — 4 A 12 a

Garbe EMS

Nr. 1541. Corps 60 (5 Cicero). Min. 23 kg — 4 A 9 a

Silbe

Nr. 1542. Corps 72 (6 Cicero). Min. 26 kg — 4 A 9 a

Dorf

Nr. 1543. Corps 84 (7 Cicero). Min. 34 kg — 4 A 9 a

Zeit

Nr. 1985. Corps 16 (Tertia). Min. 8,50 kg — 18 A 64 a

Badischer Kalender
Reisen nach Mexiko
MONOGRAPHIEN

Nr. 1986. Corps 20 (Text). Min. 9 kg — 14 A 50 a

Natur und Kunst
REICHSBANK

Nr. 1987. Corps 24 (Doppelcicero). Min. 10 kg — 10 A 36 a

Grand Bazar
BERNBURG

Nr. 1988. Corps 28 (Doppelmittel). Min. 12 kg — 10 A 30 a

Modenwelt
DENKMAL

Nr. 1989. Corps 36 (3 Cicero). Min. 15 kg — 6 A 20 a

Herborn
SAISON

Breite magere Grotesk

Nr. 1106. Corps 8 (Petit). Min. 4,50 kg — 36 A 126 a
Ansichten aus der Provinz Brandenburg
EMIN PASCHA UND SEINE TATEN

Nr. 1107. Corps 10 (Garmond). Min. 5 kg — 26 A 92 a
Königliche Sternwarte zu Rom
HEINRICH HEINES LEBEN

Nr. 1108. Corps 12 (Cicero). Min. 6 kg — 20 A 70 a
Berliner Handelskammer
ERSTER HANDATLAS

Nr. 1109. Corps 14 (Mittel). Min. 7 kg — 18 A 64 a
Die Schlacht bei Jena
KRIMINALROMAN

Nr. 1109 a. Corps 16 (Tertia). Min. 8 kg — 16 A 58 a
Zeichenunterricht
AN DER SAALE

Nr. 1110. Corps 20 (Text). Min. 10 kg — 14 A 50 a
Elegante Moden
HANSA-BUND

Nr. 1111. Corps 28 (Doppelmittel). Min. 12 kg — 10 A 36 a
Das Märchen
DREIBUND

Nr. 1112. Corps 32 (Doppeltertia). Min. 12 kg — 6 A 20 a
Pommern
WEIZEN

Nr. 1113. Corps 40 (Doppeltext). Min. 14 kg — 4 A 14 a
Serbien
RHEIN

Fette Grotesk

Nr. 763. Corps 6 (Nonpareille). Min. 3,50 kg — 36 A 126 a
Große Ausstellungshalle in Hamburg
INTERNATIONALE VEREINIGUNG

Nr. 764. Corps 7 (Colonel). Min. 4 kg — 32 A 110 a
Wandgemälde des Berliner Doms
DAS DEUTSCHTUM IN AMERIKA

Nr. 765. Corps 8 (Petit). Min. 4,50 kg — 32 A 110 a
Berg- und Hüttenbau in Bochum
DER REKLAME-FACHMANN

Nr. 766. Corps 10 (Garmond). Min. 5,25 kg — 24 A 84 a
Schillerfeier zu Breslau
DAS DEUTSCHE REICH

Nr. 767. Corps 12 (Cicero). Min. 6 kg — 20 A 70 a
Wirkungsvolle Plakate
DIE PHOTOGRAPHIE

Nr. 768. Corps 14 (Mittel). Min. 7,50 kg — 18 A 64 a
Sänger-Quartetts

Nr. 769. Corps 16 (Tertia). Min. 8 kg — 14 A 50 a
Moderne Bilder

Nr. 770. Corps 20 (Text). Min. 10,50 kg — 12 A 42 a
Der Werktag

Nr. 771. Corps 28 (Doppelmittel). Min. 11,50 kg — 8 A 22 a
Kamerad

Nr. 772. Corps 36 (3 Cicero). Min. 16,50 kg — 6 A 20 a
Der Tag

Nr. 773. Corps 48 (4 Cicero). Min. 20 kg — 4 A 12 a
Licht

Nr. 774. Corps 60 (5 Cicero). Min. 27 kg — 4 A 9 a
Fest

Breite Grotesk

Original-Erzeugnis	Gesetzlich geschützt
Nr. 690. Corps 6 (Nonp.) Min. 3 kg — 40 A 140 a	Nr. 691. Corps 8 (Petit) Min. 4 kg — 36 A 126 a
Friedens-Konferenzen	Im Riesen-Gebirge
Nr. 690 a. Corps 7 (Colonel) Min. 3,50 kg — 36 A 126 a	Nr. 692. Corps 10 (Garm.) Min. 5,50 kg — 32 A 110 a
Ein Flotten-Besuch	Der Sängerkrieg
Nr. 693. Corps 12 (Cicero). Min. 6,50 kg — 28 A 100 a	
Führer durch den Schwarzwald	
Nr. 694. Corps 14 (Mittel). Min. 7 kg — 24 A 84 a	
Panoramen aus dem Spessart	
Nr. 695. Corps 16 (Tertia). Min. 8 kg — 20 A 70 a	
Eine Reise um die Welt	
Nr. 696. Corps 20 (Text). Min. 9,50 kg — 14 A 50 a	
Börsen-Nachricht	
Nr. 697. Corps 24 (Doppelcicero). Min. 10 kg — 10 A 36 a	
Kunstgewerbe	
Nr. 698. Corps 28 (Doppelmittel). Min. 10,50 kg — 8 A 28 a	
Kölner Dom	
Nr. 699. Corps 32 (Doppeltertia). Min. 11 kg — 6 A 20 a	
Hannover	
Nr. 686. Corps 40 (Doppeltext). Min. 15 kg — 6 A 18 a	
Barmen	
Nr. 687. Corps 48 (4 Cicero). Min. 17 kg — 4 A 12 a	
Nauen	
Nr. 688. Corps 54 (4½ Cicero). Min. 23 kg — 4 A 9 a	
Rhein	
Nr. 689. Corps 60 (5 Cicero). Min. 25 kg — 4 A 9 a	
Lahn	

Original-Erzeugnis

Nr. 150. Corps 6 (Nonpareille). Min. 3 kg — 44 A 154 a

**Massen-Verfolgung der Christen durch Kaiser Nero
DIE MUSIK DES GRIECHISCHEN ALTERTUMS**

Nr. 151. Corps 8 (Petit). Min. 4,50 kg — 44 A 154 a

**Der französische Kunst- und Verlagshandel
HANDBUCH DER NATURGESCHICHTE**

Nr. 151a. Corps 9 (Borgis). Min. 5 kg — 40 A 140 a

**Deutscher Katholiken-Kongreß zu Mainz
REDAKTION DER KIELER ZEITUNG**

Nr. 162. Corps 10 (Garmond). Min. 5,50 kg — 36 A 126 a

**Feder-Zeichnungen von Adolf Menzel
PHOTOGRAPHISCHE ARTIKEL**

Nr. 153. Corps 12 (Cicero). Min. 6,50 kg — 30 A 106 e

**Fürst Otto von Bismarcks Briefe
VORLAGEN FÜR BILDHAUER**

Nr. 154. Corps 14 (Mittel). Min. 7 kg — 26 A 92 a

**Regatta der Berliner Ruderer
RENNKLUB FRANKFURT**

Nr. 1424. Corps 12 (Cicero). Min. 6 kg — 32 A 110 a

**Deutscher Riesendampfer Imperator
Volkszeitung für das Bergische Land
Momentbilder aus dem Künstlerleben
Führer durch die Berliner Museen**

Nr. 1425. Corps 16 (Tertia). Min. 7 kg — 22 A 76 a

**Die Erforschung des Südpols
Landschaftsbilder aus Indien
Kaufmännischer Verein Bonn
Letzte Neuheit der Saison**

Nr. 1426. Corps 20 (Text). Min. 9,50 kg — 20 A 70 a

**Der Karneval in Venedig
Senaus sämtliche Werke
Die Braut von Messina**

Neueste schmale Grotesk

Nr. 159. Corps 40 (Doppeltext). Min. 12 kg — 8 A 28 a

Deutsche Bank

Nr. 160. Corps 48 (4 Cicero). Min. 13 kg — 8 A 18 a

Frauenbund

Nr. 161. Corps 60 (6 Cicero). Min. 16 kg — 4 A 12 a

Weinbau

Nr. 162. Corps 72 (6 Cicero). Min. 20 kg — 4 A 9 a

Schiller

Fantasie-Grotesk

Nr. 1430. Corps 60 (6 Cicero). Min. 17 kg — 4 A 12 a

**Gewerbe
Mosaik**

Nr. 1431. Corps 72 (6 Cicero). Min. 21 kg — 4 A 9 a

**Kasten
Lieder**

Gesetzlich geschützt

Nr. 155. Corps 16 (Tertia). Min. 8 kg — 24 A 84 a

**Wanderung in den Taunus
EIFEL UND SPESSART**

Nr. 156. Corps 20 (Text). Min. 9 kg — 18 A 64 a

**Führer durch München
BAYRISCHE ALPEN**

Nr. 157. Corps 28 (Doppelmittel). Min. 10 kg — 12 A 42 a

**Schlacht bei Metz
BRANDENBURG**

Nr. 168. Corps 36 (3 Cicero). Min. 11 kg — 10 A 30 a

**Moderne Kunst
UNIVERSUM**

Nr. 1427. Corps 28 (Doppelmittel). Min. 12 kg — 14 A 60 a

**Reisen durch Java
Schillers Werke**

Nr. 1428. Corps 36 (3 Cicero). Min. 14 kg — 10 A 36 a

**Herren-Mode
Deutschland**

Nr. 1429. Corps 48 (4 Cicero). Min. 16 kg — 6 A 20 a

**Wiesbaden
Grafenort**

Sezessions-Grotesk

Nr. 1580. Corps 6 (Nonpareille). Min. 3 kg — 40 A 140 a
Der Sinn für Naturschönheiten In der Gegenwart
Internationale Vereinigung der Papler-Fabrikanten
ERSTER VOLKSKINDERTAG IN BERLIN

Nr. 1581. Corps 8 (Petit). Min. 4 kg — 36 A 126 a
Vorlesung über die Darwinsche Theorie
Hebung der Buch- und Steindruckkunst
DER HEIDELBERGER STUDENT

Nr. 1582. Corps 10 (Garmond). Min. 5,50 kg — 32 A 110 a
Des Meeres und der Liebe Wellen
Bericht der Generalversammlung
DIE DEUTSCHE SPRACHE

Nr. 1583. Corps 12 (Cicero). Min. 7 kg — 28 A 100 a
Die Baukunst im Mittelalter
RESIDENZ-THEATER

Nr. 1584. Corps 14 (Mittel). Min. 7,50 kg — 22 A 76 a
Schlacht bei Austerlitz
HERBST-PARADE

**DIE
HERBST
MODE**

✦

Ausstellung
in Pariser Modellhüten
2. bis 15. August
9 bis 6 Uhr

MODES
KRON & BRÄUNER
BRAUNSCHWEIG

Nr. 1585. Corps 16 (Tertia). Min. 8 kg — 20 A 70 a
Sängerfest Bremen
EIN WALDHORN

Nr. 1586. Corps 20 (Text). Min. 9,50 kg — 14 A 50 a
Reise nach Tibet
DIE SCHWEIZ

Nr. 1587. Corps 28 (Doppelmittel). Min. 10,50 kg — 8 A 28 a
Falkenstein
SPINDEL

Nr. 1588. Corps 36 (3 Cicero). Min. 15 kg — 8 A 24 a
Holzturm
SONNE

Original-Erzeugnis

Nr. 4909. Corps 6 (Nonpareille). Min. 3 kg — 48 A 170 a
Naturbilder aus den Vereinigten Staaten von Nord-Amerika
Der Charakter und Entwicklungslauf der deutschen Literatur
Entwicklung der deutschen Industrie und des Maschinenwesens
EDISONS ERFINDUNG AUF DER AUSSTELLUNG

Nr. 4910. Corps 8 (Petit). Min. 4 kg — 40 A 140 a
Die Kaisermanöver des sechsten Armeekorps
Kaufmännisches Vereinshaus in Braunschweig
Meisterwerke der deutschen Kunst und Plastik
DER RATTENFÄNGER VON HAMELN

Nr. 4911. Corps 10 (Garmond). Min. 6 kg — 32 A 110 a
Neue Ideen für dekorative Malereien
Von der Entwicklung der Hochschulen
Allgemeiner Turn-Verein zu Bremen
DAS NEUE REISEHANDBUCH

Nr. 4917. Corps 36 (3 Cicero)
Min. 14 kg — 8 A 22 a

Botanik | Kunstwerke | Eisbahn

Universal-Steinschrift

Nr. 4915. Corps 24 (Doppelcicero). Min. 10 kg
12 A 42 a
Moderne Künste
Burg Rheinstein
EISENBERG

Nr. 4916
Corps 28 (Doppelmittel). Min. 11 kg — 10 A 36 a

Handelsbank
REINHARD

Nr. 4918. Corps 48 (4 Cicero). Min. 18 kg — 8 A 16 a

Gesetzlich geschützt

Nr. 4912. Corps 12 (Cicero). Min. 6 kg — 24 A 84 a
Die Glocken von Wunnenhausen
Anficht vom Bismarck-Denkmal
DIE DEUTSCHE MARINE

Nr. 4913. Corps 16 (Tertia). Min. 8 kg — 20 A 70 a
Sagen aus Griechenland
EISEN-INDUSTRIE

Nr. 4914. Corps 20 (Text). Min. 9 kg — 16 A 56 a
Naturwissenschaft
RADIERUNGEN

Nr. 4917. Corps 36 (3 Cicero)
Min. 14 kg — 8 A 22 a

Original-Erzeugnis

Freie Grotesk

Gesetzlich geschützt

Nr. 7020. Corps 8 (Petit). Min. 4 kg — 44 A 154 a

Sammlung wertvoller Kompositionen für Klavier und Gesang
Große Typographische Ausstellung im Kunstgewerbemuseum
Leitfaden zur Geschichte des deutschen Volkes von Klinger
DER SCHRIFTLICHE UMGANG UND DIE REDEKUNST

Nr. 7040. Corps 12 (Cicero). Min. 6 kg — 24 A 84 a

Hoher Sinn liegt oft in dem kindlichen Spiel
Hagelversicherungs-Gesellschaft Bremen
Forschungs-Reisen am Nord- und Südpol
ILLUSTRIERTE KRIEGSGESCHICHTE

Nr. 7060. Corps 16 (Tertia). Min. 7,50 kg — 20 A 70 a

Die Weisheit ist des Lebens Auge
Velhagen & Klasings Monatshefte
PANORAMA VON AUSTRALIEN

Nr. 7080. Corps 28 (Doppelmittel). Min. 9 kg — 10 A 30 a

Natur-Wissenschaft
MODEN-ZEITUNG

Nr. 7030. Corps 10 (Garmond). Min. 5 kg — 30 A 106 a

Zweiter Kongreß deutscher Chirurgen zu Halle a.S.
Neue illustrierte Volksausgabe von Goethes Werken
Ein Wort über Zustände heutiger Bildungsanstalten
JAHRESBERICHT DER HANDELS-KAMMER

Nr. 7050. Corps 14 (Mittel). Min. 7,50 kg — 20 A 70 a

Erinnerungen an die Schlacht bei Jena
Spezialkarte von Wien und Umgebung
HEINES GESAMMELTE WERKE

Nr. 7070. Corps 20 (Text). Min. 8 kg — 14 A 50 a

Handelsbank zu Duisburg
EISENBAHN-FAHRPLAN

Nr. 7090. Corps 36 (3 Cicero). Min. 12 kg — 8 A 22 a

Maschinenfabrik
RAVENSBURG

Nr. 7100. Corps 48 (4 Cicero). Min. 15 kg — 6 A 18 a

Die Kolonien in Wort und Bild

Schlesisches Konservatorium der Musik

Hohenstaufen-Straße Nr. 128/29 **Breslau** Leitung: M. Bach, Musikdirektor

Kantoren- und Organistenschule, Kammermusik- und Chorklassen, sowie
Kontrapunkt-, Kompositions- und Instrumentations-Klassen. Seminar und
Übungsschule für Musiklehrer und -Lehrerinnen, sowie Theorie-Klassen
Erstes und ältestes Konservatorium Ostdeutschlands

Eintritt erfolgt jederzeit

Vorzügliche Lehrkräfte

Prospekte kostenfrei

Groteske Chicago

Nr. 7110. Corps 8 (Petit). Min. 4,50 kg — 44 A 154 a

Naturforscher in afrikanischer Kolonie
Kaiserliche Oberpostdirektion Bremen
Gesellschaft zur Förderung der Kunst
NEUHEITEN IN HERRENMODEN

Nr. 7120. Corps 10 (Garmond). Min. 5,50 kg — 30 A 106 a

Eine Dampferfahrt nach Hamburg
Aus meinen Dienstjahren zur See
MÄNNER-GESANGVEREIN

Nr. 7130. Corps 12 (Cicero). Min. 7 kg — 24 A 84 a

Rosenmontagszug in Mainz
Eroberung von Weißenburg
RUSSISCHE STEPPEN

Nr. 7140. Corps 14 (Mittel). Min. 8 kg — 20 A 70 a

Liederbücher für Kinder
GIESSEN KOBURG

Nr. 7150. Corps 16 (Tertia). Min. 8,50 kg — 20 A 70 a

Monats-Versammlung
FRANKENHAUSEN

Nr. 7160. Corps 20 (Text). Min. 9 kg — 14 A 50 a

Mode-Zeitungen
AUSVERKAUF

Nr. 7170. Corps 28 (Doppelmittel). Min. 10,50 kg — 10 A 30 a

Straßenbahn

Nr. 7180. Corps 36 (3 Cicero). Min. 14 kg — 8 A 22 a

Begründer

Nr. 7190. Corps 48 (4 Cicero). Min. 17 kg — 6 A 18 a

Edelmut

Zweifarbenschrift New-York

Nr. 7240. Corps 20 (Text). Min. 9 kg — je 10 A 35 a

Russisches Dorf
Luftschiffahrten
Deutsche Marke
UNTERRICHT

Nr. 7250. Corps 28 (Doppelmittel). Min. 10,50 kg — je 5 A 15 a

Seifen-Fabrik
Eisenbahnen
Orts-Bezirke
HAMBURG

Nr. 7260. Corps 36 (3 Cicero). Min. 14 kg — je 4 A 11 a

Siegerland
Kreditbank
BLUMEN

Nr. 7270. Corps 48 (4 Cicero). Min. 17 kg — je 3 A 9 a

Künstler
Novellen
MINDEN

Lichte Groteske Brooklyn

Nr. 7200. Corps 20 (Text). Min. 9 kg — 20 A 70 a

Zeughaus Berlin
Mädchenschule
Pariser Toiletten
ROSENZUCHT

Nr. 7210. Corps 28 (Doppelmittel). Min. 10,50 kg — 10 A 30 a

Zeppelinhalle
Unterhaltung
Grundfarben
RESIDENZ

Nr. 7220. Corps 36 (3 Cicero). Min. 14 kg — 8 A 22 a

Frankreich
Grunewald
GBERON

Nr. 7230. Corps 48 (4 Cicero). Min. 17 kg — 6 A 18 a

Dresden
Haustier
AUHEIM

Original-Erzeugnis

Nr. 1174. Corps 8 (Petit). Min. 4,50 kg — 36 A 126 a
Panorama der Hochgebirge von Amerika
Die französische Porzellan-Manufaktur
DEUTSCHE AKADEMIE IN ROM

Nr. 1175. Corps 10 (Garmond). Min. 5,50 kg — 26 A 92 a
Bielefelder Spitzen-Industrie
Auf dem Gebiete der Technik
HEILIGE KREUZ-KIRCHE

Nr. 1176. Corps 12 (Cicero). Min. 6 kg — 20 A 70 a
National-Museum in Paris
Die Handels-Akademien
JAPANISCHE SITTEN

Amerikanische Grotesk

Nr. 1180. Corps 32 (Doppeltertia). Min. 12 kg — 6 A 20 a

Oberstein
KASSEL

Nr. 1181. Corps 40 (Doppelttext). Min. 14 kg — 4 A 12 a

Neubau
BURG

Gesetzlich geschützt

Nr. 1177. Corps 14 (Mittel). Min. 7,50 kg — 18 A 64 a
Die Forstwirtschaft
BLUMEN-KORSO

Nr. 1178. Corps 20 (Text). Min. 10,50 kg — 14 A 50 a
Rhein und Mosel
AUSTRALIEN

Nr. 1179. Corps 28 (Doppelmittel). Min. 11,50 kg — 10 A 30 a
Sport im Bild
DRESDEN

Lichte Grotesk

Nr. 11910. Corps 20 (Text.) Min. 10 kg — 14 A 50 a

Großes Militärkonzert in der Frankfurter Festhalle

Nr. 11920. Corps 28 (Doppelmittel). Min. 12 kg — 10 A 30 a

Deutsche Zeitungen in Nord-Amerika

Nr. 11930. Corps 36 (3 Cicero). Min. 16 kg — 8 A 22 a

Moderne Kunst im Handwerk

Nr. 11940. Corps 48 (4 Cicero). Min. 20 kg — 6 A 14 a

Kaufhaus des Nordens

Original-Erzeugnis

Nr. 1545. Corps 12 (Cicero). Min. 4,75 kg — 74 A
VERIAGS-BUCHHANDLUNG
KOBLENZER RUDER-KLUB
ROBERT UND BERTRAM

Nr. 1546. Corps 14 (Mittel). Min. 5 kg — 42 A
WEINHAUS BINGEN
DIE ROSENFELDER
AUS DER PRAXIS

Künstler-Grotesk

Nr. 1549. Corps 32 (Doppeltertia). Min. 11,50 kg — 20 A

ZEITUNG
CHEMIE

Nr. 1550. Corps 40 (Doppelttext). Min. 15 kg — 14 A

MUSIK

Gesetzlich geschützt

Nr. 1547. Corps 16 (Tertia). Min. 5 kg — 36 A

PARISER MODEN
LAND UND LEUTE
HINTER-INDIEN

Nr. 1548. Corps 24 (Doppelcicero). Min. 7,50 kg — 24 A

ALTENBURG
HERKULES

Schmale magere Egyptienne

Nr. 730. Corps 10 (Garmond). Min. 5 kg — 32 A 110 a

Interessante Episoden aus Goethes Leben

PRACHTWERKE ALS GESCHENK

Nr. 731. Corps 12 (Cicero). Min. 5,50 kg — 26 A 92 a

Oberammergauer Passionsfestspiel

BILDER AUS DER SCHWEIZ

Nr. 732. Corps 14 (Mittel). Min. 6 kg — 22 A 76 a

Chemnitzer Automobil-Klub

Nr. 732 a. Corps 16 (Tertia). Min. 7 kg — 20 A 70 a

Trachten in Steiermark

Nr. 733. Corps 20 (Text). Min. 8 kg — 16 A 66 a

Handel und Industrie

Nr. 734. Corps 24 (Doppelcicero). Min. 8,50 kg — 10 A 36 a

Schreib-Kursus

Nr. 735. Corps 32 (Doppeltertia). Min. 10 kg — 8 A 24 a

Mittelwalde

Nr. 640. Corps 5 (Perl). Min. 3 kg — 40 A 140 a

**Von den Quellen der Donau ins Schwarze Meer
Aus dem Tagebuche eines japanischen Offiziers
SKIZZEN AUS DEM BALKAN-KRIEGE**

Nr. 641. Corps 6 (Nonpareille). Min. 3,50 kg — 40 A 140 a

**Kulturgeschichtliche Bilder aus Europa
Internationale Juristen-Konferenz Bern
HANDELS- UND RENTEN-BANK**

Nr. 642. Corps 8 (Petit). Min. 5 kg — 40 A 140 a

**Rätsel und Schönheiten des Weltalls
Fest-Vorstellung im Residenztheater
DER KARNEVAL IN VENEDIG**

Nr. 643. Corps 10 (Garmond). Min. 5,50 kg — 28 A 100 a

**Bildhauerkunst des Altertums
Die Einnahme von Adrianopel
FRANKFURT AM MAIN**

Nr. 644. Corps 12 (Cicero). Min. 6 kg — 22 A 76 a

**Radfahrerklub Austria
Deutsche Heldensagen
KAISER-DENKMAL**

Magere Egyptienne

Nr. 1035. Corps 6 (Nonp.)
Min. 3 kg — 32 A 110 a

König und Bauer

Nr. 1036. Corps 8 (Petit)
Min. 5 kg — 32 A 110 a

Moderne Kunst

Nr. 1037. Corps 10 (Garm).
Min. 5,50 kg — 28 A 100 a

Reise-Artikel

Nr. 1040. Corps 20 (Text). Min. 10 kg — 12 A 42 a

Pariser Mode

Nr. 1041. Corps 28 (Doppelmittel). Min. 12 kg — 8 A 24 a

Stralsund

Nr. 1042. Corps 32 (Doppeltertia). Min. 14,50 kg — 6 A 20 a

Gedicht

Nr. 1043. Corps 40 (Doppelttext). Min. 16 kg — 4 A 12 a

Rhein

Nr. 1038

Corps 12 (Cicero)
Minimum 7 kg
22 A 76 a

Modenwelt

Nr. 1039
Corps 16 (Tertia)
Minimum 9 kg
18 A 64 a

Kolonie

Neue Egyptienne

Original-Erzeugnis

Gesetzlich geschützt

Nr. 921. Corps 6 (Nonp.)
Min. 3 kg — 36 A 126 a

Automobil-Rennen

Nr. 922. Corps 7 (Colone)
Min. 4 kg — 36 A 126 a

Kabale und Liebe

Nr. 923. Corps 8 (Petit)
Min. 5 kg — 36 A 126 a

Kompositionen

Nr. 924. Corps 9 (Borgis)
Min. 5 kg — 28 A 100 a

Hohenstaufen

Nr. 928. Corps 16 (Tertia). Min. 9 kg — 16 A 56 a

Scherz und Ernst

Nr. 929. Corps 20 (Text). Min. 10 kg — 12 A 42 a

Blumen-Salon

Nr. 930. Corps 24 (Doppelcicero). Min. 10 kg — 8 A 28 a

Rüdesheim

Nr. 931. Corps 28 (Doppelmittel). Min. 12 kg — 8 A 22 a

Mittwoch

Breite Klarendon

Nr. 649. Corps 32 (Doppeltertia). Min. 12 kg — 6 A 20 a

**Kalender
MAINZ**

Nr. 650. Corps 48 (4 Cicero). Min. 18 kg — 4 A 12 a

**Erker
DON**

Nr. 651. Corps 72 (6 Cicero). Min. 27 kg — 4 A 9 a

Suhl

Nr. 645. Corps 14 (Mittel). Min. 6,50 kg — 20 A 70 a

**Napoleon und seine Zeit
Konzert der Liedertafel
JENA ODER SEDAN**

Nr. 646. Corps 16 (Tertia). Min. 8 kg — 16 A 56 a

**Hamburger Oper
FRANKFURT**

Nr. 647. Corps 20 (Text). Min. 9,50 kg — 12 A 42 a

**Hotel du Nord
BISMARCK**

Nr. 648. Corps 28 (Doppelmittel). Min. 11 kg — 8 A 24 a

**Naturlehre
MUSEUM**

Schmale halbfette Egyptienne

Nr. 349. Corps 7 (Colonel). Min. 3,50 kg — 40 A 140 a
Sehenswürdigkeiten der Stadt Frankfurt
NEUES HANDBUCH DER KERAMIK

Nr. 350. Corps 8 (Petit). Min. 4 kg — 40 A 140 a
Deutsche Dampfschiffahrts-Gesellschaft
PANORAMA ENAUS DER SCHWEIZ

Nr. 351. Corps 10 (Garmond). Min. 5 kg — 32 A 110 a
Enthüllung des Goethe-Denkmal
RATGEBER FÜR KAUFLEUTE

Nr. 352. Corps 12 (Cicero). Min. 6,50 kg — 30 A 106 a
Förderung der Landwirtschaft
GRAPHISCHE RUNDSCHAU

Nr. 353. Corps 14 (Mittel). Min. 7 kg — 24 A 84 a
Schillers Briefe an Körner
RENNKLUB HAMBURG

Nr. 354. Corps 16 (Tertia). Min. 8,50 kg — 22 A 76 a
Die Kunstpflege in Wien
VEREINS-CHRONIK

Nr. 355. Corps 20 (Text). Min. 10,50 kg — 18 A 64 a
Erstes Wett-Segeln
MODEN-ALBUM

Nr. 356. Corps 28 (Doppelmittel). Min. 12 kg — 12 A 42 a
Landwirtschaft

Nr. 357. Corps 36 (3 Cicero). Min. 14,50 kg — 10 A 30 a
Reichsbank

Nr. 358. Corps 48 (4 Cicero). Min. 16 kg — 6 A 20 a
Bibliothek

Nr. 359. Corps 60 (6 Cicero). Min. 20 kg — 6 A 18 a
Kolonien

Enge Egyptienne

Nr. 213. Corps 8 (Petit). Min. 3,25 kg — 40 A 140 a
Gesellschaft zur Förderung des Deutschtums im Auslande

Nr. 214. Corps 10 (Garmond). Min. 4 kg — 36 A 126 a
Praktischer Ratgeber für die Land- und Forstwirtschaft

Nr. 215. Corps 12 (Cicero). Min. 5,50 kg — 32 A 110 a
Der Untergang Herkulanums und Pompejis

Nr. 216. Corps 16 (Tertia). Min. 7 kg — 28 A 92 a
Panoramen aus dem Thüringer Wald

Nr. 217. Corps 20 (Text). Min. 8 kg — 20 A 70 a
Technische Lehranstalt in Linz

Nr. 218. Corps 28 (Doppelmittel). Min. 9 kg — 14 A 50 a
Ansichten von Dresden

Nr. 219. Corps 36 (3 Cicero). Min. 10 kg — 10 A 30 a
Kunst-Akademien

Nr. 220. Corps 48 (4 Cicero). Min. 12,50 kg — 8 A 28 a
Naturschönheiten

Nr. 221. Corps 60 (5 Cicero). Min. 14 kg — 6 A 18 a
Palmengarten

Nr. 222. Corps 72 (6 Cicero). Min. 16,60 kg — 4 A 12 a
Frankfurt

Nr. 222a. Corps 84 (7 Cicero). Min. 20 kg — 4 A 9 a
Brauerei

Breite fette Egyptienne

Original-Erzeugnis Gesetzlich geschützt
Nr. 312. Corps 6 (Nonpareille). Min. 3,25 kg — 36 A 126 a
Lokal-Anzeiger der Stadt Gelsenkirchen
REISEN NACH DEM NORDPOL

Nr. 312a. Corps 7 (Colonel). Min. 4,50 kg — 36 A 126 a
4. Sänger-Wettstreit in Frankfurt
KONGRESS DER JURISTEN

Nr. 313. Corps 8 (Petit). Min. 5 kg — 36 A 126 a
Königliche Realschule zu Breslau
MODERNE PLAKATKUNST

Nr. 314. Corps 10 (Garmond). Min. 6,50 kg — 32 A 110 a
Chamisso's sämtliche Werke
EIFEL UND SPESSART

Nr. 315. Corps 12 (Cicero). Min. 8 kg — 28 A 92 a
Im Zeichen des Verkehrs
NEUER FAHRPLAN

Nr. 316. Corps 16 (Tertia). Min. 10,50 kg — 18 A 64 a
Forstwirtschaft
KARLSBAD

Nr. 317. Corps 20 (Text). Min. 12 kg — 12 A 42 a
Blusen-Stoff
SERBIEN

Nr. 318. Corps 28 (Doppelmittel). Min. 16 kg — 8 A 24 a
Bristol

Nr. 319. Corps 36 (3 Cicero). Min. 19 kg — 6 A 18 a
Sport

Nr. 320. Corps 48 (4 Cicero). Min. 23 kg — 4 A 9 a
Geld

Nr. 321. Corps 72 (6 Cicero). Min. 27 kg — 3 A 8 a
Eis

Original-Erzeugnis

Nr. 1371. Corps 6 (Nonpareille). Min. 3 kg — 44 A 154 a

**Die italienische Malerei in der höchsten Blütezeit
Ausstellung von Erzeugnissen der Textilindustrie
LAND UND VOLK IN SÜDWEST-AFRIKA**

Nr. 1372. Corps 7 (Colonel). Min. 4 kg — 44 A 154 a

**Mitteilungen der Land- und Forstwirtschaft
EISENBAHN-DIREKTION BRESLAU**

Nr. 1373. Corps 8 (Petit). Min. 5 kg — 44 A 154 a

**Zoologischer Garten Frankfurt am Main
DAS STUDIUM DER ASTRONOMIE**

Nr. 1374. Corps 9 (Borgis). Min. 5 kg — 36 A 126 a

**Humoristischer Abend im Gürzenich
ALBUM NEUESTER MELODIEN**

Nr. 1375. Corps 10 (Garmond). Min. 5,50 kg — 32 A 110 a

**Jahres-Bericht der Handelsbank
KUNSTGEWERBE-MUSEUM**

Nr. 1376. Corps 12 (Cicero). Min. 6 kg — 26 A 92 a

**Duisburger Stadt-Bibliothek
TRIER UND UMGEBUNG**

Nr. 1377. Corps 14 (Mittel). Min. 7 kg — 20 A 70 a

**Aus Goethes Jugendzeit
THEATER-SCHULEN**

Schmale fette Egyptienne

Nr. 1383. Corps 48 (4 Cicero). Min. 18 kg — 4 A 12 a

Brille

Nr. 1384. Corps 60 (5 Cicero). Min. 27 kg — 4 A 12 a

First

Nr. 1385. Corps 72 (6 Cicero). Min. 32 kg — 4 A 9 a

Glut

Nr. 1386. Corps 84 (7 Cicero). Min. 36 kg — 4 A 9 a

Rad

Gesetzlich geschützt

Nr. 1378. Corps 16 (Tertia). Min. 8 kg — 18 A 64 a

**Glaube und Heimat
MONOGRAPHIEN**

Nr. 1379. Corps 20 (Text). Min. 10 kg — 14 A 50 a

**Streich-Konzert
RESTAURANT**

Nr. 1380. Corps 24 (Doppelcicero). Min. 10 kg — 10 A 36 a

**Deutschland
PREUSSEN**

Nr. 1381. Corps 28 (Doppelmittel). Min. 12 kg — 10 A 30 a

**Malschule
BADENIA**

Nr. 1382. Corps 36 (3 Cicero). Min. 14 kg — 6 A 18 a

Rostock

SCHOMBERG & HEINZE - BERLIN W

**Leipziger Straße 130, Nähe Leipziger Platz
Hoflieferanten Sr. Königl. Hoheit des Großherzogs von Baden**

TAPETEN UND STOFFE

**Reichhaltiges Lager von Tapeten aller Arten und Qualitäten
Linoleum, Wand-Bespannstoffen, Linkrusta etc. ebenso als
vollwertiger Ersatz für Seidenstoff, Metaxin, Teccotapeten**

AUSSTELLUNG FERTIGER WAND-BEKLEIDUNGEN IM I. STOCK

Original-Erzeugnis

Nr. 8310. Corps 6 (Nonpareille). Min. 3 kg — 56 A 200 a
Werkstätten für moderne Wohnungs- und Geschäfts-Einrichtungen
DIE ENTWICKELUNG DER BUCHKUNST IN DEUTSCHLAND

Nr. 8320. Corps 8 (Petit). Min. 4 kg — 52 A 180 a
Geschichte der deutschen Literatur des zwölften Jahrhunderts
DIE DEKORATIVEN ILLUSTRATIONEN DER BÜCHER

Nr. 8330. Corps 10 (Garmond). Min. 5 kg — 48 A 170 a
Bibliothek des allgemeinen und praktischen Wissens
ARCHITEKTONISCHE ZEIT- UND STREITFRAGEN

Nr. 8340. Corps 12 (Cicero). Min. 5,50 kg — 36 A 126 a
Erfindungen auf dem Gebiete der Elektrotechnik
KUNST UND FLORENTINISCHES BÜRGERTUM

Nr. 8350. Corps 14 (Mittel). Min. 6 kg — 32 A 110 a
Das deutsche Buchgewerbe der Gegenwart

Nr. 8360. Corps 16 (Tertia). Min. 7 kg — 32 A 110 a
Sagen und Romane vom Riesengebirge

Nr. 8370. Corps 20 (Text). Min. 8 kg — 26 A 92 a
Thüringische Geflügel-Ausstellung

Original-Erzeugnis

Nr. 7800. Corps 8 (Petit). Min. 4 kg — 36 A 126 a
Deutsche Petroleum-Gesellschaft Bonn
Zwölftes deutsches Turnfest in Leipzig
WANDERSTUDIEN AUS DEN ALPEN

Nr. 7810. Corps 10 (Garmond). Min. 5 kg — 32 A 110 a
Familienausflug nach der Schweiz
GOETHEHAUS IN WEIMAR

Nr. 7820. Corps 12 (Cicero). Min. 5 kg — 26 A 92 a
Die Rosenmontagfeier in Köln
NEUHEITEN DER SAISON

Nr. 7830. Corps 16 (Tertia). Min. 6 kg — 18 A 64 a
Geschichte von Russland
KUNST UND MUSIK

Nr. 7840. Corps 20 (Text). Min. 7,50 kg — 16 A 56 a
Arbeit schändet nicht
HAMBURG BREMEN

Enge halbfette Etienne

Nr. 8430. Corps 72 (6 Cicero). Min. 18 kg — 6 A 18 a

Hundezucht

Nr. 8440. Corps 84 (7 Cicero). Min. 20 kg — 6 A 14 a

Bibliothek

Nr. 8450. Corps 96 (8 Cicero). Min. 24 kg — 4 A 12 a

Mansfeld

Größere Grade in Messing

Schmale halbfette Etienne

Nr. 7880. Corps 60 (5 Cicero). Min. 18 kg — 4 A 14 a

Maifest

Nr. 7890. Corps 72 (6 Cicero). Min. 22 kg — 4 A 14 a

Roman

Nr. 7900. Corps 84 (7 Cicero). Min. 26 kg — 4 A 12 a

Babel

Größere Grade in Messing

Gesetzlich geschützt

Nr. 8380. Corps 24 (Doppelcicero). Min. 8 kg — 20 A 70 a

Anweisung zur Porträtmalerei

Nr. 8390. Corps 28 (Doppelmittel). Min. 10 kg — 18 A 64 a

Depositenbank zu Dresden

Nr. 8400. Corps 36 (3 Cicero). Min. 12 kg — 12 A 42 a

Panorama von Zürich

Nr. 8410. Corps 48 (4 Cicero). Min. 14 kg — 10 A 30 a

Dresden-Altstadt

Nr. 8420. Corps 60 (5 Cicero). Min. 16 kg — 8 A 22 a

Der Rheinfluss

Gesetzlich geschützt

Nr. 7850. Corps 28 (Doppelmittel). Min. 9,50 kg — 10 A 36 a

Wilhelmshaven Garten-Konzert FEUERBACH

Nr. 7860. Corps 36 (3 Cicero). Min. 12,50 kg — 8 A 22 a

Eisenhandel SACHSEN

Nr. 7870. Corps 48 (4 Cicero). Min. 15 kg — 6 A 14 a

Rennklub

Schmale Renaissance

Nr. 851. Corps 10 (Garmond). Min. 5 kg — 44 A 154 a
Erste Aufführung von Lohengrin in Frankreich
BIBLIOGRAPHISCHES INSTITUT BERLIN

Nr. 852. Corps 12 (Cicero). Min. 6 kg — 36 A 126 a
Internationale Zeitungs-Ansstellung Köln
TYPOGRAPHISCHE GESELLSCHAFT

Nr. 859. Corps 14 (Mittel). Min. 7 kg — 32 A 110 a
Forschungsreisen nach dem Südpol
GOETHE-DENKMAL WEIMAR

Nr. 853. Corps 16 (Tertia). Min. 8 kg — 30 A 106 a
Königliche Baufachschule Breslau
KAISER KARL DER GROSSE

Nr. 854. Corps 20 (Text). Min. 9 kg — 20 A 70 a
Bilder aus dem Spessart
TAUNUS UND EIFEL

Nr. 860. Corps 28 (Doppelmittel). Min. 11 kg — 14 A 50 a
Rathaus zu Worms

Nr. 855. Corps 32 (Doppeltertia). Min. 11 kg — 10 A 36 a
Buch der Lieder

Nr. 856. Corps 40 (Doppelttext). Min. 12 kg — 8 A 22 a
Renten-Bank

Nr. 857. Corps 48 (4 Cicero). Min. 15 kg — 6 A 20 a
Neue Mode

Nr. 858. Corps 60 (5 Cicero). Min. 17,50 kg — 4 A 14 a
Chemnitz

Fette Renaissance

Nr. 1285. Corps 6 (Nonpareille). Min. 3,25 kg — 32 A 110 a
Ausstellung für Kunst und Handel
DAS STUDIUM DER CHEMIE

Nr. 1286. Corps 8 (Petit). Min. 5,50 kg — 32 A 110 a
Mitteilung über Gartenbau
RESIDENZ-THEATER

Nr. 1287. Corps 10 (Garmond). Min. 6 kg — 22 A 76 a
Geschäfts-Eröffnung
KORRESPONDENZ

Nr. 1288. Corps 12 (Cicero). Min. 7 kg — 18 A 64 a
Deutsche Kolonie
REGENSBURG

Nr. 1289. Corps 14 (Mittel). Min. 8 kg — 16 A 56 a
Garten-Konzert
HEIDELBERG

Nr. 1290. Corps 16 (Tertia). Min. 10 kg — 16 A 56 a
Naturwunder

Nr. 1291. Corps 20 (Text). Min. 12,50 kg — 12 A 42 a
Düsseldorf

Nr. 1292. Corps 28 (Doppelmittel). Min. 15 kg — 8 A 28 a
Holland

Nr. 1293. Corps 32 (Doppeltertia). Min. 16 kg — 6 A 20 a
Belfort

Nr. 1294. Corps 40 (Doppelttext). Min. 20 kg — 6 A 14 a
Mark

Nr. 1295. Corps 48 (4 Cicero). Min. 22 kg — 4 A 9 a
Rost

Nr. 1296. Corps 60 (5 Cicero). Min. 27 kg — 3 A 8 a
Hut

Halbfette Renaissance

Nr. 890. Corps 8 (Petit). Min. 5 kg — 40 A 140 a
Die Landwirtschaft in Nord-Amerika

Nr. 891. Corps 10 (Garmond). Min. 6 kg — 32 A 110 a
Heiteres aus dem Soldatenleben

Nr. 892. Corps 12 (Cicero). Min. 7 kg — 28 A 100 a
Hamburger Pferde-Lotterie

Nr. 893. Corps 16 (Tertia). Min. 9 kg — 22 A 76 a
Süddeutsche Dialekte

Nr. 894. Corps 20 (Text). Min. 10 kg — 14 A 50 a
Provinz Sachsen

Nr. 895. Corps 28 (Doppelmittel). Min. 12 kg — 10 A 36 a
Grand Bazar

Nr. 896. Corps 32 (Doppeltertia). Min. 13 kg — 8 A 28 a
Zehlendorf

Nr. 897. Corps 40 (Doppelttext). Min. 16 kg — 6 A 20 a
Bad Ems

Nr. 898. Corps 48 (4 Cicero). Min. 19 kg — 6 A 18 a
Nassau

Nr. 899. Corps 60 (5 Cicero). Min. 21 kg — 4 A 14 a
Gotha

Nr. 888. Corps 72 (6 Cicero). Min. 26 kg — 4 A 12 a
Hain

Nr. 889. Corps 84 (7 Cicero). Min. 28,50 kg — 3 A 8 a
Beil

Original-Erzeugnis

Schraffierte Marocco

Gesetzlich geschützt

Nr. 2033. Corps 16 (Tertia). Min. 8,50 kg — 16 A 56 a

**Die Glasmalerei
ORNAMENT**

Nr. 2034. Corps 20 (Text). Min. 9 kg — 10 A 36 a

**Schillerbund
BREGENZ**

Nr. 2037. Corps 48 (4 Cicero). Min. 18 kg
4 A 12 a

**Mode
UHR**

Nr. 2035. Corps 28 (Doppelmittel). Min. 11 kg
8 A 22 a

Am Rhein

Nr. 2036. Corps 36 (3 Cicero). Min. 13,50 kg
6 A 14 a

Brüssel

MAROCCO

**Eine Reklame-Schrift von vorzüglicher Wirkung
für Titel-Zeilen und Auszeichnungen
für Inserate und Propaganda
in fett und schraffiert**

Corps 6 Origo-Ornamente Fig. 2 und 33

Original-Erzeugnis

Reklameschrift Marocco

Gesetzlich geschützt

Nr. 1966. Corps 8 (Petit). Min. 4,50 kg — 32 A 110 a

**Studien-Album für Dekorateure
DEUTSCHES THEATER**

Nr. 1967. Corps 10 (Garmond). Min. 6 kg — 24 A 84 a

**Stadtwappen von Gotha
BRENNABOR-RAD**

Nr. 1968. Corps 12 (Cicero). Min. 6,50 kg — 20 A 70 a

**Badisches Tageblatt
BREMERHAVEN**

Nr. 1669. Corps 14 (Mittel). Min. 7,50 kg — 18 A 64 a

**Zur Guten Stunde
MAGDEBURG**

Nr. 1970. Corps 16 (Tertia). Min. 9 kg — 16 A 56 a

**Hotel Reichshof
FRANKFURT**

Nr. 1974. Corps 48 (4 Cicero). Min. 18 kg — 4 A 12 a

**Bilder
DIEZ**

Nr. 1975. Corps 60 (5 Cicero). Min. 22 kg — 3 A 8 a
½ Min. 13 kg — 2 A 5 a

Holz

Nr. 1976. Corps 72 (6 Cicero). Min. 25 kg — 3 A 8 a
½ Min. 16 kg — 2 A 5 a

Rad

Nr. 1971. Corps 20 (Text). Min. 10 kg — 12 A 42 a

**Börsen-Halle
Früh-Konzert
EISENACH**

Nr. 1972. Corps 28 (Doppelmittel). Min. 11,50 kg
8 A 22 a

**Kursbuch
MERAN**

Nr. 1973. Corps 36 (3 Cicero). Min. 14 kg — 6 A 18 a

**London
HAND**

Schmale halbfette Elzevier

Nr. 1300. Corps 6 (Nonpareille). Min. 3 kg — 40 A 140 a

Internationale Baufach-Ausstellung in Leipzig
Pathologische Institute an den Universitäten
Dr. Martin Luther vor dem Reichstag zu Worms
GOLDENE BIBLIOTHEK DER KLASSIKER

Nr. 1301. Corps 8 (Petit). Min. 4 kg — 40 A 140 a

Fachblatt für die deutsche Glas-Industrie
Die Beschreibungen des Salzkammerguts
ROMANE BEKANNTER AUTOREN

Nr. 1302. Corps 10 (Garmond). Min. 5 kg — 30 A 106 a

Gemälde des Dresdner Museums
Zoologischer Garten zu Nürnberg
KAUFMÄNNISCHER VEREIN

Nr. 1303. Corps 12 (Cicero). Min. 6,50 kg — 26 A 92 a

Deutsche Immobilien-Bank
Wesen und Wert des Trusts
TECHNIKUM MEISSEN

Nr. 1308. Corps 36 (3 Cicero). Min. 15 kg — 8 A 28 a

Porzellan
WORMS

Nr. 1309. Corps 40 (Doppeltext). Min. 16 kg — 6 A 20 a

Februar
SODEN

Nr. 1310. Corps 48 (4 Cicero). Min. 17 kg — 4 A 14 a

Hessen

Nr. 1304. Corps 16 (Tertia). Min. 8,50 kg — 22 A 76 a

Die Mark Brandenburg
HANDELSKAMMER

Nr. 1305. Corps 20 (Text). Min. 9,50 kg — 14 A 50 a

Goldene Medaille
FRANKREICH

Nr. 1306. Corps 24 (Doppelcicero). Min. 10 kg — 10 A 36 a

Kommandant
BERNBURG

Nr. 1307. Corps 32 (Doppeltertia). Min. 12 kg — 8 A 28 a

Stockholm

Halbfette Elzevier

Nr. 1322. Corps 6 (Nonpareille). Min. 3 kg — 32 A 110 a

Feierliche Eröffnung der Ausstellung
Akademien der Handelswissenschaft
Erster großer Journalisten-Kongreß
ARCHIV FÜR KUNSTGEWERBE

Nr. 1323. Corps 8 (Petit). Min. 4 kg — 32 A 110 a

Indische Tier- und Pflanzen-Welt
Württembergische Landschaften
Die thüringische Textil-Industrie
NEUZEITLICHE BAUKUNST

Nr. 1324. Corps 10 (Garmond). Min. 5 kg — 24 A 84 a

Ein Ausflug in den Taunus
Deutsche Handels-Marine
Streifzüge durch Portugal
DEUTSCHER KAISER

Nr. 1325. Corps 12 (Cicero). Min. 6 kg — 20 A 70 a

Schweizer Landschaft
Reise-Unterhaltungen
Hotel Frankfurter Hof
JAHRES-BERICHT

Nr. 1330. Corps 40 (Doppeltext). Min. 16 kg — 4 A 14 a

Guben
REIM

Nr. 1331. Corps 54 (4½ Cicero). Min. 19 kg — 4 A 9 a

Sand
ORB

Nr. 1332. Corps 60 (5 Cicero). Min. 25 kg — 4 A 9 a

Dorf

Nr. 1326. Corps 16 (Tertia). Min. 8 kg — 16 A 56 a

Dresdner Kirchen
SCHAUBÜHNE

Nr. 1327. Corps 20 (Text). Min. 10 kg — 12 A 42 a

Schwarzwald
ANZEIGER

Nr. 1328. Corps 24 (Doppelcicero). Min. 12 kg — 10 A 36 a

Darmstadt
MUSEUM

Nr. 1329. Corps 36 (3 Cicero). Min. 15 kg — 6 A 18 a

Breslau
RHEIN

Schmale Mediaeval-Antiqua

Nr. 938. Corps 8 (Petit). Min. 4 kg — 36 A 126 a

Enthüllung des Kaiser-Denkmal in Bremen
GESCHICHTEN AUS DEM ALTERTUM

Nr. 939. Corps 10 (Garmond). Min. 5 kg — 32 A 110 a

Geschichte des Zeitalters Martin Luthers
DIE WERKE VON MAXIM GORKI

Nr. 940. Corps 12 (Cicero). Min. 5,50 kg — 28 A 100 a

Skizzen aus Rheinlands Klöstern
NEUE BEAMTEN-ZEITUNG

Nr. 941. Corps 16 (Tertia). Min. 7,50 kg — 20 A 70 a

Schloßruine Heidelberg
RHEIN UND NECKAR

Nr. 942. Corps 20 (Text). Min. 8,50 kg — 16 A 56 a

Die Braut von Messina
NIKOLAUS LENAU

Nr. 943. Corps 24 (Doppelcicero). Min. 9 kg — 12 A 42 a

Kölner Ruderklub
MINERALBAD

Nr. 944. Corps 32 (Doppeltertia). Min. 10 kg — 8 A 28 a

Friedrichsruh
CRONBERG

Nr. 945. Corps 36 (3 Cicero). Min. 13 kg — 8 A 28 a

Neue Moden

Nr. 946. Corps 40 (Doppeltext). Min. 16 kg — 8 A 24 a

Darmstadt

Nr. 947. Corps 48 (4 Cicero). Min. 18 kg — 6 A 20 a

Schlesien

Breite halbfette Med.-Antiqua

Nr. 950. Corps 6 (Nonpareille). Min. 3,50 kg — 28 A 100 a

**Der deutsche Raucherbund
VOLKS-KALENDER**

Nr. 951. Corps 8 (Petit). Min. 5,50 kg — 26 A 92 a

**Künstler-Vereinigung
REISE-HANDBUCH**

Nr. 952. Corps 10 (Garmond). Min. 6 kg — 20 A 70 a

**Universität in Bonn
GRAND HOTEL**

Nr. 953. Corps 12 (Cicero). Min. 6,50 kg — 14 A 50 a

**Im Berner Land
AKADEMIE**

Nr. 954. Corps 16 (Tertia). Min. 8 kg — 10 A 36 a

**Magdeburg
BARMEN**

Nr. 955. Corps 20 (Text). Min. 9,50 kg — 8 A 24 a

**Rußland
MAINZ**

Nr. 956. Corps 28 (Doppelmittel). Min. 10,50 kg — 4 A 12 a

**Granit
SIEG**

Reklame-Versalien

Original-Erzeugnis Gesetzlich geschützt

Nr. 1620. Corps 36 (3 Cicero). Min. 10 kg — 14 A

ASIEN

Nr. 1621. Corps 48 (4 Cicero). Min. 15 kg — 12 A

RING

Nr. 1622. Corps 60 (5 Cicero). Min. 17 kg — 10 A

UHR

Enge Mediaeval-Antiqua

Nr. 988. Corps 12 (Cicero). Min. 5,50 kg — 32 A 110 a

Sommerfest des Fußballklubs Silesia
LIEDER-ABEND IM KAISERHOF

Nr. 989. Corps 16 (Tertia). Min. 6,50 kg — 24 A 84 a

Reise-Erlebnisse in Südamerika
BERLINER AUTOMOBIL-KLUB

Nr. 990. Corps 24 (Doppelcicero). Min. 8 kg — 16 A 56 a

Automobil-Zentrale Köln

Nr. 991. Corps 28 (Doppelmittel). Min. 9 kg — 12 A 42 a

Glaube und Heimat

Nr. 992. Corps 32 (Doppeltertia). Min. 10 kg — 10 A 36 a

Zur Guten Stunde

Nr. 993. Corps 40 (Doppeltext). Min. 12 kg — 8 A 28 a

Pfälzischer Hof

Mediaeval-Antiqua

Nr. 1065. Corps 16 (Tertia). Min. 8 kg — 20 A 70 a

Rathaus zu Nürnberg
Frankreich zur See

Nr. 1066. Corps 20 (Text). Min. 10 kg — 14 A 50 a

Theater-Schulen

Nr. 1067. Corps 28 (Doppelmittel). Min. 11,50 kg — 10 A 36 a

Bilder-Galerie

Nr. 1068. Corps 32 (Doppeltertia). Min. 11,50 kg — 8 A 24 a

Dekoration

Nr. 1069. Corps 40 (Doppeltext). Min. 16 kg — 6 A 18 a

Gedichte

Original-Erzeugnis

Nr. 1445. Corps 8 (Petit). Min. 4,50 kg — 40 A 140 a

Hervorragende amerikanische Unternehmer
Erlebnis eines Afrikareisenden in Windhuk
DIE RHEINISCHE TEXTIL-INDUSTRIE

Nr. 1448. Corps 12 (Cicero). Min. 6 kg — 28 A 100 a

Handbuch des Deutschen Rechts
Gesellschaft der Wasserfreunde
SPORTVEREIN GERMANIA

Nr. 1450. Corps 16 (Tertia). Min. 8 kg — 24 A 84 a

Schillers Leben und Werke
Erzählungen für die Jugend
HERO UND LEANDER

Nr. 1452. Corps 24 (Doppelcicero). Min. 10 kg — 14 A 50 a

Grand Hotel Royal
REGENSBURG

Moderne Etienne

VEREIN DER SACHSEN

ZEHNTES
STIFTUNGSFEST

Sonntag, den 18. Februar 1914
abends 8 Uhr, in den Sälen des
Kaufmännischen Vereinshauses
am Eschenheimer Tor



KONZERT-PROGRAMM

Corps 3 Trianon-Umrahmung Nr. 1906/07

Gesetzlich geschützt

Nr. 1447. Corps 10 (Garmond). Min. 5 kg — 30 A 106 a

Sächsische Handelsbank zu Leipzig
Die Eröffnung der russischen Duma
PETERSBURG UND MOSKAU

Nr. 1449. Corps 14 (Mittel). Min. 7 kg — 24 A 84 a

Der Trompeter von Säkkingen
Kulturgeschichtliche Skizzen
NIEDERWALD-DENKMAL

Nr. 1451. Corps 20 (Text). Min. 9 kg — 18 A 64 a

Die Drei-Kaiser-Quelle
DEUTSCHE BANK

Nr. 1453. Corps 28 (Doppelmittel). Min. 12 kg — 12 A 42 a

Kaiser Wilhelm
OPERNHAUS

Breite Etienne

Nr. 1844. Corps 6 (Nonpareille). Min. 3 kg — 32 A 110 a

Preußische Transport-Versicherungs-Gesellschaft Köln
Kunstanstalten für Farbenlichtdrucke zu Braunschweig
GERMANISCHES NATIONAL-MUSEUM IN BERLIN

Nr. 1846. Corps 10 (Garmond). Min. 5,50 kg — 26 A 92 a

Königliche Hof- und Staats-Bibliotheken
BAU ELEKTRISCHER AUTOMOBILE

Nr. 1848. Corps 16 (Tertia). Min. 9 kg — 16 A 56 a

Die Macht der Finsternis
DICHTER UND BAUER

Nr. 1845. Corps 8 (Petit). Min. 4,50 kg — 32 A 110 a

Die Flora und Fauna der Steppen Süd-Rußlands
KUNST- UND GEWERBE-AUSSTELLUNG

Nr. 1847. Corps 12 (Cicero). Min. 6,50 kg — 22 A 76 a

Theodor Körners sämtliche Werke
HISTORISCHE VOLKSLIEDER

Nr. 1849. Corps 20 (Text). Min. 11 kg — 12 A 42 a

Das Buch der Lieder
HEINRICH HEINE

GEORG WALTERS BUCHHANDLUNG

Lesezirkel, speziell Mode-
blätter, Leihbibliothek mit
mehr als 5000 Bänden
Gemälde-Ausstellungen

MAGDEBURG-S.

Friedrich-Wilhelm-Straße 132, I. Stock
Verlag der Zeitschrift für Kunstfreunde

Lieferung aller deutschen
sowie fremdsprachlichen
Bücher zum Originalpreis
Lager in Bilder-Rahmen

BUCH-, KUNST- UND MUSIKALIEN-HANDLUNG · ANTIQUARIAT

Corps 6 Trianon-Umrahmung Nr. 1928/29

Italienne

Nr. 660. Corps 6 (Nonpareille). Min. 3 kg — 40 A 140 a
Ein Wort über die Zustände der Bildungs-Anstalten

Nr. 661. Corps 8 (Petit). Min. 4 kg — 36 A 126 a
Die Lehren der griechischen Philosophen

Nr. 662. Corps 10 (Garmond). Min. 4,50 kg — 28 A 100 a
Reklame für Büro und Geschäftshaus

Nr. 663. Corps 12 (Cicero). Min. 6 kg — 24 A 84 a
Wirkungsvolle Dekoration

Nr. 664. Corps 16 (Tertia). Min. 7,50 kg — 20 A 70 a
Die römische Geschichte

Nr. 665. Corps 20 (Text). Min. 8,50 kg — 14 A 50 a
Sänger-Wettstreit

Nr. 666. Corps 28 (Doppelmittel). Min. 9,50 kg — 10 A 36 a
Blumenmalerei

Verzierte Italienne

Nr. 492. Corps 8 (Petit)
Min. 4 kg — 30 A 106 a

Handel und Gewerbe

Nr. 494. Corps 12 (Cicero)
Min. 4 kg — 22 A 76 a

Post-Museum

Nr. 493
Corps 10 (Garmond)
Min. 4 kg — 22 A 76 a

Hessische Bank

Nr. 495. Corps 14 (Mittel)
Min. 6 kg — 18 A 64 a

Die Reklame

Nr. 496. Corps 16 (Tertia). Min. 7,50 kg — 20 A 70 a
Mondnacht auf der Elbe

Nr. 497. Corps 24 (Doppelcicero). Min. 8 kg — 10 A 36 a
Das freie Gewerbe

Nr. 498. Corps 32 (Doppeltertia). Min. 9 kg — 5 A 20 a
Der Hugenotte

Nr. 499. Corps 36 (3 Cicero). Min. 10 kg — 6 A 18 a
Neue Moden

Nr. 500. Corps 48 (4 Cicero). Min. 11 kg — 4 A 9 a
Waldhorn

Antike Skelett

Nr. 716. Corps 10 (Garmond). Min. 3 kg — 20 A 70 a
**EISEN-INDUSTRIE UND STAHL-WERKE
WETTSTREIT DER GESANGVEREINE**

Nr. 717. Corps 14 (Mittel). Min. 4 kg — 16 A 56 a
**EINWEIHUNG DES BERLINER DOMS
UNTERRICHT IN DER BOTANIK**

Nr. 718. Corps 20 (Text). Min. 5 kg — 14 A 50 a
**KUNSTGEWERBE IN ENGLAND
STRASSBURGER ZEITUNG**

Nr. 719. Corps 24 (Doppelcicero). Min. 5,50 kg — 10 A 30 a
**BILDER AUS DEN ALPEN
MODERNE KIRCHEN**

Nr. 720. Corps 32 (Doppeltertia). Min. 7 kg — 6 A 18 a
**LUTHER-STUBE
WANDSCHMUCK**

Verzierte Skelett

Nr. 512. Corps 8 (Petit). Min. 3 kg — 60 A
MALERSTUDIEN IN ITALIEN

Nr. 513. Corps 10 (Garmond). Min. 3,50 kg — 60 A
FÜHRER DURCH BERLIN

Nr. 514. Corps 12 (Cicero). Min. 4 kg — 40 A
PARIS BEI NACHT

Nr. 515. Corps 14 (Mittel). Min. 4 kg — 36 A
AUS DEM LEBEN

Nr. 512a. Corps 16 (Tertia). Min. 6 kg — 14 A 50 a
GOETHES GEBURTS-HAUS

Nr. 513a. Corps 20 (Text). Min. 8 kg — 10 A 36 a
DEUTSCHE RESIDENZ

Nr. 514a. Corps 28 (Doppelmittel). Min. 9 kg — 8 A 28 a
BUCH-GEWERBE

Nr. 515a. Corps 32 (Doppeltertia). Min. 11 kg — 5 A 18 a
WERNIGERODE

Antiqua-Zierschrift

Nr. 1046. Corps 20 (Text). Min. 8 kg — 10 A 36 a
Die Buchkunst

Nr. 1047. Corps 28 (Doppelmittel). Min. 10 kg — 8 A 24 a
Programm

Nr. 1048. Corps 36 (3 Cicero). Min. 12 kg — 6 A 18 a
Rotwein

Nr. 1049. Corps 48 (4 Cicero). Min. 17 kg — 4 A 9 a
Saison

Breite verzierte Italienne
Nr. 518. Corps 10 (Garmond). Min. 5 kg — 18 A 64 a
**Russische Lebens-Bilder
DIE SOMMERNACHT**

Nr. 519. Corps 12 (Cicero). Min. 6 kg — 14 A 50 a
**Maschinen-Technik
WIENER BÖRSE**

Nr. 520. Corps 16 (Tertia). Min. 7 kg — 10 A 36 a
**Natur-Wunder
HANNOVER**

Nr. 521. Corps 20 (Text). Min. 8 kg — 8 A 28 a
**Der Neckar
KOLONIE**

Nr. 522. Corps 24 (Doppelcicero). Min. 8 kg — 6 A 18 a
Spandau

Nr. 523. Corps 32 (Doppeltertia). Min. 10 kg — 4 A 12 a
Handel

Nr. 524. Corps 36 (3 Cicero). Min. 12 kg — 4 A 9 a
Beton

Karten-Schriften

darunter unsere bekannten Garnituren:
Noblesse, Stella, Azurée und Laudahn-
Kanzlei, ferner alle Schreibmaschinen-
Schriften mit und ohne Wirkung
des Farbbandes



BAUERSCHER GIesserei

FRANKFURT A. M.

FILIALEN IN LEIPZIG, BARCELONA, MADRID

Original-Erzeugnis

Noblesse

Gesetzlich geschützt

Nr. 1991. Corps 4/6 (Diamant auf Nonpareille)
Min. 1 kg — 60 A

KÖNIGLICHE STAATS-BIBLIOTHEK KASSEL
KAUFMÄNNISCHER VEREIN ZU BERLIN

Nr. 1992. Corps 5/6 (Perl auf Nonpareille)
Min. 1 kg — 50 A

SCHILLER UND GOETHE IN WEIMAR
NEUE DEUTSCHE REFORM-BANK

Nr. 1993. Corps 6 (Nonpareille). Min. 1 kg — 40 A

EINLADUNG ZUM ABONNEMENT
KUNSTGEWERBE-MUSEUM

Nr. 2075. Corps 8 (Petit). Min. 1,50 kg — 40 A

MEETING DES RENN-KLUBS
KLASSIKER-AUSGABEN

Nr. 2076. Corps 10 (Garmond). Min. 2 kg — 40 A

SKIZZE AUS DEM LEBEN
WIENER VOLKSFESTE

Nr. 2077. Corps 12 (Cicero). Min. 2,50 kg — 32 A

FREMDE-LEGION
MARIEN-KIRCHE

INGENIEUR
B. WERNER
KÖLN

★
BILLIGSTE
PREISBERECHNUNG
FACHGEMÄSSE
AUSKUNFT

★
GENERAL-AGENT
DER
MASCHINEN-FABRIK
BRODEN & SCHOBER
MANNHEIM

Nr. 2078. Corps 14 (Mittel). Min. 3,50 kg — 32 A

SPEISEN-FOLGE
GRAND HOTEL

Nr. 2079. Corps 16 (Tertia). Min. 4,25 kg — 24 A

RUDER-KLUB
DORTMUND

Nr. 2080. Corps 20 (Text). Min. 4,75 kg — 20 A

HUT-MODE
KOBLENZ

Nr. 2081. Corps 24 (Doppelcicero)
Min. 5 kg — 14 A

LEIPZIG
SAISON

Original-Erzeugnis

Medici

Gesetzlich geschützt

Speisenfolge

⊙

Geflügel-suppe
Seezunge nach Joinville
Ochsenleber
Keine Gemüse
Gänseleber in Apic
Maifisch
Römischer Salat
Fürst Pückler-Dessert

⊙

Nr. 1643. Corps 10 (Garmond). Min. 5 kg — 26 A 92 a

Hygiene-Ausstellung in Berlin
Riesengebirgs-Panorama

Nr. 1644. Corps 12 (Cicero). Min. 6 kg — 22 A 76 a

Die Ansiedlungen in Afrika
Gewerbeschau in Wien

Nr. 1646. Corps 16 (Tertia). Min. 7,50 kg — 16 A 56 a

Illustrierte Zeitschrift
National-Denkmal

Nr. 1647. Corps 20 (Text). Min. 8,50 kg — 12 A 42 a

Universität Bonn
Stein am Rhein

Nr. 1648. Corps 28 (Doppelmittel). Min. 10 kg
8 A 28 a

Glas-Palast

Panzfolge

⊙

Polonaise
Walzer ehie
Schlittschuhläufer
Lancers
Walzer, Damenwahl
Rheinländer
Menuettwalzer
Polka

⊙

Duchesse

Nr. 21070. Corps 8 (Petit). Min. 5 kg — 52 E 648 e
 Die wirtschaftlichen Vorteile der deutschen Kolonien
 Internationaler Arzt- und Naturforscher-Kongreß
 Jahres-Bericht der Museums-Gesellschaft zu Bonn
 Erzählungen und Anekdoten aus dem Taunus

Nr. 20650. Corps 10 (Garmond). Min. 6 kg — 44 E 500 e
 Griechische Journalisten und Schriftsteller
 Sommer-Fest der Künstler-Genossenschaft
 Neuester Feilsaden der chemischen Analyse
 Verein für Jagd- und Hürden-Rennen

Nr. 20660. Corps 12 (Cicero). Min. 6 kg — 28 E 340 e
 Der Sänger-Wettstreit in Erfurt
 Werkstatt für Kunst im Handwerk
 Die Hamburg-Amerika-Linie

Nr. 20670. Corps 14 (Mittel). Min. 7 kg — 24 E 300 e
 Hade-Saison an der Nordsee
 Konzert im Tentmen-Saale
 Berliner Zentral-Verband

Mannheim, Postdatum

H. H.

Hiermit geben wir uns die Ehre,
 Sie von dem Erscheinen unserer
Frühjahrs-Neuheiten
 zu benachrichtigen und Ihnen gleich-
 zeitig die Musterkollktion derselben
 zu übersenden.

Indem wir besonders auf unsere
 unersahigen Sommer-Anzugstoffe
 aufmerksam machen, bitten wir Sie,
 sich bei Bedarf heiliegender Muster
 bedienen zu wollen.

Hochachtungsvoll

Reilinger & Co.

Nr. 20680. Corps 16 (Tertia). Min. 8 kg — 24 E 244 e
Modernes Kunstgewerbe
Verein für Naturkunde

Nr. 20690. Corps 20 (Text). Min. 10 kg — 20 E 200 e
Lehrbuch der Chemie
Im Stadt-Theater

Nr. 20700. Corps 28 (Doppelmittel). Min. 12 kg — 12 E 128 e
Weihnachtsfest

Nr. 20710. Corps 36 (3 Cicero). Min. 14 kg — 8 E 84 e
Landkarten

Nr. 20720. Corps 48 (4 Cicero). Min. 16 kg — 6 E 46 e
Das Mad

Englische Gotisch

Nr. 1636. Corps 6 (Nonpareille). Min. 3,50 kg — 44 E 410 e
 Verein zur Wahrung der Interessen der Obsthändler
 Größte Ausstellung landwirtschaftlicher Maschinen
 Ordentliche Versammlung deutscher Hauswirte

Nr. 1637. Corps 8 (Petit). Min. 4,50 kg — 40 E 376 e
 Wandmalerei an römischen Patrizierhäusern
 Internationaler Kongreß der Naturforscher
 Reisebücher für die Schweiz und Italien

Nr. 1638. Corps 10 (Garmond). Min. 5,50 kg — 32 E 300 e
Die Burgen des Rheins bis Koblenz
Sitten und Gebräuche der Türken

Nr. 1639. Corps 12 (Cicero). Min. 6,25 kg — 28 E 260 e
Die Sammlung alter Holzschnitte
Moderne Zimmer-Dekoration

Nr. 1640. Corps 16 (Tertia). Min. 8,50 kg — 20 E 186 e
Berg- und Hütten-Bau
Mainzer Ruder-Klub

Photographisches Atelier Ernst Henninger
 Nachfolger: Gebrüder Rabensteiner
 Reudnitzer Weg 12

Telefon: Amt I, Nr. 2132 Leipzig,

Kunst- und Handelsgärtnereien R. Vogt

Gegründet 1877 **Frankfurt a. M. - Sachsenhausen** Telegr.-Adresse: **Kunstgärtnereien**
 Telefon Nr. 616 **Darmstädter Landstraße 234 bis 245**

Stella

Brieger Mosaik-Anstalt

Robert Hammerschmidt

Anfertigung von Glasmosaiken, farbenprächtigen
unzerstörbaren Bildern für alle Gattungen monu-
mentaler Bauten aus selbst erzeugten Glasplatten

Brieg

Hermann Steinberg

Gerichts-Referendar

Weinheim

raße 62

Nr. 1652. Corps 10 (Garmond). Min. 1,50 kg — 10 A 36 a

Industrie und Handel in Südfrankreich
Werke hervorragender Komponisten

Nr. 1653. Corps 12 (Cicero). Min. 2,20 kg — 10 A 30 a

Alte Bildhauerkunst aller Länder
Grundlehren der Wissenschaften

Nr. 1653a. Corps 14 (Mittel). Min. 2,70 kg — 8 A 28 a

Dramaturgie des Schauspiels
Reisen durch Nordamerika

Nr. 1654. Corps 16 (Tertia). Min. 3,50 kg — 8 A 22 a

Deutsche Handels-Bank
Orientalische Sprache

Nr. 1655. Corps 20 (Text). Min. 4,30 kg — 6 A 18 a

Monats-Berichte
Neuer Kalender

Azurée

Nr. 2014. Corps 4/10 (Diamant auf Garmond)
Min. 2 kg — 60 A

AMERIKANISCHE BAUMWOLL-PLANTAGEN
CHEMISCHES LABORATORIUM ZU KOBLENZ
KUNSTGEWERBE-AUSSTELLUNG IN BERLIN
GIESSENER MUSEUMS-GESELLSCHAFT

Nr. 2015. Corps 6/10 (Nonpareille auf Garmond)
Min. 2 kg — 50 A

MEISTER DER PORTRÄT-MALEREI
KONZERT IM SAAL DER RESSOURCE
ROSENFEST AM OSTSEE-STRAND

Nr. 2016. Corps 8/10 (Petit auf Garmond)
Min. 2,75 kg — 50 A

ZELLER MORGEN-ZEITUNG
DEUTSCHER SÄNGERBUND
MAINZER LIEDERKRANZ

Nr. 2017. Corps 10 (Garmond). Min. 3,50 kg — 50 A

HOTEL BERNER HOF
RÖMISCHE KIRCHEN
DIE FÜNF BRÜDER

TANZ-ORDNUNG



POLONAISE

.....
RHEINLÄNDER

.....
POLKA

.....
MENUETT-WALZER

.....
TYROLIENNE

.....
WALZER (DAMENWALZ)

.....
QUADRILLE À LA COUR



SPEISEN-FOLGE
ZUM 4. STIFTUNGSFEST
DES TURN-VEREINS „FICHTE“

•••

TOMATENSUPPE

•

FORELLEN IN BUTTER
SALAT

•

LENDENBRATEN

•

TRÜFFEL-PASTETEN
KOMPOTT

•

BUTTER UND KÄSE

•

DESSERT

•••

Bauersche Gießerei, Frankfurt a. M., Leipzig, Barcelona und Madrid

Original-Erzeugnis

Laudahn-Kanzlei

Gesetzlich geschützt

Nr. 2486. Corps 6 (Nonperelle). Min. 3 kg — 40 E 374 e

Praktischer Ratgeber für Handwerker und Privat-Beamte
Vereinigte Feuer- und Lebens-Versicherungs-Gesellschaften zu Magdeburg
Die Burgen des Rheins von Mainz bis Koblenz
Auf der Welt-Ausstellung prämierte Erzeugnisse der Chromo-Lithographie
Verein ehemaliger Schüler der Berliner Kunstgewerbeschule

Nr. 2488. Corps 10 (Garmond). Min. 5 kg — 24 E 224 e

Ackerbau und Viehzucht bei den Südamerikanern
Dekorative Bildhauer-Arbeiten
Die älteste Handels-Hochschule in Charlottenburg
Winterschulen für Kunstgärtner

Nr. 2487. Corps 8 (Petit). Min. 4 kg — 32 E 300 e

Eine Sammlung von Liedern aus der französischen Schweiz
Agentur der Norddeutschen Maschinenbau-Anstalt
Belehrende Bücher für Knaben, Mädchen und Erwachsene
Lebensbilder unserer bekanntesten Komponisten

Nr. 2489. Corps 12 (Cicero). Min. 6 kg — 20 E 186 e

Graphische Kunst-Anstalten in Frankreich
Die Bauart der französischen Städte
Liederbücher für Sport- und Turn-Vereine
Ruderklub Teutonia in Landsberg

Ausstellung moderner Spitzenstoffe im Hohenzollern-Kunstgewerbehaus Friedmann & Weber

Die neuesten Brüsseler, Schweizer und deutschen Erzeugnisse der Spitzen-Industrie werden in der größten Auswahl vertreten sein und wird somit eine selten wiederkehrende Gelegenheit zu preiswertem Einkauf geboten. Täglich geöffnet
Besichtigung ohne Kaufzwang

Berlin W, Königgräber Straße 8
Ausstellung: Leipziger Straße 13



Fernspr.: Amt Surfürst Nr. 8713
Telegramm-Adresse: Friedweber

Corps 3 Einfassung Nr. 3788 89/90

Nr. 2491. Corps 16 (Tertie). Min. 8 kg — 14 E 130 e

Schreib- und Kaufmännisches Unterrichts-Institut
Die Gewerbe- und Verkehrs-Ordnung im ganzen Deutschen Reiche
Land- und forstwirtschaftliche Hochschule in Reichenberg

Nr. 2492. Corps 20 (Text). Min. 9,50 kg — 10 E 92 e

Biographien hervorragender Forscher und Gelehrter
Vereinigte Werkstätten für Holzbildhauerei
Meisterwerke aus allen Gebieten der schönen Literatur

Zu sämtlichen Greden sind die folgenden Endfiguren geschaffen worden, die den Minima in entsprechender Anzahl beigegeben werden:

e i l l w n w r v t u

Original-Erzeugnis

Laudahn-Kanzlei

Gesetzlich geschützt

Nr. 2493. Corps 28 (Doppelmittel). Min. 11 kg — 8 E 40 e

Volks-Zeitung
Der Meisterschuß
Bergisches Land
Neues Hutmodell

Nr. 2494. Corps 36 (3 Cicero). Min. 13 kg — 6 E 28 e

Kunst-Reiter
Zeit im Bild
Seiden-Haus

Laudahn-Kanzlei

Prächtige Neuheit der

Bauerschen Gießerei in Frankfurt am Main

Barcelona und Madrid / A. Numrich & Co. in Leipzig

Eine vornehme Gebrauchsschrift für alle
Arbeiten der Praxis geeignet

Original-Erzeugnis / Geschützt

Corps 3 EINFASSUNG Nr. 3788/89/90

Nr. 2495. Corps 48 (4 Cicero). Min. 17 kg — 4 E 20 e

Königliches Opernhaus
Romeo und Julia
Bilder-Galerie in Wien

Zu den Graden Cicero bis 4 Cicero werden folgende Initialen in entsprechender Anzahl beigegeben :

℞ ℟ ℞ ℟

Siehe auch Spezialheft

Nr. 6130. Corps 8 (Petit). Min. 4 kg — 48 A 140 a

Neue volkstümliche Erzählungen
Wilhelm Meisters Lehr- und Wanderjahre
Eine amerikanische Dorfgeschichte

Nr. 7640. Corps 12 (Cicero). Min. 6 kg — 26 A 96 a

Altdeutsche Heldensage
Schillers gesammelte Briefe
Königliches Opernhaus

Nr. 7650. Corps 16 (Tertia). Min. 8 kg — 22 A 76 a

Bilder aus der Großstadt
Winter in Rußland

P. P.

Mit Gegenwärtigem gestatten wir uns Ihnen die ergebene Mitteilung zu machen, daß wir in dem von uns käuflich erworbenen Hause, Braubachstraße 6, gegenüber dem Bazar, unter der Firma

Kunst-Atelier Helios

ein Geschäft ersten Ranges errichtet haben. Die in verschiedenen erstklassigen Ateliers des In-

chliche Ausbildung setzt den vielseitigen Anfor-
erbiete der Photographie
ge zu leisten.

Nachricht, daß wir in der
errichtet haben und laden
sselben freundlichst ein.

chachtungsvoll

Schönfeld

Werkstätte

Nr. 6140. Corps 24 (Doppelcicero). Min. 9 kg — 10 A 42 a

Schillers Glocke Buchgewerbe

Nr. 6600. Corps 36 (3 Cicero). Min. 10 kg — 6 A 18 a

Rasenspiel München

Anna Scheuermann, Dresden-N.

König Johann-Strasse 128



Datum des Poststempels

P. P.

Das Osterfest ist nahe, ich gestatte mir deshalb, auf mein
Putz- und Modewaren-Geschäft

empfehlend hinzuweisen. Ich führe nur beste deutsche und
ausländische Bänder, Blumen und Zutaten, halte darin ein
grosses Lager und ergänze dieses fortwährend durch her-
vorragende Neuheiten.

Meine Hutformen entsprechen stets der neuesten Pariser
und Wiener Mode; sie zeichnen sich durch saubere Arbeit
und auffallende Schönheit aus. Ein Beweis dafür ist auch
der grosse Zuspruch und das Aufblühen meines Geschäfts.

Ich lade Sie höflich ein, meine Auslagen in den eigens für
das Osterfest dekorierten Schaufenstern und auch die Aus-
stellung eingegangener Modeneuheiten zu besichtigen.

Hochachtungsvoll

Anna Scheuermann

Corps 6 Weiß-Umrahmung Nr. 3947/48

Bauersche Gießerei, Frankfurt a. M., Leipzig, Barcelona und Madrid

Schreibmaschinen-Schriften

Nr. 2127. „Pica“. Corps 10 (Garmond). Min. 5,50 kg — 20 A 90 a

Wie Ihnen schon bekannt ist, findet im Jahre 1914 unter Führung des Deutschen Buchgewerbevereins eine internationale Ausstellung für Buchgewerbe und Graphik in Leipzig statt. Diese Ausstellung hat nicht nur die Aufmerksamkeit der gesamten graphischen und verwandten Gewerbe Deutschlands und des Auslandes gefunden, sondern auch weite Förderung durch die Regierungen des Reiches und des Königreichs Sachsen, sowie der Behörden der Stadt Leipzig. Eine sehr umfangreiche Beteiligung der graphischen Gewerbe des In- und Auslandes, teilweise mit Unterstützung der zuständigen Staatsregierungen, steht bereits fest, und das Direktorium der Ausstellung hat nun in den letzten Wochen den deutschen Buchdruckereibesitzern Einladungen und Anmeldebogen zur Beteiligung an der Ausstellung zugehen lassen,

12345 AUSSTELLUNG FÜR BUCHGEWERBE UND GRAPHIK 67890

Nr. 1360. Corps 12 (Cicero). Min. 6 kg — 20 A 70 a

Euer Hochwohlgeboren gestatten wir uns hierdurch die ergebene Mitteilung zu machen, daß die Frühjahrs-Neuheiten in Original Pariser Hutmodellen soeben eingetroffen und in den prächtig dekorierten Schaufenstern unseres neurenovierten Geschäftshauses ausgestellt sind. Darunter befindet sich eine reichhaltige Auswahl ganz entzückender Muster, sodaß Sie versichert sein dürfen, Ihnen Zusagendes bestimmt dabei zu finden. Ferner möchten wir noch hinweisen auf unser großes Lager in fertigen Kostümen, einzelnen Röcken und Blusen sowie Mänteln und Umhängen. Auch haben wir unsere Abteilung: Zutaten zur Damenschneiderei bedeutend vergrößert und führen Spitzen, Tülle, Litzen, Bänder und Borten, Plüsch, Sammete und Seidenwaren, Leinen,

12345 DIE NEUESTEN PARISER UND WIENER HUTMODEN 67890

Nr. 1492. „Patent“. Corps 12 (Cicero). Min. 6 kg — 20 A 70 a

Mit Vorliegendem gestatten wir uns, Ihnen unsere diesjährige Preisliste für deutsche und französische Weiß- und Rotweine zu überreichen. Wir bitten höflichst, dieselbe einer geneigten Durchsicht unterziehen zu wollen und geben der Hoffnung Ausdruck, daß Sie auch in diesem Jahre uns mit Ihren geschätzten Aufträgen beehren, umso mehr, als Ihnen unsere vortrefflichen und preiswerten Weine durch unsere seitherigen Lieferungen zur Genüge bekannt sind. Als besonders mild und angenehm schmeckende Tischweine empfehlen wir die auf Seite 6 und 7 verzeichneten 1895er „Geisenheimer Berg“ und 1897er „Perle vom Rhein“. Von diesen allseitig sehr beliebten Marken haben wir noch einen kleinen Vorrat zurückgestellt, den wir unserer

12345 DIE DIESJÄHRIGE WEINERNTEN IN DEUTSCHLAND 67890

Schreibmaschinen-Schriften

Nr. 4325. Corps 10 (Garmond). Min. 6 kg — 20 A 90a

Schon seit längerer Zeit hegen wir den Wunsch, für unsere werten Geschäftsfreunde und Kunden eine Probensammlung unseres Materials für Prägungen herauszugeben. Diesem Wunsche konnte nun entsprochen werden und gereicht es uns zum Vergnügen, Ihnen beifolgend ein Exemplar derselben zu übermitteln. Wir geben uns der angenehmen Hoffnung hin, daß Sie recht oft Veranlassung finden, die Sammlung für Ihre Aufträge zu Rate zu ziehen. Unsere auf der Höhe der Zeit stehenden Einrichtungen setzen uns in den Stand, alle Aufträge in

12345 BUCHBINDEREI UND GESCHÄFTSBÜCHER-FABRIK 67890

Nr. 4326. Corps 10 (Garmond). Min. 7 kg — 20 A 90a

Mit Gegenwärtigem erlaube ich mir ergebenst, Ihnen für die bevorstehende Saison meinen vornehm ausgestatteten und in übersichtlicher Weise praktische und hochmoderne Neuheiten enthaltenden Spezial-Katalog für 1914 zu überreichen. Bei äußerst billigen Preisen sind die offerierten Artikel solide und tadellos in Qualität, sodaß sich eine so billige Bezugsquelle hierfür kaum wieder finden lassen dürfte. Ich glaube annehmen zu dürfen, daß die in dem Katalog wieder-

12345 SÄNGERBUND KONKORDIA IN BRAUNSCHWEIG 67890

Nr. 2129. „Patent-Kursiv“. Corps 10 (Garmond). Min. 8 kg — 18 A 112a

Mit Gegenwärtigem gestatte ich mir, Euer Wohlgeboren zur bevorstehenden Reise-Saison meine weithin bekannte Koffertabrik empfehlend in Erinnerung zu bringen. Ganz besonders mache ich auf meine bewährten Favorit-Reisekoffer aufmerksam, in welchen sich eine Vorrichtung zum Aufhängen der Kleidungsstücke befindet. Diese Koffer eignen sich vorzüglich für feinere Damenkleider, weil durch diese Neuerung das Knicken der Kleider vollständig vermieden wird. Außer

12345 ERSTE KOFFER-FABRIK IN MAGDEBURG 67890

Nr. 1750. Schrift der Maschine „Underwood“. Corps 10 (Garmond). Min. 7 kg — 18 A 112a

Hiermit gebe ich mir die Ehre, Ihnen von dem Erscheinen der diesjährigen Frühjahrs-Neuheiten ergebenst Kenntnis zu geben und Ihnen gleichzeitig eine Musterkollektion derselben zu überreichen. Besonders in moddefarbigen Sommer-Anzug- und Überzieherstoffen bieten wir in diesem Jahre eine reiche Auswahl und dürften Sie damit auch den verwöhntesten Ansprüchen aus Ihrem Kundenkreise genügen können. Wir geben uns der angenehmen Hoffnung hin, daß Sie recht oft Veranlassung finden mögen, sich für Ihre geschätzten Aufträge unserer

12345 ATELIER FÜR HERREN- UND KNABEN-KLEIDER 67980

INITIALEN

INITIALUMRAHMUNGEN

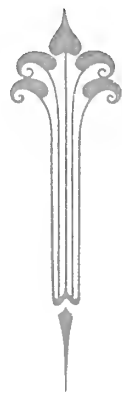

BAUERSCHE GIESSEREI

FRANKFURT A. M.

FILIALEN IN LEIPZIG, BARCELONA, MADRID

Bauersche Gießerei, Frankfurt a. M., Leipzig, Barcelona und Madrid

Original-Erzeugnisse

Initial-Umrahmungen zur Bauerschen Fraktur

Gesetzlich geschützt



Nr. 5530. Mk. 4.—



Nr. 5531. Mk. 4.—



Nr. 5532. Mk. 4.—



Nr. 5533. Mk. 4.—



Nr. 5534. Mk. 4.—

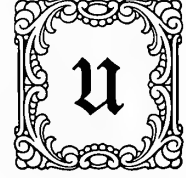

Nr. 5535. Mk. 4.—



Nr. 5527. Mk. 3.—

s war eine schwere, aber auch eine große und gewaltige Zeit, als der Universitäts-Buchdrucker Barth aus Breslau in Hirschberg in dem Hause Ede Schildauer- und Kirchgasse die „Neue Buchdruckerei“ für



Nr. 5528. Mk. 3.—

n Cairo verließ mich nun Ambra, denn er durfte sich mit der Sklavin nicht lange aufhalten. Ich gab ihm noch Grüße und Bestellungen für meine Frau mit und kehrte in mein Hotel ein, um noch einen Festzug



Nr. 5529. Mk. 3.—

Original-Erzeugnisse

Initialen zur Leipziger Fraktur

Gesetzlich geschützt

Serie V. Corps 16 (Tertia)



Serie VI. Corps 20 (Text)



Serie III. Corps 36 (3 Cicero)



Serie VI. Corps 20 (Text)



Serie VII. Corps 24 (Doppelcicero)

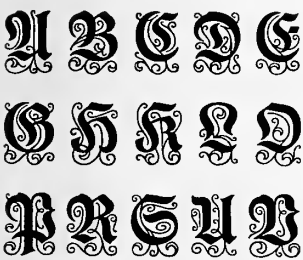

Vignette Nr. 3421
Ausgeklinkt Mk. 2.50

Serie V. Corps 16 (Tertia). Alphabet (25 Stück) Mk. 17.50
Einzelne Buchstaben Mk. 0.75

Serie VI. Corps 20 (Text). Alphabet (25 Stück) Mk. 18.—
Einzelne Buchstaben Mk. 0.80

Serie VII. Corps 24 (Doppelcicero). Alphabet (25 Stück) Mk. 23.—
Einzelne Buchstaben Mk. 1.—

Serie VIII. Corps 28 (Doppelmittel). Alphabet (25 Stück) Mk. 28.—
Einzelne Buchstaben Mk. 1.25

Serie III. Corps 36 (3 Cicero). Alphabet (25 Stück) Mk. 30.—
Einzelne Buchstaben Mk. 1.50

Serie II. Corps 54 (4½ Cicero). Alphabet (25 Stück) Mk. 40.—
Einzelne Buchstaben Mk. 2.—

Serie I. Corps 72 (6 Cicero). Alphabet (25 Stück) Mk. 50.—
Einzelne Buchstaben Mk. 2.50

Serie IV. Corps 72 (6 Cicero). Alphabet (25 Stück) einfarbig Mk. 50.—, zweifarbig Mk. 70.—
Einzelne Buchstaben Mk. 2.50



Vignette Nr. 3422
Ausgeklinkt Mk. 2.50

Serie VIII. Corps 28 (Doppelmittel)



Serie IV. Corps 72 (6 Cicero)

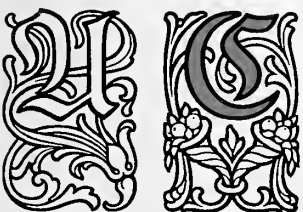

Serie II. Corps 54 (4½ Cicero)



Serie IV. Corps 72 (6 Cicero)



Serie I. Corps 72 (6 Cicero)



Original-Erzeugnisse

Initial-Umrahmungen zur Weiß-Fraktur

Gesetzlich geschützt

Corps 54 (4 1/2 Cicero)



Nr. 6423



Nr. 6424



Nr. 6425

Corps 84 (7 Cicero)



Nr. 6429



Nr. 6431



Nr. 6430



Nr. 6433



Nr. 6432



Nr. 6434

Corps 60 (5 Cicero)



Nr. 6426



Nr. 6427



Nr. 6428

Corps 54 per Stück Mk. 3.—, Corps 60 per Stück Mk. 4.—, Corps 84 per Stück Mk. 5.—

Original-Erzeugnisse

Initialen zur Weiß-Fraktur

Gesetzlich geschützt

Nr. 2530. Corps 18 (1 1/2 Cicero)



Per Satz
enthaltend ein Doppel-Alphabet, die
Buchstaben Q, X und Y einfach, Mk. 7.—
Einzelne Buchstaben Mk. —.25

Nr. 2532. Corps 24 (Doppelcicero)



Per Satz
enthaltend ein Doppel-Alphabet, die
Buchstaben Q, X und Y einfach, Mk. 10.—
Einzelne Buchstaben Mk. —.35

Nr. 2533. Corps 28 (Doppelmittel)

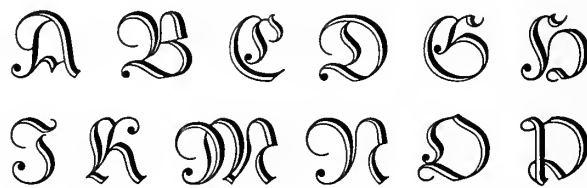

Per Satz
enthaltend ein Doppel-Alphabet, die Buchstaben Q, X und Y einfach, Mk. 14.—
Einzelne Buchstaben Mk. —.45

Nr. 2531. Corps 20 (Taxt)



Per Satz
enthaltend ein Doppel-Alphabet, die
Buchstaben Q, X und Y einfach, Mk. 8.50
Einzelne Buchstaben Mk. —.30

Nr. 2532. Corps 24 (Doppelcicero)



Per Satz
enthaltend ein Doppel-Alphabet, die
Buchstaben Q, X und Y einfach, Mk. 10.—
Einzelne Buchstaben Mk. —.35

Die Tempelklassiker haben von Anfang an danach gestrebt, Werkbundgedanken sowohl in ihrer inneren wie auch in ihrer äußeren Gestalt zu verkörpern. Bei ihrem wohlfeilen Preis kann sich auch der weniger Bemittelte diese schönen Bände anschaffen. Sie sind für jeden Raum ein gediegener Schmuck, und wo gar eine leuchtende Reihe beisammen steht, entfalten sie köstliche und intime Reize. Mit der modernen Wohnungsausstattung harmonieren sie auf die glücklichste Art. Die vielen Liebhaber der Tempelklassiker haben nun, nachdem

Nr. 2534. Corps 36 (3 Cicero)



Per Satz enthaltend ein Doppel-Alphabet, die Buchstaben Q, X und Y einfach, Mk. 18.—. Einzelne Buchstaben Mk. —.60

Original-Erzeugnisse

Einfache Initialen zur Wiegend-Fraktur

Gesetzlich geschützt

Nr. 2576. Corps 16 (Tertia)



Per Alphabet Mk. 10.—
Einzelne Buchstaben Mk. —.50

Nr. 2577. Corps 20 (Text)



Per Alphabet Mk. 12.50
Einzelne Buchstaben Mk. —.60

Nr. 2578. Corps 24 (Doppelcicero)



Per Alphabet Mk. 13.50
Einzelne Buchstaben Mk. —.65

Nr. 2582. Corps 60 (5 Cicero)



Per Alphabet Mk. 30.—
Einzelne Buchstaben Mk. 1.50

Nr. 2583. Corps 72 (6 Cicero)



Per Alphabet Mk. 45.—
Einzelne Buchstaben Mk. 2.—

Nr. 2579. Corps 28 (Doppelmittel)



Per Alphabet Mk. 15.—
Einzelne Buchstaben Mk. —.70

Nr. 2580. Corps 36 (3 Cicero)



Per Alphabet Mk. 17.50
Einzelne Buchstaben Mk. —.80

Nr. 2581. Corps 48 (4 Cicero)



Per Alphabet Mk. 20.—
Einzelne Buchstaben Mk. 1.—

Original-Erzeugnisse

Verzierte Initialen zur Wiegend-Fraktur

Gesetzlich geschützt

Nr. 2573. Corps 60 (5 Cicero)



Nr. 2572. Corps 48 (4 Cicero)



Nr. 2571. Corps 36 (3 Cicero)

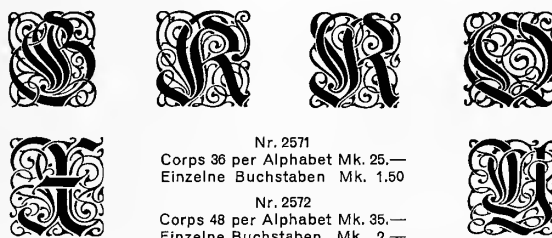

Nr. 2571
Corps 36 per Alphabet Mk. 25.—
Einzelne Buchstaben Mk. 1.50

Nr. 2572
Corps 48 per Alphabet Mk. 35.—
Einzelne Buchstaben Mk. 2.—

Nr. 2573
Corps 60 per Alphabet Mk. 45.—
Einzelne Buchstaben Mk. 2.50

Nr. 2574
Corps 72 per Alphabet Mk. 55.—
Einzelne Buchstaben Mk. 3.—

Nr. 2572. Corps 48 (4 Cicero)



Nr. 2574. Corps 72 (6 Cicero)



Bauersche Gießerei, Frankfurt a.M., Leipzig, Barcelona und Madrid

Original-Erzeugnisse

Initialen zur Bauernschrift

Gesetzlich geschützt

Serie VI. Corps 48 (4 Cicero)

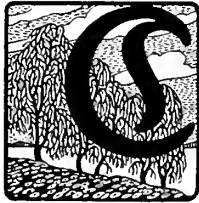

Serie VI. Corps 48 (4 Cicero). Galvanos auf Bleifuß.
Alphabet (26 Stück) einfarbig Mk. 55.—, zweifarbig Mk. 82.50. Einzelne Buchstaben einfarbig Mk. 2.40, zweifarbig Mk. 3.75



Serie VII. Corps 72 (6 Cicero). Galvanos auf Bleifuß.
Alphabet (26 Stück) einfarbig Mk. 75.—, zweifarbig Mk. 112.50. Einzelne Buchstaben einfarbig Mk. 3.25, zweifarbig Mk. 4.75

Serie VII. Corps 72 (6 Cicero)

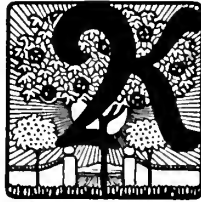

Original-Erzeugnisse

Initialen zur Fritz Reuterschrift

Gesetzlich geschützt

Serie VIII. Corps 72 (6 Cicero)

Serie IX. Corps 96 (8 Cicero)

Serie VIII. Corps 72 (6 Cicero)



Serie VIII. Corps 72 (6 Cicero). Alphabet (25 Stück) einfarbig Mk. 75.—, zweifarbig Mk. 112.50
Einzelne Buchstaben einfarbig Mk. 3.25, zweifarbig Mk. 4.75 (Galvanos auf Bleifuß)

Serie IX. Corps 96 (8 Cicero). Alphabet (25 Stück) einfarbig Mk. 95.—, zweifarbig Mk. 142.50
Einzelne Buchstaben einfarbig Mk. 4.25, zweifarbig Mk. 6.25 (Galvanos auf Bleifuß)



Bauersche Gießerei, Frankfurt a. M., Leipzig, Barcelona und Madrid

Original-Erzeugnisse

Initialen zur Barlösius mit Ansatz-Vignetten

Gesetzlich geschützt

Nr. 1784. Corps 60 (5 Cicero)



Ansatz-Vignette
 Nr. 5464 für 5 Cic.-Initialen
 „ 5460 „ 6 „ „
 „ 5456 „ 7 „ „

Nr. 1785. Corps 72 (6 Cicero)

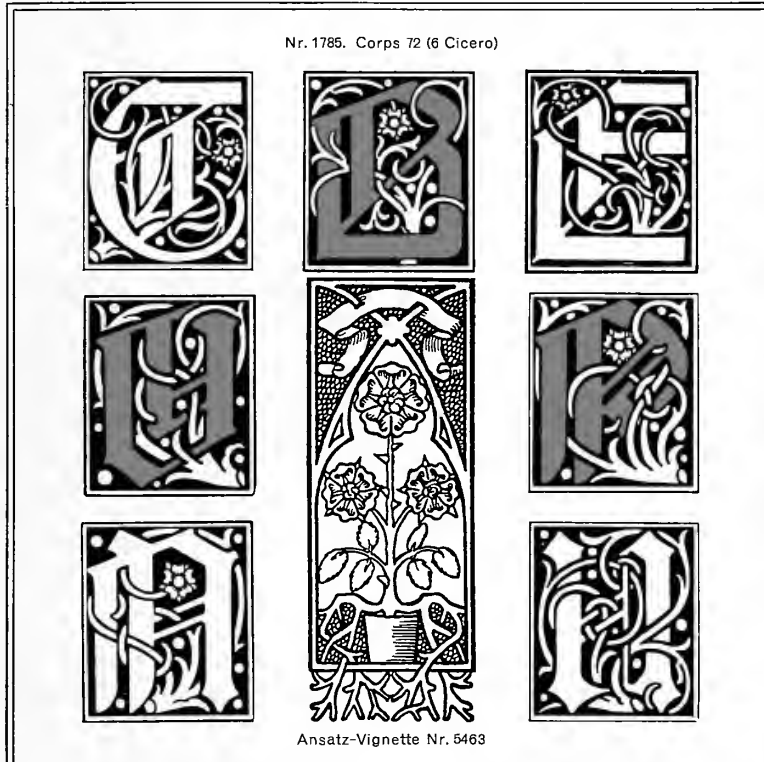

Ansatz-Vignette Nr. 5463

Preise der Barlösius-Initialen
 Nr. 1784. Corps 60 (5 Cicero) per Alphabet
 einfarbig Mk. 35.—, zweifarbig Mk. 50.—
 Einzelne Buchstaben einfarbig Mk. 2.50,
 zweifarbig Mk. 3.—
 Nr. 1785. Corps 72 (6 Cicero) per Alphabet
 einfarbig Mk. 40.—, zweifarbig Mk. 60.—
 Einzelne Buchstaben einfarbig Mk. 3.—,
 zweifarbig Mk. 4.—
 Nr. 1786. Corps 84 (7 Cicero) per Alphabet
 einfarbig Mk. 50.—, zweifarbig Mk. 75.—
 Einzelne Buchstaben einfarbig Mk. 3.50,
 zweifarbig Mk. 5.—
 Größere Grade einfarbig per Stück Mk. 5.50, zweifarbig per Stück Mk. 8.—

Preise der Ansatz-Vignetten
 Nr. 5464/67 im Anschl. an Corps 60 (5 Cicero)
 Barlösius-Initialen. Per Stück Mk. 3.—
 Alle vier Vignetten zusammen
 Mk. 10.—
 Nr. 5460/63 im Anschl. an Corps 72 (6 Cicero)
 Barlösius-Initialen. Per Stück Mk. 4.—
 Alle vier Vignetten zusammen
 Mk. 13.—
 Nr. 5456/59 im Anschl. an Corps 84 (7 Cicero)
 Barlösius-Initialen. Per Stück Mk. 5.—
 Alle vier Vignetten zusammen
 Mk. 16.—

Ansatz-Vignette
 Nr. 5465 für 5 Cic.-Initialen
 „ 5461 „ 6 „ „
 „ 5457 „ 7 „ „



Ansatz-Vignette
 Nr. 5458 für 7 Cic.-Initialen
 „ 5462 „ 6 „ „
 „ 5466 „ 5 „ „

Nr. 1786. Corps 84 (7 Cicero)

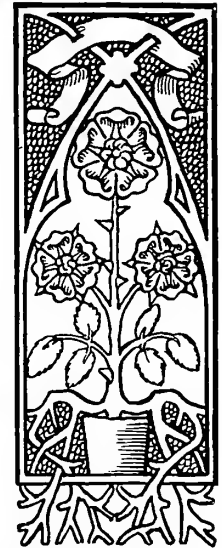

Ansatz-Vignette
 Nr. 5459 für 7 Cic.-Initialen
 „ 5463 „ 6 „ „
 „ 5467 „ 5 „ „

Original-Erzeugnisse

Initialen zur Hohenzollern

Gesetzlich geschützt

Nr. 1590
Corps 60 (5 Cicero)



Nr. 1591. Corps 72 (6 Cicero)



Nr. 1590. Corps 60. Einfarbiges Alphabet Mk. 30.—, Einzeln Mk. 2.—
Zweifarb. Alphabet Mk. 45.—, Einzeln Mk. 2.50
Nr. 1591. Corps 72. Einfarbiges Alphabet Mk. 36.—, Einzeln Mk. 2.50
Zweifarb. Alphabet Mk. 54.—, Einzeln Mk. 3.50
Nr. 1592. Corps 84. Einfarbiges Alphabet Mk. 45.—, Einzeln Mk. 3.—
Zweifarb. Alphabet Mk. 70.—, Einzeln Mk. 4.50
Größere Grade einfarbig per Stück Mk. 5.—, zweifarbig Mk. 7.50

Nr. 1590
Corps 60 (5 Cicero)



Nr. 1592. Corps 84 (7 Cicero)



Original-Erzeugnisse

Initialen zur International

Gesetzlich geschützt

Serie III. Corps 72 (6 Cicero)



Serie V. Corps 36 (3 Cicero)



Serie III. Corps 72 (6 Cicero)

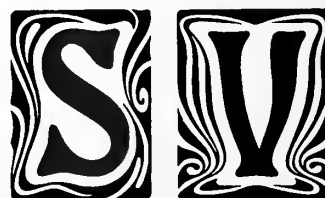

Serie I. Corps 120 (10 Cicero). Ganze Serie (26 Stück)
Mk. 75.—, einzelne Buchstaben Mk. 3.50
Serie II. Corps 96 (8 Cicero). Ganze Serie (26 Stück)
Mk. 58.—, einzelne Buchstaben Mk. 2.50
Serie III. Corps 72 (6 Cicero). Ganze Serie (26 Stück)
Mk. 40.—, einzelne Buchstaben Mk. 1.70

Serie I. Corps 120 (10 Cicero)



Serie IV. Corps 48 (4 Cicero). Ganze Serie (26 Stück)
Mk. 28.—, einzelne Buchstaben Mk. 1.20
Serie V. Corps 36 (3 Cicero). Ganze Serie (26 Stück)
Mk. 24.—, einzelne Buchstaben Mk. 1.—

Die Preise verstehen sich für einfarbige Initialen,
zweifarbige kosten dieselben 50 Prozent mehr.

Serie II. Corps 96 (8 Cicero)

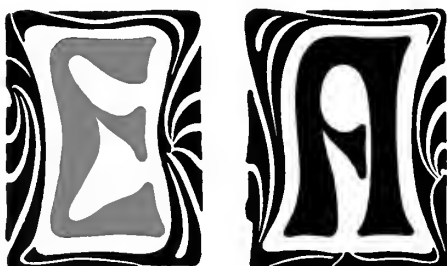

Serie IV. Corps 48 (4 Cicero)



Serie II. Corps 96 (8 Cicero)

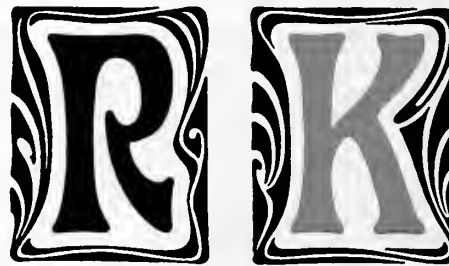

Original-Erzeugnisse

Initialen zur Universitäts-Antiqua

Gesetzlich geschützt

Serie 36. Corps 48 (4 Cicero)



Serie 37. Corps 60 (5 Cicero)



Serie 40. Corps 120 (10 Cicero)



Serie 36. Corps 48 (4 Cicero). Ganze Serie (26 Stück) Mk. 55.—
Einzelne Buchstaben Mk. 2.40 (Galvanos auf Bleifuß)

Serie 37. Corps 60 (5 Cicero). Ganze Serie (26 Stück) Mk. 60.—
Einzelne Buchstaben Mk. 2.75 (Galvanos auf Bleifuß)

Serie 38. Corps 72 (6 Cicero). Ganze Serie (26 Stück) Mk. 75.—
Einzelne Buchstaben Mk. 3.25 (Galvanos auf Bleifuß)

Serie 39. Corps 96 (8 Cicero). Ganze Serie (26 Stück) Mk. 95.—
Einzelne Buchstaben Mk. 4.— (Galvanos auf Bleifuß)

Serie 40. Corps 120 (10 Cicero). Ganze Serie (26 Stück) Mk. 110.—
Einzelne Buchstaben Mk. 4.50 (Galvanos auf Bleifuß)

Serie 40. Corps 120 (10 Cicero)



Serie 38. Corps 72 (6 Cicero)



Serie 39. Corps 96 (8 Cicero)



Original-Erzeugnisse

Initialen zur Romana Artistica

Gesetzlich geschützt

Serie I. Corps 36 (3 Cicero)



Initial-Umrahmungen zur Florentiner Mediaeval

Original-Erzeugnisse — Gesetzlich geschützt



Nr. 5403. Mk. 6.—



Nr. 5402. Mk. 5.—

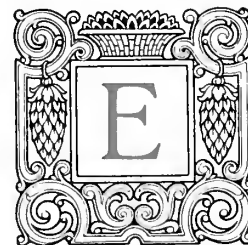

Nr. 5405. Mk. 6.—



Nr. 5404. Mk. 5.—

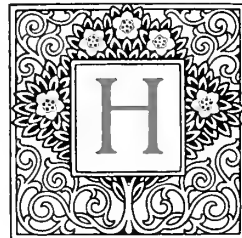

Nr. 5401. Mk. 6.—



Nr. 5406. Mk. 5.—



Serie I. (Galvanos auf Bleifuß). Corps 36 (3 Cicero). Ganze Serie (26 Stück) Mk. 35.—. Einzelne Buchstaben Mk. 1.50
Zeilenfüllstücke: große Mk. 1.50, kleine Mk. 1.—

Serie II. (Galvanos auf Bleifuß). Corps 48 (4 Cicero). Ganze Serie (26 Stück) Mk. 45.—. Einzelne Buchstaben Mk. 2.—
Zeilenfüllstücke: große Mk. 2.—, kleine Mk. 1.—

Serie III. (Galvanos auf Bleifuß). Corps 72 (6 Cicero). Ganze Serie (26 Stück) Mk. 70.—. Einzelne Buchstaben Mk. 3.—
Zeilenfüllstücke: große Mk. 3.—, kleine Mk. 2.—

Serie II. Corps 48 (4 Cicero)



Serie III. Corps 72 (6 Cicero)



Original-Erzeugnisse

Freie Kleukens-Initialen

Gesetzlich geschützt

Nr. 2586. Corps 16 (Tertia)

A B C D E F G H I J K L M N O P R S T U V W Z

Nr. 2587. Corps 20 (Text)

B D E H
K N P Q
R T U Y

Nr. 2591. Corps 60 (5 Cicero)

M N

Nr. 2586. Corps 16 (Tertia), p. Alphabet Mk. 6.—, p.Stück0.30
 Nr. 2587. Corps 20 (Text), p. Alphabet Mk. 12.—, p.Stück0.50
 Nr. 2588. Corps 28 (Doppelmittel), p. Alphabet Mk. 15.—, p.Stück0.60
 Nr. 2589. Corps 36 (3 Cicero), p. Alphabet . . . Mk. 18.50, p.Stück0.75
 Nr. 2590. Corps 48 (4 Cicero), p. Alphabet . . . Mk. 24.—, p.Stück1.—
 Nr. 2591. Corps 60 (5 Cicero), p. Alphabet . . . Mk. 30.—, p.Stück1.25

Nr. 2588. Corps 28 (Doppelmittel)

C D F
J M N
S W Z

Nr. 2589. Corps 36 (3 Cicero)

Nr. 2590. Corps 48 (4 Cicero)

A E F G K P R S T

Die punktierten Linien geben die Klirnkungen der einzelnen Buchstaben an

Original-Erzeugnisse

Magere Kleukens-Initialen

Gesetzlich geschützt

Nr. 2593. Corps 48 (4 Cicero)

A B
E F
H J
L N

Nr. 2594. Corps 66 (5½ Cicero)

C D G

Nr. 2593. Corps 48 (4 Cicero)
 Einfarbig per Alphabet Mk. 35.—, zweifarbig per Alphabet Mk. 50.—
 Einzelbuchstabe einfarb. Mk. 2.50, Einzelbuchstabe zweifarb. Mk. 3.—
 Nr. 2594. Corps 66 (5½ Cicero)
 Einfarbig per Alphabet Mk. 40.—, zweifarbig per Alphabet Mk. 60.—
 Einzelbuchstabe einfarb. Mk. 3.50, Einzelbuchstabe zweifarb. Mk. 4.—
 Nr. 2595. Corps 84 (7 Cicero)
 Einfarbig per Alphabet Mk. 50.—, zweifarbig per Alphabet Mk. 75.—
 Einzelbuchstabe einfarb. Mk. 4.—, Einzelbuchstabe zweifarb. Mk. 5.—

Nr. 2595. Corps 84 (7 Cicero)

K S

Nr. 2593. Corps 48 (4 Cicero)

P Q
R T
V X
Y Z

Original-Erzeugnisse

Kleukens-Initialen

Gesetzlich geschützt

Nr. 2240. Corps 48 (4 Cicero)



Nr. 2241. Corps 66 (5½ Cicero)

Nr. 2240. Corps 48 (4 Cicero)
 einfarbig per Alphabet Mk. 35.—
 zweifarbig per Alphabet Mk. 50.—
 Einzelbuchstabe einfarbig Mk. 2.50
 Einzelbuchstabe zweifarbig Mk. 3.—

Nr. 2241. Corps 66 (5½ Cicero)
 einfarbig per Alphabet Mk. 40.—
 zweifarbig per Alphabet Mk. 60.—
 Einzelbuchstabe einfarbig Mk. 3.50
 Einzelbuchstabe zweifarbig Mk. 4.—

Nr. 2242. Corps 84 (7 Cicero)
 einfarbig per Alphabet Mk. 50.—
 zweifarbig per Alphabet Mk. 75.—
 Einzelbuchstabe einfarbig Mk. 4.—
 Einzelbuchstabe zweifarbig Mk. 5.—

Nr. 2242. Corps 84 (7 Cicero)

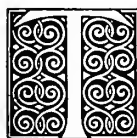
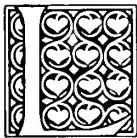
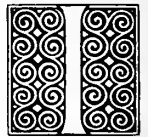

Original-Erzeugnisse

Elzevier-Initialen

Gesetzlich geschützt

Serie II. Corps 72 (6 Cicero)



1 Alphabet = 26 Figuren Mk. 50.—, einzelne Buchstaben Mk. 2.—

Serie I. Corps 48 (4 Cicero)



1 Alphabet = 26 Figuren Mk. 30.—, einzelne Buchstaben Mk. 1.25

Original-Erzeugnisse

Triado-Initialen

Gesetzlich geschützt



Ansatzvignette Nr. 5472
für 8 Cicero unter Nr. 5469

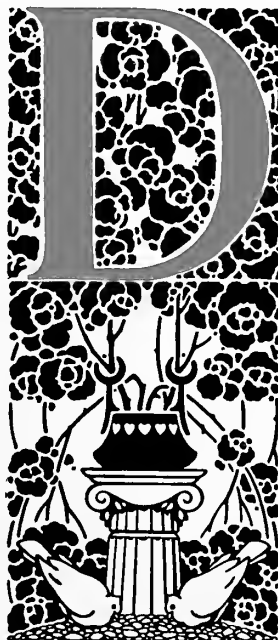

Ansatzvignette Nr. 5470
für 6 Cicero unter Nr. 5474

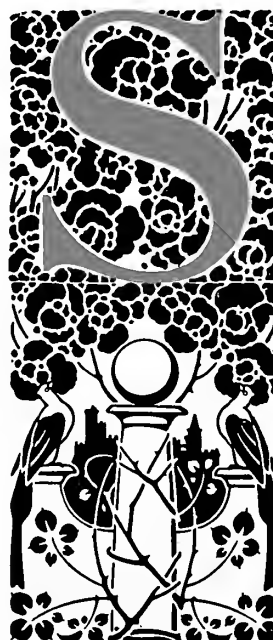

Ansatzvignette Nr. 5471
für 6 Cicero unter Nr. 5475

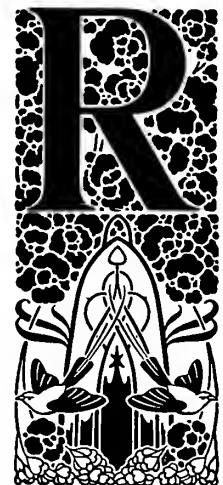

Ansatzvignette Nr. 5473
für 8 Cicero unter Nr. 5468



Nr. 1890. Corps 72 (6 Cicero). Galvanos auf Bleifuß
1 Alphabet = 26 Figuren. Per Alphabet Mk. 60.—. Einzelne Buchstaben Mk. 3.—
Ansatzvignetten per Stück Mk. 3.50

Nr. 1892. Corps 96 (8 Cicero). Galvanos auf Holzfuß
1 Alphabet = 26 Figuren. Per Alphabet zweifarbig Mk. 100.—
Einzelne Buchstaben Mk. 6.—. Ansatzvignetten per Stück Mk. 5.—

Original-Erzeugnisse

Initialen zur Universal-Steinschrift

Gesetzlich geschützt

Serie II. Corps 48 (4 Cicero)

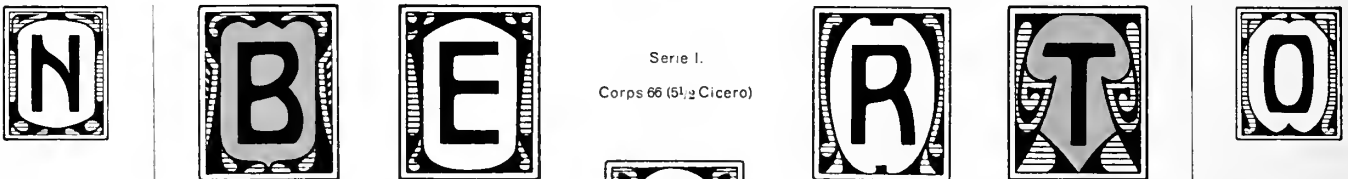

Serie I.

Corps 66 (5 1/2 Cicero)

Serie I. Corps 66 (5 1/2 Cicero)
Einfarbig Mk. 55.—, zweifarbig Mk. 82.50

Einzelne Buchstaben:
Einfarbig à Mk. 2.40, zweifarbig à Mk. 3.75

Serie II. Corps 48 (4 Cicero)
Einfarbig Mk. 45.—, zweifarbig Mk. 70.—

Einzelne Buchstaben:
Einfarbig à Mk. 2.—, zweifarbig à Mk. 3.—



Original-Erzeugnisse

Landschaftliche Initialen

Gesetzlich geschützt

Nr. 1782. Corps 72 (6 Cicero)



Einfarbig per Alphabet Mk. 50.—, per Stück Mk. 3.—. Zweifarbig per Alphabet Mk. 75.—, per Stück Mk. 4.50

Nr. 1783. Corps 84 (7 Cicero)



Einfarbig per Alphabet Mk. 55.—, per Stück Mk. 3.50. Zweifarbig per Alphabet Mk. 80.—, per Stück Mk. 5.50

Kursiv-Schriften

zu den kuranten Schriftcharakteren:
Antiqua, Grotesk, Egyptienne etc., ferner
unsere bewährten Kursiv-Künstler-
Schriften Trianon, Weynk-Kursiv,
Belvedere, sowie unsere modernen
Schreibschriften Lithographia
und Batarde



BAUERSCHE GIESSEREI

FRANKFURT A. M.

FILIALEN IN LEIPZIG, BARCELONA, MADRID

Halbfette Kursiv

Nr. 700. Corps 6 (Nonpareille). Min. 3 kg — 36 A 126 a
Jahres-Bericht des Luftschiffer-Verbandes
Zweite Regatta des Hamburger Ruderklubs
MESSINGLINIEN-FABRIKATION

Nr. 700a. Corps 7 (Colonel). Min. 4 kg — 40 A 140 a
Forschungs-Reisen durch Spanien
Einladungen zum Tanzkränzchen
MASCHINENBAU-KUNDE

Nr. 701. Corps 8 (Petit). Min. 4,50 kg — 32 A 110 a
Das Münzwesen in Südwestafrika
Atelier für gewerbliches Zeichnen
MODERNE ZEITSCHRIFT

Nr. 702. Corps 10 (Garmond). Min. 5 kg — 24 A 84 a
Die neue englische Literatur
Französische Architekturen
RUSSISCHE LIEDER

Nr. 703. Corps 12 (Cicero). Min. 6,50 kg — 20 A 70 a
Kredit-Gesellschaften
Natur und Geisteswelt
BALLON-FAHRT

Nr. 704. Corps 16 (Tertia). Min. 8 kg — 16 A 56 a
Der Theaterfreund
Neuere Musikwerke
WITTENBERG

Nr. 705. Corps 20 (Text). Min. 9 kg — 12 A 42 a
Ein Schauspiel
Gewehr-Fabrik
MANNHEIM

Nr. 706. Corps 28 (Doppelmittel). Min. 10 kg — 8 A 22 a
Winter-Fest
Alte Bücher
BREMEN

Fette Kursiv

Nr. 740. Corps 5 (Perl). Min. 3 kg — 36 A 126 a
Die Wasser-, Wind- und Dampf-Mühlen
DIE TROMPETE VON VIONVILLE

Nr. 741. Corps 6 (Nonpareille). Min. 3,50 kg — 36 A 126 a
Rosenfest der Münchener Künstler
DEUTSCHTUM IM AUSLANDE

Nr. 742. Corps 8 (Petit). Min. 5 kg — 32 A 110 a
Gemälde aus Pariser Salons
BERLINER RATHAUS

Nr. 743. Corps 10 (Garmond). Min. 5,50 kg — 24 A 84 a
Naturforscher-Kongreß
UNTERHALTUNGEN

Nr. 744. Corps 12 (Cicero). Min. 6 kg — 18 A 64 a
Die alten Lehrbücher
DAS PANORAMA

Nr. 745. Corps 14 (Mittel). Min. 7,50 kg — 16 A 56 a
Ruderklub Mainz
GROSSE OPER

Nr. 746. Corps 16 (Tertia). Min. 9 kg — 12 A 42 a
Berg-Kristall
HAMBURG

Nr. 747. Corps 20 (Text). Min. 10,50 kg — 10 A 36 a
Zeit im Bild

Nr. 748. Corps 28 (Doppelmittel). Min. 11,50 kg — 6 A 20 a
Bad Ems

Nr. 749. Corps 32 (Doppeltertia). Min. 14 kg — 4 A 12 a
Weser

Nr. 750. Corps 40 (Doppeltext). Min. 15 kg — 4 A 9 a
Kuba

Nr. 751. Corps 48 (4 Cicero). Min. 17 kg — 3 A 8 a
Gold

Grotesk-Kursiv

Nr. 380. Corps 8 (Petit). Min. 4,50 kg — 40 A 140 a
Internationale Zeitungs-Ausstellung in Rom
Kongreß der deutschen Professoren zu Halle
DER BERG- UND HÜTTENBAU IN ESSEN

Nr. 381. Corps 10 (Garmond). Min. 5 kg — 32 A 110 a
Börsenverein der Buchhändler in Ems
Neue Zeitschriften für den Gartenbau
EINE ÜBERFAHRT IM MOTORBOOT

Nr. 382. Corps 12 (Cicero). Min. 6 kg — 30 A 106 a
Kleine Erzählungen für die Jugend
Deutsch-Österreichischer Verband
AUF DER KOMMANDO-BRÜCKE

Nr. 383. Corps 14 (Mittel). Min. 7 kg — 26 A 92 a
Jahresbericht der Glashütten
Volksfest der alten Germanen
DIE HANDWERKS-KUNST

Nr. 384. Corps 20 (Text). Min. 9 kg — 16 A 56 a
Novellen und Romane
Lehrbuch für Medizin
DER HERREN-HUT

Nr. 385. Corps 28 (Doppelmittel). Min. 10 kg — 10 A 38 a
Münchener Bier
Der Kölner Dom
EIN ERLEBNIS

Nr. 386. Corps 32 (Doppeltertia). Min. 11 kg — 8 A 28 a
Durch Afrika
Schwanheim
BORNHEIM

Egyptienne-Kursiv

Nr. 785. Corps 6 (Nonpareille). Min. 3,50 kg — 40 A 140 a
Kampf zwischen Römer und Germanen
Der Befreiungs-Krieg der Leibeigenen
DAS STRASSBURGER MÜNSTER

Nr. 786. Corps 8 (Petit). Min. 5 kg — 40 A 140 a
Biographien deutscher Bildhauer
Die Werke von Schiller und Goethe
TECHNIKUM IN BREMEN

Nr. 787. Corps 10 (Garmond). Min. 5,75 kg — 28 A 92 a
Expeditionen nach Indien
NEUE WIENER MODE

Nr. 788. Corps 12 (Cicero). Min. 6,25 kg — 20 A 70 a
Internationale Redner
HEINES LIEDER

Nr. 789. Corps 14 (Mittel). Min. 7 kg — 16 A 56 a
Deutsche Literatur
GRENADIER

Nr. 790. Corps 16 (Tertia). Min. 9 kg — 14 A 50 a
Die Landschaft
HAMBURG

Nr. 791. Corps 24 (Doppelcicero). Min. 10 kg — 10 A 30 a
Steindruck
WORMS

Nr. 792. Corps 36 (3 Cicero). Min. 14,50 kg — 6 A 18 a

Das Eis
TUCH

Nr. 793. Corps 48 (4 Cicero). Min. 20 kg — 4 A 9 a

Fisch
ORB

Merveille

Nr. 1416. Corps 10 (Garmond). Min. 5 kg — 32 A 110 a
Werke der Natur-Geschichte für Lehrer
Die Entwicklung der Handelsflotte

Nr. 1417. Corps 12 (Cicero). Min. 6 kg — 28 A 100 a
Passions-Spiele in Oberammergau
Vaterländische Geschichtskunde

Nr. 1418. Corps 16 (Tertia). Min. 7,50 kg — 18 A 64 a
Die Technik der Färber
Zeitschrift für Glaser

Nr. 1419. Corps 24 (Doppelcicero). Min. 9 kg — 14 A 50 a

Reklame-Marken
Durch Amerika

Nr. 1420. Corps 36 (3 Cicero). Min. 11,50 kg — 8 A 24 a

Garten-Fest
Programm

Nr. 1421. Corps 48 (4 Cicero). Min. 16 kg — 6 A 18 a

Rußland

Oktober

Nr. 1422. Corps 54 (4½ Cicero) Min. 22,50 kg — 6 A 14 a

Weizen

Nr. 1423. Corps 66 (5½ Cicero). Min. 26 kg — 4 A 12 a

Steine

Halbfette Elzevier-Kursiv

Nr. 1341. Corps 6 (Nonpareille). Min. 3 kg — 32 A 110 a
Kongreß der Journalisten zu Dresden
DIE NATIONAL-VERSAMMLUNG

Nr. 1342. Corps 8 (Petit). Min. 4 kg — 32 A 110 a
Lehrbuch der russischen Sprache
UM FRANKFURT AM MAIN

Nr. 1343. Corps 10 (Garmond). Min. 4,50 kg — 22 A 76 a
Die Rosen-Kultur in Britz
LANDWIRTSCHAFT

Nr. 1344. Corps 12 (Cicero). Min. 6 kg — 20 A 70 a
Osdorfer Rieselfelder
RIESEN-GEBIRGE

Nr. 1345. Corps 16 (Tertia). Min. 8 kg — 16 A 56 a
Ein neuer Roman
MAGDEBURG

Nr. 1346. Corps 20 (Text). Min. 10 kg — 12 A 42 a
Bad Nauheim
FREIBURG

Nr. 1347. Corps 24 (Doppelcicero). Min. 10 kg — 10 A 30 a
Wiesbaden
ERFURT

Nr. 1348. Corps 32 (Doppeltertia). Min. 12 kg — 6 A 20 a
Freiburg
RHEIN

Nr. 1349. Corps 36 (3 Cicero). Min. 14 kg — 6 A 18 a
Nassau

Nr. 1350. Corps 40 (Doppelttext). Min. 18 kg — 4 A 9 a
Mainz

Original-Erzeugnis

Moderne enge fette Zeitungs-Kursiv

Gesetzlich geschützt

Nr. 8890. Corps 6 (Nonpareille). Min. 3 kg — 48 A 170 a

Die erste Anregung zur Entstehung einer Glasindustrie in Deutschland mag durch die Römer gegeben worden sein, 'edentfalls aber hat diese Industrie in manchen Gegenden sofort mit einer für die damalige Zeit sehr bemerkenswerten neuen Erfindung eingesetzt. In dem
DIE ERDE UND IHR BEWOBNER IN BILDERN

Nr. 8890. Corps 8 (Petit). Min. 5 kg — 44 A 154 a

Da der nötige Glassand in Deutschland an vielen Orten gefunden wird, so war die neue Industrie sofort in der Lage, ausschließlich mit einheimischem Material zu arbeiten, und
WANDERSTUDIEN AUS DEM SPESSART

Nr. 8900. Corps 10 (Garmond). Min. 6 kg — 40 A 140 a

Der deutsche Bergbau lieferte verschiedene Metalloxyde, durch deren Verwendung namentlich auch die Herstellung farbiger Gläser zu sehr
NEUES RATHAUS ZU BREMEN

Nr. 8800. Corps 12 (Cicero). Min. 6 kg — 30 A 108 a

Das neunzehnte Jahrhundert brachte der Glasmacherkunst und so vielen anderen uralten
DIE BRAUT VON MESSINA

Nr. 8850. Corps 36 (3 Cicero). Min. 14 kg — 8 A 22 a

**Karlsbad
HANDEL**

Nr. 8860. Corps 48 (4 Cicero). Min. 16 kg — 6 A 20 a
(Buchstaben ohne Unterlänge 3½ Cicero)

**Anstalt
BANK**

Nr. 8870. Corps 60 (5 Cicero). Min. 20 kg — 4 A 9 a
(Buchstaben ohne Unterlänge 4½ Cicero)

Hotel

Nr. 8810. Corps 16 (Tertia). Min. 8 kg — 22 A 76 a

**Deutsches Liederbuch
Ansicht von Stockholm
INSERTIONSORGANE**

Nr. 8820. Corps 20 (Text). Min. 10 kg — 16 A 56 a

**Maschinenbauten
SWAKOPMUND**

Nr. 8830. Corps 24 (Doppelcicero). Min. 11 kg — 14 A 50 a

**Moderne Kunst
HEIDELBERG**

Nr. 8840. Corps 28 (Doppelmittel). Min. 12 kg — 10 A 36 a

**Reklamation
ELBERFELD**

Nordseebad Borkum

Den verehrlichen Kurgästen, Vergnügungsreisenden und Touristen halte ich meine mit allem Komfort der **Pension I. Ranges** aufs Beste empfohlen. Neuzeit eingerichtete Russische und römisch-irische Bäder im Hause. Elektrisches Licht in allen Räumen. Feinstes und ältestes Familienhotel am Orte. In der Vor- und Nachsaison bedeutend ermäßigte Preise

Hotel : Zum Großen Kurfürsten : Café

Lichte Grotesk-Kursiv

Original-Erzeugnis

Gesetzlich geschützt

Nr. 1258. Corps 16 (Tertia). Min. 9 kg — 16 A 56 a

Schiller-Theater
NEUE MODEN

Nr. 1259. Corps 20 (Text). Min. 10 kg — 12 A 42 a

Handels-Bank
DORTMUND

Nr. 1260. Corps 28 (Doppelmittel). Min. 11 kg — 8 A 22 a

Redaktion
WISMAR

Fette Grotesk-Kursiv

Original-Erzeugnis

Gesetzlich geschützt

Nr. 1244. Corps 16 (Tertia). Min. 9 kg — 16 A 56 a

Schiller-Theater
NEUE MODEN

Nr. 1245. Corps 20 (Text). Min. 10 kg — 12 A 42 a

Handels-Bank
DORTMUND

Nr. 1246. Corps 28 (Doppelmittel). Min. 11 kg — 8 A 22 a

Redaktion
WISMAR

Lichte Grotesk-Kursiv

Original-Erzeugnis

Gesetzlich geschützt

Nr. 1261. Corps 36 (3 Cicero). Min. 13,50 kg — 6 A 18 a

Chronik
REIMS

Nr. 1262. Corps 48 (4 Cicero). Min. 16 kg — 4 A 9 a

Bilder
WEIN

Nr. 1247. Corps 36 (3 Cicero). Min. 13,50 kg — 6 A 18 a

Großer SPITZEN-Verkauf

Nr. 1248. Corps 48 (4 Cicero). Min. 16 kg — 4 A 9 a

Moderne Korbmöbel

PAUL HERZOG & SOHN

Phonographen und Grammophone

*Erstklassige und zeitgemäße Fabrikate, hervorragende Präzisionsarbeit
Neue Abschleif- und Duplikat-Maschinen sowie sämtliche Zubehörteile
Walzen, Platten, Trichter, Schalldosen, Stifte, Saphire, Konusse etc. etc.
Reparaturen jeder Art werden schnell, billig und fachgemäß ausgeführt
Illustrierte Preislisten kostenlos ☪ Vorführung auf Wunsch jederzeit*

Gefl. Anfragen werden postwendend erledigt

DRESDEN-A., GEORG-PLATZ

Belvedere

Die erfolgreichste moderne Reklame-Kursiv

eingeführt in den größten Tageszeitungen, hat sich in der Praxis glänzend bewährt, sie wird von den Groß-Inserenten bevorzugt, wie die großen Nachbestellungen bezeugen

Corps 9 Trianon-Umrahmung Nr. 1988/89

Nr. 1807. Corps 12 (Cicero). Min. 7 kg — 26 A 92 a

*Kunstwerke aus römischer Zeit
Festvorstellung im Stadttheater
Neuer Kastaniengarten Berlin
Kaiser-Wilhelm-Denkmal*

Nr. 1808. Corps 14 (Mittel). Min. 8 kg — 24 A 84 a

*Studienreise nach Madrid
Ansichten von Ronneburg
Die Jungfrau von Orleans
Der Kampf um Rom*

Nr. 1809. Corps 16 (Tertia). Min. 9 kg — 20 A 70 a

*Panorama von Kapstadt
Moderne Plakatmalerei
Firmenschilder-Fabrik
Graphische Arbeiten*

Nr. 1813. Corps 48 (4 Cicero). Min. 18 kg — 4 A 14 a

*Nachbar
Rahmen*

Nr. 1814. Corps 60 (5 Cicero). Min. 20 kg — 4 A 9 a

Maler

Nr. 1815. Corps 72 (6 Cicero). Min. 25 kg — 3 A 8 a

Bund

Nr. 1816. Corps 84 (7 Cicero). Min. 26 kg — 3 A 8 a

Nr. 1810. Corps 20 (Text). Min. 10,50 kg — 14 a 50 a

*Deutsche Matrosen
Winter-Neuheiten
Kriegsnovellen*

Nr. 1811. Corps 28 (Doppelmittel). Min. 12 kg — 10 A 30 a

*Mineralquelle
Rheindampfer
Opernplatz*

Nr. 1812. Corps 36 (3 Cicero). Min. 14,50 kg — 8 A 22 a

*Dekoration
Wilhelm*

Kunstakademie

Original-Erzeugnis

Graziosa

Gesetzlich geschützt

Nr. 1657. Corps 14 (Mittel). Min. 5 kg — 14 A 64 a

*Reise-Erinnerungen aus Hinterindien
Internationale Ausstellung in Paris*

Nr. 1658. Corps 16 (Tertia). Min. 5 kg — 12 A 56 a

*Drei geographische Studienreisen
Wagner-Festspiel in Bayreuth*

Nr. 1659. Corps 20 (Text). Min. 7 kg — 10 A 48 a

*Englische Herbst-Äpfel
Glas- und Wandmalerei*

Plenu
zur Hochzeitsfeier des Herrn
Otto Rhode mit Fräulein Ella Kroll
am 5. April 1914



Königinsuppe mit Einlage

*Bachforellen, blau, mit Butter
und Kartoffeln*

*inderfilet, gespickt
d mit jungen Gemüsen*

*Diener Schnitzel
mit Spargel*

Fürst Pückler-Eis



*Mit Gegenwärtigem erlauben wir uns
Ihnen die ganz ergebene Mittheilung zu
machen, daß sich in den nächsten Tagen
unser General-Vertreter*

*Herr Edmund Hildebrandt
die Ehre geben wird, Sie zu besuchen.
Er wird Ihnen unsere neuesten Muster
vorlegen und bittet gleichzeitig um Reser-
vierung Ihrer geschätzten Aufträge, deren
prompte Erledigung wir Ihnen zusichern.*

Hochachtungsvoll

*Eduard Baumann Nachff.
Woll- und Weißwaren en gros
Frankfurt am Main*

Nr. 1660. Corps 24 (Doppelcicero). Min. 7,50 kg — 8 A 40 a

*Große Eröffnungsfeier
Technische Hochschule*

Nr. 1661. Corps 28 (Doppelmittel). Min. 9,50 kg — 8 A 36 a

*Die Kunstgärtnerei
National-Museum*

Original-Erzeugnis

Nr. 9290. Corps 8 (Petit). Min. 5 kg — 40 A 138 a

*Neue Reisekarte für das Deutsche Reich
Lieder und Schwänke aus früherer Zeit
Unterrichtsstunde in Spanisch und Englisch
Einnahme Mailands durch die Franzosen
Kleists Briefe an seine Schwester Ulrike
Skizzen aus dem Leben eines Architekten
Erzeugung der wichtigsten Hausstoffe*

Nr. 9010. Corps 10 (Garmond). Min. 5 kg — 22 A 112 a

*Neue amerikanische Kunstdenkmäler
Die Sterne als bewohnbare Welten
Fremdenbuch für den Schwarzwald
Mappenwerke bedeutender Künstler
Gedächtnis-Feier für Sebastian Zach
Wanderung durch den Caunus*

Nr. 9020. Corps 12 (Cicero). Min. 6,50 kg — 20 A 94 a

*Die Kolonisation in Westafrika
Eine Dampferfahrt nach Zonn
Motivenschatz für Fautechniker
Neues aus dem Schwedenlande
Prachtalbum für Gedichte*

Zirkularschrift Chic

Gesetzlich geschützt

Nr. 9060. Corps 28 (Doppelmittel). Min. 14 kg — 10 A 36 a

*Liederbücher
Ausstellung*

Nr. 9070. Corps 36 (3 Cicero). Min. 16 kg — 8 A 24 a

*Edelknabe
Rußland*

Nr. 9080. Corps 48 (4 Cicero). Min. 20 kg — 6 A 14 a

*Mandel
Lebra*

Nr. 9030. Corps 16 (Tertia). Min. 8,50 kg — 20 A 76 a

*Beamten-Versammlung
Eine Reise um die Welt
Bauwerke in Frankreich
Zeitungs - Ausgabe*

Nr. 9040. Corps 20 (Text). Min. 9,50 kg — 16 A 44 a

*Deutsche Legenden
National - Museum
Schloß Ravenstein
Konzert - Abend*

Nr. 9050. Corps 24 (Doppelcicero). Min. 11 kg — 14 A 42 a

*Wollene Kleider
Eisenbahnwagen
Friedrichsfeld*

Größere Grade in Messing

Ludwig Scholze, Magdeburg

Handelsgärtnerei und Rosenkulturen

Künstlerische Blumen - Arrangements

für alle Gelegenheiten



Telephon - Anschluß Nr. 286

Magdeburg, den 19

Entsagung

*Eins ist, was altergraue Zeiten lehren,
Und lehrt die Sonne, die erst heut' getagt:
Des Menschen ew'ges Loos, es heißt: Entbehren,
Und kein Genuß, als den du dir versagt.*

*Die Speise, so erquicklich deinem Munde,
Beim frohen Fest genippter Götterwein,
Des Teuren Kuß auf deinem heißen Munde —
Dein wär's? Sieh zu! ob du vielmehr nicht sein.*

*Denn der Natur alther notwend'ge Mächte,
Sie hassen, was sich freie Bahnen zieht,
Als vorenthalten ihrem ew'gen Rechte,
Und reißen's lauernd in ihr Machtgebiet.*

*All, was du hältst, davon bist du gehalten,
Und wo du herrscheßt, bist du auch der Knecht.
Es sieht Genuß sich vom Bedarf gespalten,
Und eine Pflicht knüpft sich an jedes Recht.*



Nr. 1663. Corps 8 (Petit). Min. 4,50 kg — 36 A 120 a

Vor dem Tag

*Ich schreite langsam durch's Gelände
Und grüße froh den jungen Tag;
Der streicht mit seinen weichen Händen
Zu frommen, milden Segenspenden
Über das morgenfrohe Land.*

*Die strohbedeckten Häuser schlafen
In weichen Nebel eingehüllt,
Wie schwarze Schiffe, die im Hafen
Nach Kampf und Sturm zusammentrafen
Und müde ruh'n auf grauer Flut.*

*Bald wird zur Tat die Welt erwachen,
Den Schlaf sich reißen aus dem Aug;
Hier klingt ein seligfrohes Lachen,
Dort wird ein Weh sich neu entsachen
Im lauten Tag, im lauten Tag.*



Nr. 1664. Corps 10 (Garmond). Min. 5 kg — 28 A 90 a

Corps 3 Einfassung Nr. 1906/07

Die vielfache Benutzung des Kornpapiers bei der Anfertigung von lithographischen Zeichnungen läßt erkennen, daß dieses Papier zu einem sehr beliebten Hilfsmittel in der Lithographie geworden ist. Doch ist seine Verwendung in vielen Druckereien nur eine zeitweilige und gelegentliche, sehr selten aber eine regelmäßige. Dieser Umstand bringt es mit sich, daß manches Mal in der Behandlung des Papiers nicht korrekt vorgegangen wird; dadurch fällt dann das Ergebnis öfter unbefriedigend aus, was bei solchen Arbeiten, die nicht tagtäglich zur Ausführung kommen, sehr leicht zu erklären ist, denn bei ihnen fehlt jene bei täglich sich wiederholender gleichmäßiger Beschäftigung leicht zu erwerbende Fertigkeit. Derselbe Umstand macht es auch erklärlich, wenn das in der Fachpresse so oft behandelte Thema, das für Lithographen und Drucker im gleichen Maße von Interesse ist, immer wieder auftaucht und zur Erörterung gelangt. Vom Kornpapier unterscheiden wir dreierlei Arten. Das älteste und bekannteste ist das mit der unregelmäßigen Körnung, die große Ähnlichkeit mit dem des mit Glas oder Sand gekörnten Steines hat. Das andere ist das

Nr. 1665. Corps 12 (Cicero). Min. 6 kg — 22 A 78 a

Nr.1666. Corps 14 (Mittel). Min. 6,50 kg — 14 A 70 a

Zu jenen ebenso interessanten als auch rätselhaften Erscheinungen unseres altdeutschen Rechtslebens, die im schroffen Gegensatz zu unserer modernen Denkweise stehen, gehört

Nr.1667. Corps 16 (Tertia). Min. 7 kg — 14 A 60 a

Schon in früherer Zeit unserer Geschichte finden wir Einrichtungen, welche sehr nahe an den Zweikampf erinnern. Tacitus hat in seiner Germania erwähnt

Nr. 1668. Corps 20 (Text). Min. 9 kg — 12 A 50 a

*Typographische Ausstellung im Kölner Gewerbemuseum
Königliche Eisenbahn-Direktion zu Hamburg*

Nr. 1669. Corps 28 (Doppelmittel). Min. 10 kg — 8 A 26 a

*Leitfaden für den Geographie-Unterricht
Bibliothek ausländischer Gedichte*

Nr. 1670. Corps 36 (3 Cicero). Min. 13,50 kg — 6 A 20 a

*Rodelspartie durch den Odenwald
Malerei und Baukunst*

Nr. 1671. Corps 48 (4 Cicero). Min. 18 kg — 6 A 12 a

Schönheiten des Nordens

Folgende Verfallien werden in allen Graden doppelt geliefert:

*A B D G H K L M N P R S S T U V W Z
A B D G H K L M N P R S T U V W Z*

Nr. 2131. Corps 8 (Petit). Min. 4 kg
28 A 120 a

Die Verschüttung aller künstlerischen Werte durch das allzu realistische Leben der Gegenwart. So lautet eines der üblichsten und dabei falscbesten Schlagworte unserer Zeit. Gewiß, manche Poesie vergangener Zeiten brach zusammen, weil eben das Leben zusammengebrochen, das sie gespiegelt. Wenn die Postkutsche durch die Eisenbahn verdrängt ward, so müssen auch die Postillonslieder oerstummen. Die Auflösung der alten Hauswirtschaft und das ökonomische Selbständigwerden der Frau läßt keine Lieder mehr erstehen, die das Fernbingedenken der am Spinnrocken sitzenden Jungfrau der Nachwelt überlieferten. Aber das vielgestaltige moderne Leben mit seinen tausenden Maschinen, seinen Leiden und Kämpfen bietet einen unendlich reichen Ersatz an künstlerischen Motiven dem, der sich vom Bannkreis der alten Werte zu befreien oerstand. Wir dürfen eben als schön nicht mehr bloß das gelten lassen, was der Spruch der Jahrhunderte geheiligt, nicht das von vornherein als schönheitsarm empfinden, was diesen Traditionen unbekannt blieb. Gewiß ist, daß es der Länge der Zeit bedarf, um Schönheitsmaßstäbe

*Historischer
Kalender
auf das Gemein-Jahr
1803*

*

*Mit Kupfern
von Daniel Chodowiecki*

Bei Johann Friedrich Unger in Berlin

1 8 0 2

Nr. 2132. Corps 10 (Garmond). Min. 5,50 kg
22 A 110 a

Wie viel auch immer schon über die frübeste Entwicklung der Buchdruckerkunst geschrieben worden ist, der Gegenstand dieser Forschung bleibt die ewig frische Quelle, aus der die Wissenschaft wie das Buchgewerbe immer wieder reiche Belehrung und Anregung schöpfen können. Was der Kunst des ältesten Buchdrucks diese hohe Bedeutung verleibt, das ist die bewundernswerte Vollendung, in der sie uns von Anfang an entgegentritt, ist die kraftvolle Siegesgewalt, mit der sie die Welt erobert, die Welt umgestaltet hat. Unter den verschiedenen Betrachtungsweisen, die uns die Wichtigkeit und staunenswerte Entwicklung der Kunst Gutenbergs näher bringen können, ist bisher die Erforschung der ibrem Inhalte und Zwecke nach zusammengehörigen gedruckten Erzeugnisse ein wenig

Corps 6 EINFASSUNG Nr. 2812/13

Der Städtebau ist eine Kunst. Keine reine Kunst wie Malerei und Bildbauerei. Sondern, wie die Baukunst überhaupt eine Kunstübung auf technischer Grundlage, auf dem Boden der Zweckmäßigkeit. Diese verlangt Berücksichtigung nach vierfacher Richtung: im Hinblick auf Wirtschaftlichkeit, Verkehr, Wohlfahrt und Hygiene. Die Erfüllung dieser Erfordernisse schafft noch kein Kunstwerk. Aber sie sind die Grundpfeiler, sie bilden die technischen Grundlagen, auf welchen die Städtebaukunst aufwächst, und zwar aufwachsen soll nach künstlerischen Gesichtspunkten. Der Architekt oder Ingenieur, der eine schöne Stadt oder einen schönen Stadtteil entwirft, ohne diese technische Grundlage nach

Nr. 2133. Corps 12 (Cicero). Min. 6 kg — 16 A 78 a

Nur der Kundige weiß es, daß die schönsten Erzeugnisse der bäuerlichen Handfertigkeit beinahe aufgekauft sind. Die Landbewohner entledigten sich mit Freuden des alten Plunders, um dafür die ihrer Meinung nach vornehmere städtische Dutzendware in buntem Durcheinander anzuschaffen. Der Sucht, es den Städten gleich zu tun, konnte auch die treueste Anhänglichkeit an sehr wertvolle alte Erbstücke nicht widerstehen. So erleben wir tatsächlich, bäuerische Dielen mit all den schönen Gegenständen einfacher Künstlerschaft in den städtischen

Nr. 2134. Corps 14 (Mittel). Min. 6 kg — 14 A 70 a

Corps 3 EINFASSUNG Nr. 2809/11

Alle Bedingungen einer klassischen Kursivschrift erfüllt die

Wieynk-Kursiv

Ihre flüssigen Formen von herber Schönheit ergeben elegante
Satzbilder und erleichtern dem Drucker das Schaffen
eigenartiger und vornehmer Druckarbeiten

Corps 6 Einfassung Nr. 2814/15

Nr. 2135. Corps 16 (Tertia). Min. 6,50 kg — 10 A 60 a

Unter den Vorteilen, die dem Handwerk seinen Kampf mit der Maschine erleichtern, werden die Gefühlswerte der persönlichen Arbeitsweise stets eine große Rolle spielen. Der größte Teil unserer

Nr. 2136. Corps 20 (Text). Min. 8 kg — 10 A 48 a

Kein Name ruft so die Erinnerung an die Grazie des Rokoko wach, wie der Antoine Watteaus; er steht an der Schwelle der fröhlichen Zeit

Nr. 2137. Corps 28 (Doppelmittel). Min. 10,50 kg — 8 A 30 a

Die Königs-Residenzen in der Mark Brandenburg
Internationale Buchgewerbe-Ausstellung

Nr. 2138. Corps 36 (3 Cicero). Min. 13 kg — 6 A 20 a

Erstes Volkskonzert in der Philharmonie
Olympische Spiele im Grunewald

Nr. 2139. Corps 48 (4 Cicero). Min. 17 kg — 4 A 12 a

Prinz Karneval im Rheinland

Bei sämtlichen Graden werden folgende Zeilenfüller in entsprechender Anzahl mitgeliefert:

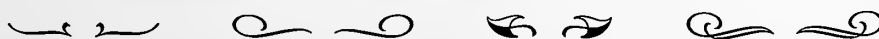

Original-Erzeugnis

Lichte Trianon

Gesetzlich geschützt

Nr. 2039. Corps 12 (Cicero). Min. 6,75 kg — 24 A 84 a

*Hebung der Buchdruckerkunst
Neues Theater in Ems
Schule für Innen-Dekoration
Polytechnischer Verein*

Nr. 2040. Corps 16 (Tertia). Min. 8 kg — 16 a 56 a

*Die Unterrichts-Briefe
Neue Wiener Mode
Zentral-Hotel in Köln*

Nr. 2041. Corps 20 (Text). Min. 8,50 kg — 12 A 46 a

*Drei Orient-Reisen
Leben in China
Alte und neue Welt*

Johannes Rademann & Söhne



*Alle Artikel für den Rasen-, Ober- und Unterkleider, Weiß-
Wasser- und Winter-Sport wäsche, Krawatten und Hüte*

Berlin • Frankfurt am Main • Dresden

Corps 6 Einfassung zur lichten Trianon Nr. 2543/44. — Vignette Nr. 5717

Nr. 2042. Corps 28 (Doppelmittel). Min. 10,50 kg — 8 A 28 a

Vaterländische Fest-Spiele in Bad Nauheim

Nr. 2043. Corps 36 (3 Cicero). Min. 14 kg — 6 A 20 a

Wiener Kunstgewerbe-Museum

Nr. 2044. Corps 48 (4 Cicero). Min. 16 kg — 4 A 14 a

Panorama Dom Hannover

Kunsthandlung Adolf Hardenberger
Aquarelle, Bronzen, Holzschnitte, Kupferstiche, Gravüren
Seidenstickereien und geschnittene Möbel

Berlin W.,
Magdeburger Straße 25

Nr. 1388. Corps 12 (Cicero). Min. 6 kg — 24 A 160 a

Schon seit längerer Zeit hatten wir den Wunsch, für unsere werten Kunden und Geschäftsfreunde eine

Probensammlung unseres Materials herauszugeben. Diesem Wunsche konnte nun entsprochen werden und gereicht es uns zum Vergnügen, Ihnen diese beifolgend zu überreichen

Nr. 1390. Corps 20 (Text). Min. 10,50 kg — 18 A 124 a

Neues Operetten-Theater in Bad Ems
Der moderne Illustrations-Druck
Landes-Ausstellungshalle in Hannover

Nr. 1389. Corps 16 (Tertia). Min. 8,50 kg — 18 A 124 a

Mit Gegenwärtigem gestatten wir uns, Euer Hochwohlgeboren davon in Kenntnis zu setzen, daß die Kohenstädter Kammgarn-Spinnerei und Weberei

Nr. 1391. Corps 28 (Doppelmittel). Min. 13 kg — 10 A 72 a

Unterrichtsbriefe für Bildhauer
Porzellan- und Steingut
Musikalischer Familienabend

Nr. 1392. Corps 36 (3 Cicero). Min. 18 kg — 8 A 48 a

Monatsbericht der Berliner Handelskammer
Vereinigung deutscher Naturfreunde

Nr. 1393. Corps 48 (4 Cicero). Min. 22 kg — 6 A 26 a

Kalendarium Gotha Rennbahn

Eberhardt Paul Francke, Halberstadt
Möbel und Dekorationen, Gardinen

Reichsbank-Giro-Konto
Fernsprecher Nr. 2546

Lieferant vieler Behörden

Gegründet im Jahre 1873
Lager erster Fabriken

Nr. 1995. Corps 12 (Cicero). Min. 7 kg — 26 A 110 a

Nr. 1996. Corps 16 (Tertia). Min. 9,50 kg — 14 A 106 a

Mit Gegenwärtigem erlaube ich mir,
Ihnen ergebenst mitzuteilen, daß mein
Reisender und langjähriger Prokurist

Herr Richard Simon
in nächster Zeit bei Ihnen vorsprechen
wird, um Ihnen seine Aufwartung zu
machen. Derselbe wird auch diesmal
eine reiche Kollektion von Neuheiten
vorlegen, und gebe ich mich daher gern
der Hoffnung hin, daß Sie mich bei
dieser Gelegenheit mit einem belang-
reichen Auftrag erfreuen werden, dessen
pünktlichster Erledigung Sie im Voraus
versichert sein dürfen. Indem ich noch
um freundliche Bereitstellung Ihrer
geschätzten Aufträge bitte, zeichne ich
hochachtungsvoll

Bruno Grieben

Euer Hochwohlgeboren
gestatte ich mir, auf mein seit
Februar 1914 hier bestehendes
Delikatessen-Geschäft
hiermit ergebenst aufmerksam
zu machen. Dem bewährten
Geschäftsprinzip getreu: beste
Ware preiswert zu verkaufen,
verdanke ich meinen geschäft-
lichen Erfolg. Ich sehe daher
mit Vergnügen auch Ihrem
werten Besuche entgegen und
begrüße Sie ergebenst
Hans Reinecke

Nr. 1998. Corps 24 (Doppelcicero). Min. 11 kg — 10 A 54 a

Musterblätter für dekorative Malerei
Die Fortschritte der drahtlosen Funkentelegraphie
Ausstellung von Erzeugnissen der deutschen Textil-Industrie
Rheinische Seiden- und Leinen-Webereien

Nr. 1999. Corps 30 (kleines Bild). Min. 13,50 kg — 10 A 50 a

Neue Schneider-Akademie
Der Buchdruck
Reisebeschreibung aus Tirol

Nr. 2000. Corps 30 (großes Bild). Min. 16 kg — 10 A 50 a

Luisen-Theater Berlin
Gesellschaftshaus
Das Winter-Programm

Photographische Kunstanstalt. Vergrößerungen
Ferdinand Deubner

Fernsprech-Anschluss Nr. 349 Weimar Marktstraße, Ecke Frauenplan

Künstlerische Aufnahmen zu jeder Tageszeit
Specialität: Farbige Drucke

Mit Ehrenpreisen ausgezeichnet

Beste Erfahrungen stehen zur Seite

Nr. 2001. Corps 36 (3 Cicero). Min. 18 kg — 8 A 40 a

Ethnologische Gesellschaften
Das Hohenzollern-Kunstgewerbehaus

Nr. 2002. Corps 48 (4 Cicero). Min. 20 kg — 6 A 22 a

Polytechnischer Verein
Universität Adel Mannheim

Grotian Max Steinweg
Erstklassige Pianoforte und Harmoniums, Flügelbau
Höchste Auszeichnungen Braunschweig Gutachten erster Künstler



Graf von Roden
Hauptmann und Komp.-Chef im 1. Garde-Reg. a. F.

Die Verlobung ihrer Tochter Adelheid mit dem
Oberleutnant im Infant.-Leib-Regiment „Großherzogin“
(3. Hess.) Nr. 117 Herrn Paul Heydner in Mainz
beehren sich ergebenst anzuzeigen

Eduard Richter und Frau
Laura geb. Althaus

Rüdesheim, den 15. Oktober 1913

Herr und Frau Dr. Arnheimer
geben sich die Ehre,

Herrn Referendar Fritz Glöckner

zu dem am Montag, den 8. Februar 1915, abends pünktlich 8 Uhr
im Gesellschaftssaale der „Harmonie“ aus Anlaß ihrer silbernen
Hochzeitsfeier stattfindenden Abendessen im engeren Familien-
kreise hiermit freundlichst einzuladen.

U. v. A. u. g.

Die kunstgewerbliche Werkstätte
Bruno Lincke

Fernsprecher Nr. 3618 München Peter Vischerstraße 7,5

ladet zur Besichtigung des reichen Musterlagers
künstlerischer Arbeiten der Raumkunst
hierdurch ergebenst ein

Nr. 2648. Corps 12 (Cicero). Min. 8 kg — 26 A 110 a

*Es bildet ein Talent sich in der Stille, ein Charakter in dem Strom der Welt
An- und Verkauf von Wertpapieren an allen Börsen des In- und Auslandes gegen kleine Provision
Große permanente Ausstellung von praktischen Kontormöbeln und Schreibutensilien
Mitteldeutscher Kunstgewerbe-Verein zu Frankfurt am Main*

Nr. 2649. Corps 16 (Tertia). Min. 10 kg — 16 A 106 a

*Leitfaden zur Geschichte des deutschen Volkes von Walter Degener
General-Agentur der Magdeburgischen Lebens-Versicherungs-Gesellschaft
Allgemeiner Kongress deutscher Schriftsteller in Hamburg*

Nr. 2650. Corps 20 (Text). Min. 11,50 kg — 12 A 70 a

*Das Leben Friedrichs des Großen und seine Werke
Allen Menschen recht getan, ist eine Kunst, die niemand kann
Fahrttechnische Rundschau für die deutsche Schweiz*

Nr. 2651. Corps 24 (Doppelcicero). Min. 13 kg — 12 A 54 a

*Preussische Renten- und Hypotheken-Bank
Jahresbericht der Pestalozzi-Musterschule zu Konstanz
Einweisung in die Geschichte der Literatur*

Nr. 2652. Corps 30 (kleines Bild). Min. 16 kg — 12 A 50 A

*Filiale der Deutschen Reichsbank in Neustadt
Vereinigte Naumburger Spielwaren-Fabriken m. b. H.
Maschinentechnisches Handlexikon*

Nr. 2653. Corps 30 (großes Bild). Min. 19 kg — 12 A 50 a

*Der Rhein von Mainz bis Wesel
Lebensbilder von Herrschern des Altertums
Darmstädter Gewerbe-Bank*

Nr. 2654. Corps 36 (3 Cicero). 22 kg — 8 A 40 a

*Vaterländische Festlichkeiten
Chemnitzer Textilwaren-Industrie*

Nr. 2655. Corps 48 (4 Cicero). Min. 25 kg — 8 A 22 a

*Vom Fels zum Meer
Gustav Steckner in Leipzig*

Nr. 2656. Corps 60 (5 Cicero). Min. 28 kg — 6 A 16 a

*Reichskursbuch
Handels-Lehranstalt*

Märkische Kreditbank

Fernsprecher 285 Eberswalde bei Berlin Begründet 1864

Geschäftszeit:

8-3 Uhr nachmittags

Den. 191.....

Thuringia

Versicherungs-Gesellschaft in Erfurt

*Vermögen
über 350 Millionen Mark*

Generalvertreter für Norddeutschland:

Richard A. Laubentaler, Kiel

Fernruf 482 - Reuterenweg 15

*Deutsche Gartenbauschule
Quedlinburg am Harz*

*Unter staatlicher
Oberaufsicht*

Direktor: Ernst Bender

*Kurse im Sommer
und Winter*

Oskar Bergmann

Fernsprecher 385 Coblenz a. Rh. Schillerstraße 46

Königlicher, herzoglicher und fürstlicher Hoflieferant

*Haus ersten Ranges für
Moderne Pelzkonfektion
in künstlerischer Verarbeitung*

August Reinecke & Sohn
Herren- und Damen-Kleidung für Haus und Reise
*Eigene Anfertigung * Großes Stoff-Lager*

Fernsprecher Nr. 2864.

Chemnitz, Datum des Poststempels.

P. P.

*Mit Gegenwärtigem erlauben wir uns, Sie davon in
Kenntnis zu setzen, daß wir am 1. Oktober nach unseren
eigenen neuen Geschäftsräumen*

Meeraner Straße 25

übersiedelt sind. Die neue Fernsprechnummer ist 2864.

*Unser neues Heim ist mit allen Annehmlichkeiten
der Gegenwart ausgestattet und bietet neben einladenden
Räumen eine vorteilhafte Uebersichtlichkeit der großen
Lagerbestände in jeglicher Bekleidung.*

*Wir sehen Ihrem baldigen geschätzten Besuche gern
entgegen und begrüßen Sie im Voraus*

mit vorzüglicher Hochachtung

August Reinecke & Sohn.

Auf unsere Spezialabteilung in Sportkleidung erlauben wir uns besonders hinzuweisen.

Gebrüder Dornbart
Eisen- und Stahlwaren erster Firmen
Gebrauchswaren für Haus und Küche
Potsdam
Brandenburger Landstraße

Mitteldeutsche
Industrie- und Handels-Bank
Arthur Winterstein, Eisenach
Alexanderstraße 68 – Fernruf Nr. 245
Wechselgeschäft
Verwaltung von Grundstücken und Kapitalien

Original-Erzeugnis

Balarde

Gesetzlich geschützt



Nr. 2600. Corps 10 (Garmond). Min. 6 kg — 32 A 140 a

*Aus dem Schoße der Erde holt der Mensch schon Jahrtausende seine Rüstungen zum Kriege
Es war ein feierliches Erwachen am ersten Morgen, der mich in Jerusalem begrüßte
Furchtbar und unwiderstehlich für die Werke von Menschenhand ist der Aufpuh der Natur
Die verschiedenen Künste werden in ihrer Wirkung auf' das Gemüt einander ähnlicher*

Nr. 2601. Corps 12 (Cicero). Min. 7,50 kg — 28 A 126 a

*Sammlung von öffentlichen Vorträgen über die deutsche Rechtschreibung
Auswahl wertvoller Bibliothekswerke aus dem Verlage Hans von Bornemann
Internationale Ausstellung für Buchgewerbe und Graphik, Leipzig 1911*

Nr. 2602. Corps 14 (Mittel). Min. 8,50 kg — 20 A 110 a

*Moderne Bromsilberblätter für Sammlung und aparten Wandschmuck
Studien Album für Maler, Dekorateur und Kunstgärtner
General-Führer durch Barmen, Elberfeld und das Bergische Land*

Nr. 2603. Corps 16 (Tertia). Min. 9 kg — 14 A 106 a

*Die Unterrichtsweise in der Erlernung der Handelswissenschaft
Overture zur Oper Tannhäuser von Richard Wagner*

Nr. 2604. Corps 20 (Text). Min. 10 kg — 12 A 70 a

*Schillers Briefwechsel mit Goethe über Wissenschaft
Die Geschichte des Zeitalters der Reformation*

Bauersche Gießerei, Frankfurt a. M., Leipzig, Barcelona und Madrid

Original-Erzeugnis

Batarde

Gesetzlich geschützt



Nr. 2605. Corps 24 (Doppelcicero). Min. 11,50 kg — 10 A 54 a

*Biographie deutscher Fürsten und Könige
Nibelungenbilder im Brillerschloß*

Nr. 2606. Corps 28 (Doppelmittel). Min. 15 kg — 10 A 54 a

*Kölner Anstalt für Farbenlichtdrucke
Weisheit ist das Auge des Lebens*

Nr. 2607. Corps 36 (3 Cicero). Min. 18 kg — 8 A 40 a

*Moderne Schilder-Reklame
Universitäts-Bibliothek*

Nr. 2608. Corps 48 (4 Cicero). Min. 22 kg — 6 A 22 a

*Dichtung und Wahrheit
Handwerkskunst*

Bauersche Gießerei, Frankfurt a. M., Leipzig, Barcelona und Madrid

Siehe auch Spezialheft

168 a

Wiesbaden-Teleotal

Telefon 824



Homburg v. d. Höhe

Telefon 29 u. 31

Martin Wendler

Hofphotograph

Seiner Majestät des Kaisers und Königs

SR. MAJESTÄT DES KÖNIGS VON WÜRTEMBERG	IHRER KGL. HOH. DER GROSSHERZOGIN V. BADEN
SR. KGL. HOHEIT DES GROSSHERZOGS V. HESSEN	IHRER MAJESTÄT DER KÖNIGIN VON SCHWEDEN
SR. HOH. HERZOG ERNST V. SACHSEN-ALTENBURG	IHRER KGL. HOHEIT DER HERZOGIN V. MEININGEN
IHRER HOHEIT DER PRINZESSIN FRIEDRICH KARL V. PREUSSEN	

Den.....19.....



Martin Wendler

Hofphotograph

Seiner Majestät des Kaisers und Königs Wilhelm II.

Wiesbaden Teleotal

Homburg v. d. Höhe

SCHILLER-STRASSE



FERNSPRECHER 1026

Sehr geehrte gnädige Frau!
Mit Beginn der Winter-Saison erlaube ich mir Ihnen meinen
nach Wiener Modellen arbeitenden Modesalon in empfehlende
Erinnerung zu bringen und Sie zu bitten, mich mit Ihrem Besuch
beehren zu wollen. Hochachtungsvoll und ergebenst
Paula Kugelmann, Leipzig

Kunstatelier Helios, Dresden-A.

Bronzen, Marmor-Skulpturen, Kamin-Uhren

Fayencen: Ginori, Wedgwood

Italienische Kunst-Gegenstände

Marmorsäulen, Schreibtischgarnituren, Rahmen

Elfenbein-Miniaturen



Stildekorationen berühmter Meister

Fest-Essen

zu Ehren Des

Mitteldeutschen Lehrers- Sängertages

im Stammort der Thürischen
Festsynagoge

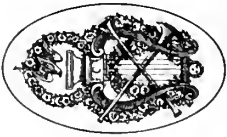

Halle an der Saale
Springen 1915

Speisen-Folge

Schilkrötensuppe

Rheinlachs mit gedassener Butter

Malbäckchen mit Maronen
Linsenbraten

Strasburger Tasteten mit Trüffel

Schnepfen und Salat

Kompott

Aufschnitt mit Butter

Obst

Fahrplan=Material, Ziffern, Zeichen etc.

Brotschriften- und Tabellenziffern, Kurs-
ziffern, Fahrplan=Material, Bruchziffern,
Zeichen, Logotypen, Schachfiguren,
Kronen, Berg- und Hüttenzeichen,
Klammern und Schlußlinien,
Zeuglinien, Hände und
Druckfirmen



BAUERSCHE GIESSEREI

FRANKFURT A. M.

FILIALEN IN LEIPZIG, BARCELONA, MADRID

Bauersche Gießerei, Frankfurt a. M., Leipzig, Barcelona und Madrid

ZIFFERN

A. Brotschriften-Ziffern

Original-Erzeugnisse

Gesetzlich geschützt

Nr.	Ziffernbild	Breite in Corps	Nr.	Ziffernbild	Breite in Corps	Nr.	Ziffernbild	Breite in Corps	Nr.	Ziffernbild	Breite in Corps
	Corps 4			Corps 7		1003	123456789012345	4	34	1234567890123	4½
1	123456789012345678901234567890	2	7	12345678901234567	3½	1072	123456789012345	4	53	1234567890123	4½
	Corps 5		98	12345678901234567	3½	1356	123456789012345	4	101	1234567890123	4½
3	123456789012345678901234	2½	24	12345678901234567	3½	130	123456789012345	4	113	1234567890123	4½
22	123456789012345678901234	2½	78	12345678901234567	3½	1218	123456789012345	4	143	1234567890123	4½
75	123456789012345678901234	2½	9	12345678901234567	3½	1228	123456789012345	4	146	1234567890123	4½
5	12345678901234567890	3	32	12345678901234567	3½	1704	123456789012345	4	174	1234567890123	4½
10640	123456789012345678901234	3	79	12345678901234567	3½	1222	123456789012345	4	198	1234567890123	4½
11260	123456789012345678901234	2½	99	12345678901234567	3½	2211	123456789012345	4	1004	1234567890123	4½
4	12345678901234567890123	2½	141	12345678901234567	3½	902	123456789012345	4	1073	1234567890123	4½
6	12345678901234567890	3	196	12345678901234567	3½	906	123456789012345	4	1219	1234567890123	4½
	Corps 6		1002	12345678901234567	3½	2061	123456789012345	4	1229	1234567890123	4½
23	12345678901234567890	3	1070	12345678901234567	3½	10170	123456789012345	4	1357	1234567890123	4½
46	12345678901234567890	3	51	12345678901234567	3½	1531	123456789012345	4	71	1234567890123	4½
69	12345678901234567890	3	1217	12345678901234567	3½	1752	123456789012345	4	1705	1234567890123	4½
77	12345678901234567890	3	1227	12345678901234567	3½	1495	123456789012345	4	2212	123456789012	5
97	12345678901234567890	3	1703	12345678901234567	3½	11290	123456789012345	4	903	1234567890123	4½
140	12345678901234567890	3	1221	12345678901234567	3½	2045a	123456789012345	4	907	1234567890123	4½
195	12345678901234567890	3	901	12345678901234567	3½	2046	123456789012	5	1532	1234567890123	4½
1071	12345678901234567890	3	10650	12345678901234567	3½	1026	1234567890123	4½	1753	1234567890123	4½
50	12345678901234567890	3	11280a	123456789012345	4	8580	123456789012345	4	2062	1234567890123	4½
1001	12345678901234567890	3	1025	1234567890123456	4	12880	1234567890123	4½	2047a	1234567890123	4½
134	12345678901234567890	3	2411	12345678901234567	3½	4810	12345678901234	4	2047	12345678901	6
1354	12345678901234567890	3	9690	12345678901234567	3½	1471	123456789012345	4	1496	1234567890123	4½
1226	12345678901234567890	3	10970	1234567890123	4½	1460	123456789012345	4	11300a	123456789012	5
1216	12345678901234567890	3	8	12345678901234578	3½	2152	123456789012345	4	10180	123456789012	5
1702	12345678901234567890	3	1010	1234567890123456	3½	2412	123456789012345	4	8590a	1234567890123	4½
1225	12345678901234567	3½	12010	12345678901234567	3½	2010	123456789012345	4	12890	123456789012	5
1233	12345678901234567	3½	10	123456789012345	4	1314	123456789012345	4	4820	1234567890123	4½
900	12345678901234567890	3	32	123456789012345	4	11620	123456789012345	4	1472	1234567890123	4½
2210	12345678901234567	3½	1911	1234567890123	4½	1595	123456789012	5	2154	1234567890123	4½
10160	12345678901234567890	3	911	1234567890123	4½	12	123456789012345	4	2155	1234567890123	4½
1493	12345678901234567890	3		Corps 8		33	1234567890123	4½	2413	1234567890123	4½
11270	12345678901234567890	3	11	123456789012345	4	1011	1234567890123	4½	11630	123456789012	5
1530	12345678901234567890	3	25	123456789012345	4	1912	1234567890123	4½	14	1234567890123	4½
1751	12345678901234567890	3	33	123456789012345	4	2102	123456789012345	4	57	1234567890123	4½
2060	12345678901234567890	3	52	123456789012345	4	12030	12345678901234	4½	1913	123456789012	5
2045a	12345678901234567890	3	70	123456789012345	4	1724	123456789012345	4	1012	1234567890123	4½
2045	1234567890123456	4	74	123456789012345	4	10470	1234567890123	4½	2103	1234567890123	4½
1024	12345678901234567	3½	75	123456789012345	4	912	12345678901	5	12050	123456789012	5
8570	12345678901234567890	3	100	123456789012345	4	1509	123456789012	5	10480	123456789012	5
12870	12345678901234567	3½	108	123456789012345	4	2141	123456789012	5	1510	12345678901	5½
4800	12345678901234567890	3	110	123456789012345	4	2197	12345678901	6	913	1234567890	6
1470	12345678901234567890	3	112	123456789012345	4	4111	123456789012345	4	2198	12345678901	6
2151	1234567890123456789	3	142	123456789012345	4		Corps 9		2142	1234567890	6
2410	12345678901234567890	3	149	123456789012345	4	13	1234567890123	4½	4112	1234567890123	4½
1313	12345678901234567	3½	197	123456789012345	4	26	1234567890123	4½			
11610	123456789012345678901	3									
1594	123456789012345	4									
46a	12345678901234567890	3									
1009	12345678901234567	3½									
2101	12345678901234567890	3									
12000	123456789012345	4									
910	1234567890123456	4									
10480	1234567890123456	4									
1508	123456789012345	4									
2140	123456789012345	4									
2196	123456789012345	4½									
4110	1234567890123456789	3									

Bauersche Gießerei, Frankfurt a. M., Leipzig, Barcelona und Madrid

Original-Erzeugnisse

A. Brotschriften-Ziffern

Gesetzlich geschützt

Nr.	Ziffernbild	Breite in Corps	Nr.	Ziffernbild	Breite in Corps	Nr.	Ziffernbild	Breite in Corps	Nr.	Ziffernbild	Breite in Corps
Corps 10			11310	123456789012	5	Corps 12			2049a	1234567890	6
15	123456789012	5	1497	123456789012	5	17	1234567890	6	2049	1234567890	8 1/2
27	123456789012	5	2048a	123456789012	5	28	1234567890	6	8610	1234567890	6
31	123456789012	5	2048	1234567890	7	37	1234567890	6	4840	1234567890	6
35	123456789012	5	8600	123456789012	5	73	1234567890	6	1474	1234567890	6
72	123456789012	5	4830	123456789012	5	115	1234567890	6	2415	1234567890	6
102	123456789012	5	1473	123456789012	5	146	1234567890	6	2157	12345678901	7
114	123456789012	5	2156	123456789012	5	148	1234567890	6	1463	1234567890	6 1/2
144	123456789012	5	2414	123456789012	6	199a	1234567890	6	2012	1234567890	6
147	123456789012	5	1462	12345678901	5 1/2	1008	1234567890	6	1316	1234567890	6
176	123456789012	5	2011	12345678901	5 1/2	1075	1234567890	6	11650	1234567890	6
177	123456789012	5	1315	123456789012	5	55	1234567890	6	1029	1234567890	7 1/2
199	123456789012	5	11640	123456789012	5	29	1234567890	6	1597	1234567890	7 1/2
1005	123456789012	5	1028	1234567890	6	90b	1234567890	6	18	1234567890	6
1074	123456789012	5	1596	1234567890	6	64	1234567890	6	59	1234567890	6
1358	123456789012	5	16	123456789012	5	1231	1234567890	6	1014	1234567890	6
54	123456789012	5	58	123456789012	5	1707	1234567890	6	2105	1234567890	6
1220	123456789012	5	1914	1234567890	6	2214	1234567890	6 1/2	915	1234567890	7
1230	123456789012	5	1013	12345678901	5 1/2	905	1234567890	6	12070	1234567890	6
63	1234567890	6	2104	123456789012	5	1534	1234567890	6	1729	1234567890	6
1706	123456789012	5	1728	123456789012	5	1755	1234567890	6	10520	1234567890	6 1/2
2213	1234567890	5 1/2	12060	12345678901	5 1/2	10200	1234567890	6	1512	1234567890	7
904	123456789012	5	10510	12345678901	5 1/2	1498	1234567890	6	2144	1234567890	7
908	123456789012	5	1511	1234567890	6	11320	1234567890	6	2200	1234567890	8 1/2
1533	123456789012	5	914	1234567890	6	2064	1234567890	6	4114	1234567890	6
1754	123456789012	5	2143	1234567890	6						
2063	123456789012	5	2199	1234567890	7						
10190	123456789012	5	4113	123456789012	5						

Original-Erzeugnisse

B. Tabellen-Ziffern

Gesetzlich geschützt

Nr.	Ziffernbild	Breite in Corps	Nr.	Ziffernbild	Breite in Corps	Nr.	Ziffernbild	Breite in Corps	Nr.	Ziffernbild	Breite in Corps
Corps 4			862a	123456789012345	4	598	12345678901234567890123	2 1/2	1679	123456789012345	4
1361	123456789012345678901234567890	2	335	123456789012345	4	2450	12345678901234567890	3	1282	123456789012345	4
1362	123456789012345678901234567890	2	2360	123456789012345678901234	2 1/2	2468	12345678901234567	3 1/2	621	1234567890	6
1363	123456789012345678901234567890	2	1939	123456789012345678901234	2 1/2	630	123456789012345678	3 1/2	210	123456789012	5
2359	123456789012345678901234567890	2	1951	123456789012345678901234	2 1/2	707	123456789012345678	3	1940	12345678901234567890	3
1938	123456789012345678901234	2 1/2	2336	123456789012	5	670	12345678901234567	3 1/2	2361	123456789012345678901234	2 1/2
1950	123456789012345678901234	2 1/2	2348	123456789012	5	1275	1234567890123456	3 1/2	1952	12345678901234567890	3
2335a	12345678901234	4 1/2	640	1234567890123456	4	574	12345678901234567890	3	2376	12345678901234567890	3
2347	123456789012345	4	740	12345678901234	4	120	1234567890123456	3 1/2	150	12345678901234567890	3
Corps 5			Corps 6			300	1234567890123456	3 1/2	1978	12345678901234567890	3
1364	123456789012345678901234	2 1/2	610	12345678901234567890	3	370	1234567890123	5	2337	12345678901	5 1/2
573	123456789012345678901	3	1365	12345678901234567890	3	283	12345678901234	4 1/2	2349	1234567890	6
178a	12345678901234567	4	1158	1234567890123456789012345678	2	862	12345678901234	4	2320	123456789012345	4
						180	1234567890123	4 1/2	2255	12345678901234	4 1/2

Bauersche Gießerei, Frankfurt a. M., Leipzig, Barcelona und Madrid

Original-Erzeugnisse

B. Tabellen-Ziffern

Gesetzlich geschützt

Nr.	Ziffernbild	Breite in Corps	Nr.	Ziffernbild	Breite in Corps	Nr.	Ziffernbild	Breite in Corps	Nr.	Ziffernbild	Breite in Corps
763	123456789012	5		Corps 8		642	1234567890123	4 1/2		Corps 10	
9790	12345678901234567890	3				923	123456789012	5			
8910	12345678901234567890	3	1365	12345678901234567890	3	313	123456789012	5	274	123456789012	5
9370	12345678901234567890	3	1366	12345678901234567	3 1/2	8320	12345678901234567890123	3	1369	123456789012	5
11420	12345678901234567890	3	273	123456789012340	4	7800	12345678901234	4 1/2	1160	123456789012345678901234	2 1/2
1766	12345678901234567	3 1/2	1367	123456789012345	4	860	1234567890123	4 1/2	601	123456789012345	4
10320	123456789012345	4	1159	12345678901234567890123456	2	1286	1234567890	6	2454	1234567890123	4 1/2
2180	123456789012345	5	599	123456789012345678	3 1/2	1439	123456789012345	4	2472	123456789012	5
2167	123456789012345	4	2452	123456789012345	4	701	12345678901	5			
1300	12345678901234567	3 1/2	2470	123456789012345	4	742	123456789	6	225	1234567890123	4 1/2
1322	123456789012	5	708	12345678901234	4 1/2	2246	123456789012345	4	673	123456789012	5
8310	12345678901234567890123456	2 1/2	224	123456789012345	4	2281	123456789012345	4	123	12345678901	5 1/2
1441	12345678901234567890	3	249	123456789012345	4	2397	12345678901	6	612	123456789012	5
1918	12345678901234567890	3	631	12345678901234	4 1/2	12750	1234567890123	4 1/2	632	12345678901	5 1/2
1371	12345678901234567890	3	121	1234567890123	4 1/2	10590	123456789012	5	304	12345678901	5 1/2
1844	123456789012	5	671	123456789012345	4	1342	123456789012	5	1819	123456789	7
1035	1234567890123	5	302	1234567890123	4 1/2	786	12345678901	5 1/2	372	12345678	8
921	123456789012345	4	575	123456789012345	4				1883	1234567890	6
641	12345678901234	4 1/2	1818	12345678901	5 1/2		Corps 9		338	12345678	7 1/2
1442	123456789012345	4	371	1234567890	6				285	123456789	7
312	123456789012345	4	864	1234567890	6	1368	1234567890123	4 1/2	1396	1234567	8 1/2
1440	123456789012345	4	1881	123456789012	5	600	123456789012345	4	623	123456	10
1285	123456789012	5	181	1234567890	6	2453	123456789012345	4	1195	12345	13
700	123456789012345	4	337	1234567890	6	2471	1234567890123	4 1/2	1942	1234567890	6
741	1234567890123	4 1/2	209	1234567890	6	303	1234567890123	4 1/2	2365	1234567890123	4 1/2
2245	12345678901234567890	3	622	1234567	8	1278	123456789012	5	1790	12345678901234567	3 1/2
2280	12345678901234567	3 1/2	1194	123456	10	576	123456789012	5	2380	123456789012345	4
2396	12345678901234	4 1/2	1941	123456789012345	4	672	1234567890123	5	1925	123456789012	5
12720	12345678901234567	3 1/2	2363	12345678901234567	3 1/2	122	123456789012	5	152	123456789012	5
10580	123456789012345	4	2378	12345678901234567	3 1/2	1882	1234567890	5 1/2	1955	1234567890	6
1341	1234567890123	4 1/2	1980	123456789012345	4	182	1234567890	6	2399	1234567	9
785	1234567890123	4 1/2	151	123456789012345	3 1/2	2364	123456789012345	4	2351	1234567	9
			1963	123456789012345	4	2379	12345678901234567	3 1/2	2324	123456789	6 1/2
			2338	12345678	7	1981	1234567890123	4 1/2	2259	12345678	7
			2350	12345678	7	151 a	1234567890123	4 1/2	766	123456789	7
			2322	1234567890123	4 1/2	2323	12345678901	5 1/2	9830	123456789012345	4
			2257	123456789012	5 1/2	2258	1234567890	6	8950	123456789012	5
			765	12345678901	6	9810 a	123456789012345	4	9410	123456789012	5
			9810	12345678901234567	3 1/2	8940 a	123456789012	5	11460	123456789012	6
			8930	123456789012345	4	9400 a	123456789012	5	1789	12345678901	5 1/2
			9390	123456789012345	4	9410 a	123456789012	5	10350	1234567890	6 1/2
			9400 a	1234567890123	4 1/2	11450	123456789012	5	2183	1234567890	7
			1767	123456789012345	4	1768	123456789012	5	2169	1234567890	6
			11440	123456789012345	4	10340	123456789012	5 1/2	1302	123456789012	5
			10330	1234567890123	5	2182	12345678901	5 1/2	1324	1234567890	6
			2181	123456789012	5 1/2	2168 a	12345678901	5	214	1234567890123456789	3 1/2
			2168	123456789012	2	924	1234567890	6			
			1301	123456789012345	4	1374	1234567890123	4 1/2			
			1323	123456789012	5	12770	123456789012	6 1/2			
			213	123456789012345678901	3	10600	12345678901	5 1/2			
			350	123456789012345	4						
			1373	123456789012345	4						
			1845	1234567890	7						
			1036	12345678901	6						

Bauersche Gießerei, Frankfurt a. M., Leipzig, Barcelona und Madrid

Original-Erzeugnisse

B. Tabellen-Ziffern

Gesetzlich geschützt

Nr.	Ziffernbild	Breite in Corps	Nr.	Ziffernbild	Breite in Corps	Nr.	Ziffernbild	Breite in Corps	Nr.	Ziffernbild	Breite in Corps
730	12345678901234	4½	339	1234567	8	703	<i>1234567</i>	8	1398	123456	10
351	123456789012	5	1397	123456	9	744	1234567	9	1944	1234567	8
1375	123456789012	5	1196	1234	16	2248	<i>1234567890</i>	6	2367	123456789012	5
1846	12345678	7	1943	123456789	7	2283	<i>123456789</i>	7	1792	12345678901234	4½
643	12345678901	5½	2366	123456789012	5	2399	1234567	9	2382	1234567890	6
925	1234567890	6	1791	123456789012345	4	12790	1234567890	6	1984	123456789	7
314	123456789	7	2381	123456789012	5	10620	123456789	7	154	123456789	7
8330	1234567890123456789	3½	1983	1234567890	6	1344	<i>1234567</i>	8	1957	1234567	8
7810	123456789012	5½	163	1234567890	6	788	<i>1234567</i>	8	2341	12345	12
851	123456789012345678	3½	1956	12345678	7	Corps 14			2353	12345	12
891	1234567890	5½	2340	123456	10	91 b	12345678	7	2326	1234567	9
1287	12345678	7½	2352	123456	11	1232	12345678	7	2261	1234567	9
702	<i>1234567890</i>	6	2325	12345678	7½	104	12345678	7	768	123456	10
743	12345678	7	2260	1234567	8	1708	1234567	8	9680	123456789012	5
2247	<i>12345678901</i>	5½	767	12345678	8	276	1234567890	6½	8620	12345678	7
2282	<i>12345678901</i>	5½	8840	123456789012	5	1162	<i>12345678901234567</i>	4	12340	1234567890	6
2398	12345678	7	9670	123456789012	5	1831	123456789012	5	9430	12345678	7½
12780	<i>123456789012</i>	5	8960	1234567890	6	603	123456789012	5½	2215	12345678	8
10610	<i>1234567890</i>	6	9420	1234567890	6	252	1234567890	8	1756	12345678	8
1343	<i>1234567890</i>	6	11470	1234567890	6	2089	1234567890	6	10210	12345678	7
787	<i>123456789</i>	7	1770	123456789	7	2456	1234567890	6	1499	12345678	7½
Corps 12			10360	123456789	7	2474	12345678	7	2065	1234567	7
275	12345678901	6	2184	12345678	8½	227	12345678901	8	11330	12345678	8
1370	1234567890	6	2170	12345678	7½	614	123456789	7	2050	1234567	10
1161	<i>12345678901234567890</i>	3	1303	1234567890	6	675	123456789	6½	11480	12345678	7
1830	12345678901234	4½	1325	12345678	7	306	123456789	7	1771	12345678	8
602	1234567890123	5	1325	12345678	7	125	12345678	7½	10370	12345678	8
251	1234567890	6	1325	12345678	7	579	12345678	7½	2185	1234567	10
2088	123456789012	5	215	123456789012345	4	1821	1234567	9	2171	1234567	9
2455	12345678901	5½	731	123456789012	5½	374	1234567	10	1030	1234567	9
2473	1234567890	6	352	1234567890	6	1885	1234567	9	732	1234567890	6
633	12345678901	5½	1376	1234567890	6	287	1234567	9	353	123456789	7
613	1234567890	6	1847	1234567	9	868	1234567	10	1377	12345678	7
578	1234567890	6	1038	12345678	7½	195	123456	10	645	12345678	7
1820	12345678	7½	926	12345678	7½	Corps 14					
373	1234567	9	315	12345678	8						
624	123456	10	8340	123456789012345678	4	Corps 14					
867	12345678	8	7820	12345678901	6						
286	12345678	7½	852	12345678901234	4½	Corps 14					
1884	12345678	7	892	1234567890	6½						
Corps 12			1288	123456	9	Corps 14					
Corps 12			Corps 14								

Bauersche Gießerei, Frankfurt a. M., Leipzig, Barcelona und Madrid

Original-Erzeugnisse

B. Tabellen-Ziffern

Gesetzlich geschützt

Nr.	Ziffernbild	Breite in Corps	Nr.	Ziffernbild	Breite in Corps	Nr.	Ziffernbild	Breite in Corps
927	12345678901	9	307	12345678901	9	1500	123456789012	8
8350	<i>1234567890123456789012345</i>	4	580	12345678901	9	11340	123456789012	8
859	<i>12345678901234567890</i>	5	1822	123456789	10	2066	1234567890	10
1289	123456789	11	375	123456789	11	2051	1234567890	12
20	<i>1234567890123</i>	7	1886	123456789	11	2186	1234567890	12
745	1234567890	10	288	123456789	10	2172	123456789	11
2249	<i>123456789012</i>	8	889	123456789	11	10380	12345678901	9
2284	<i>123456789012</i>	8	1399	12345678	12	1772	12345678901	9
2400	1234567890	10	341	1234567	14	11490	123456789012	9
2106	<i>123456789012</i>	8	625	123456	16	1304	12345678901234	8
1514	<i>123456789012</i>	8	1197	12345	21	1326	123456789	10
2145	<i>123456789012</i>	9	1945	<i>12345678901</i>	9	216	<i>1234567890123456789</i>	5 1/2
12080	<i>123456789012</i>	8	2368	<i>1234567890123456</i>	6	732a	<i>12345678901234</i>	7
12800	123456789012	8	1793	1234567890123456789012	4 1/2	354	1234567890123	8
789	123456789	11	2383	123456789012345	7	1378	12345678901	9
	Corps 16		1928	123456789012	8	1848	12345678	12
819	<i>12345678901</i>	10	155	<i>12345678901234</i>	8	646	123456789	11
1251	<i>123456789012</i>	8	1958	<i>12345678901</i>	9	316	12345678	12
105	<i>123456789012</i>	8	2342	<i>12345678</i>	13	8360	<i>1234567890123456789012345</i>	4
1709	<i>1234567890</i>	10	2354	12345678	13	7830	12345678901234	7
277	<i>12345678901234</i>	7	2327	1234567890	10	853	<i>1234567890123456789</i>	5
1183	<i>12345678901234567890123</i>	4 1/2	2262	1234567890	10	893	123456789012	9
1832	<i>123456789012345678</i>	5	769	123456789	12	1290	1234567	13
604	<i>1234567890123456</i>	6	9690	<i>1234567890123456</i>	6	85	<i>123456789012</i>	8
253	<i>123456789012345</i>	7	12350	<i>12345678901234</i>	7	704	<i>1234567890</i>	10
2457	<i>1234567890123456</i>	6	8630	<i>123456789012</i>	8	746	12345678	14
2090	<i>12345678901234</i>	7	9440	123456789012	9	2250	<i>1234567890</i>	9
2476	123456789012	8	2216	<i>12345678901</i>	9	2285	<i>1234567890</i>	10
615	<i>123456789012</i>	8	1757	<i>123456789012</i>	8	2401	123456789	11
635	<i>123456789012</i>	8	10220	<i>123456789012</i>	9	2107	<i>12345678901</i>	10
676	<i>1234567890123</i>	8						

Bauersche Gießerei, Frankfurt a. M., Leipzig, Barcelona und Madrid

Original-Erzeugnisse

B. Tabellen-Ziffern

Gesetzlich geschützt

Nr.	Ziffernbild	Breite in Corps	Nr.	Ziffernbild	Breite in Corps	Nr.	Ziffernbild	Breite in Corps
10530	<i>12345678901</i>	10	289	12345678	12	10230	123456789	11
1515	<i>1234567890</i>	10	1887	12345678	12	1501	123456789	11
2146	<i>1234567890</i>	10	870	1234567	14	11350	123456789	10
12090	<i>12345678901</i>	9	187	1234567	15	2067	12345678	13
12810	<i>12345678901</i>	10	342	123456	16	2052	12345678	14
1345	<i>1234567890</i>	10	1400	123456	16	2187	12345678	15
700	<i>1234567</i>	14	1198	1234	24	2173	12345678	13
	Corps 20		1946	123456789	11	10390	123456789	12
86	123456789	10	2369	123456789012	8	1773	123456789	11
1252	12345678901	9	1794	123456789012345678	6	11500	123456789	10
1710	123456789	11	2384	12345678901	9	1031	123456789	11
278	12345678901	10	1929	12345678901	9	1305	12345678901	9
106	123456789	10	156	123456789012	9	1327	12345678	13
1164	123456789012345678	5	1959	12345678	12	217	1234567890123456	7
1833	123456789012345	6 1/2	2343	1234567	14	355	12345678901	9
2458	12345678901234	6 1/2	2355	123456	15	1379	123456789	11
2091	123456789012	8	2328	12345678	12	1849	1234567	14
254	12345678901	9	2263	1234567	13	1040	1234567	14
2476	123456789	10	770	1234567	14	647	12345678	13
677	1234567890	10	9700	1234567890123456	8	317	123456	15
581	123456789	10	12360	1234567890	9	8370	12345678901234567890	5
616	123456789	11	8640	123456789	10	7840	123456789012	9
127	123456789	11	9450	123456789	10	854	1234567890123	6
1823	12345678	12	2217	123456789	11	894	123456789	12
376	1234567	13	1758	1234567890	10	1291	123456	16

Bauersche Gießerei, Frankfurt a. M., Leipzig, Barcelona und Madrid

Original-Erzeugnisse

B. Tabellen-Ziffern

Gesetzlich geschützt

Nr.	Ziffernbild	Breite in Corps	Nr.	Ziffernbild	Breite in Corps	Nr.	Ziffernbild	Breite in Corps
87	<i>123456789</i>	11	1960	1234567	14	Corps 28		
705	1234567	14	2344	123456	17	279	123456789	11
747	123456	16	2356	12345	18	1253	12345678	13
2251	<i>123456789</i>	11	2329	1234567	14	1711	123456	15
2286	<i>123456789</i>	11	2264	123456	16	1166	123456789012345	7
2402	1234567	14	2217a	<i>1234567</i>	14	606	12345678901	9
2108	<i>1234567890</i>	10	2067a	<i>1234567</i>	14	1835	1234567890	10
10540	<i>12345678</i>	12	10240	<i>12345678</i>	12	255	123456789	11
1516	<i>123456789</i>	12	11360	<i>12345678</i>	12	2460	12345678901	9
2147	<i>12345678</i>	13	11510	<i>12345678</i>	12	2093	12345678	11
12100	<i>12345678</i>	12	2173a	1234567	15	2478	1234567	14
12820	<i>12345678</i>	12	1328	1234567	15	678	123456789	11
1346	1234567	14	8380	12345678901234567	6	617	1234567	14
	Corps 24		930	123456	16	128	123456	14
1165	12345678901234567	6	1380	1234567	13	582	1234567	14
1834	123456789012	8	2252	<i>12345678</i>	12	377	12345	18
2092	12345678901	9	2287	<i>12345678</i>	13	290	123456	16
2477	12345678	12	2403	123458	18	188	12345	18
871	123456	16	2147a	<i>12345678</i>	14	1888	123456	17
1199	230	30	12830	<i>12345678</i>	13			
1947	<i>1234567</i>	14	791	<i>23670</i>	18			
2370	<i>1234567890</i>	10						
2385	1234567890	10						

Nr.	Ziffernbild	Breite in Corps	Nr.	Ziffernbild	Breite in Corps	Nr.	Ziffernbild	Breite in Corps
872	24580	20	2068	123456	17	2109	<i>345890</i>	15
343	2345	21	2053	123456	20	2148	<i>24560</i>	18
1401	2680	20	2188	23560	21	1517	<i>136789</i>	17
1200	356	32	2174	12345	18	12120	<i>1234568</i>	16
1948	1234567	14	11520	1234567	14	12840	<i>245890</i>	16
2371	123456789	11	218	123456789012	8	706	<i>124560</i>	16
157	123456789	12	356	12345678	12	748	1340	22
2386	12345678	12	1381	123456	15		Corps 32	
1961	123456	15	1041	23458	21	583	123580	18
2345	35678	20	648	123456	16	310	23589	21
2357	14590	20	931	12345	18	344	230	28
2330	123456	17	318	280	28	1307	246780	16
2265	23467	20	8390	123456789012345	7	649	23568	20
771	35890	20	7850	12346789	12	855	123456780	11
2218	123456	16	895	1234567	15	896	145679	18
1759	1234567	14	1292	3568	22	1293	1468	25
10250	1234567	15	2253	<i>1236789</i>	15	749	468	30
1502	1234567	15	2288	<i>345670</i>	15			
11370	1234567	14	2404	23489	20			

Nr.	Ziffernbild	Breite in Corps	Nr.	Ziffernbild	Breite in Corps
	Corps 36				
1167	1234567890123456789012	8	2372	1234567890123	14
607	123456789012456	12	158	12345678901234	14
2461	123456789012345	12	2387	12345678901	15
2094	123456789012	14	1962	12345678	22
2479	12345678901	18	2358	1234567	26
1825	123456789	20	2331	12345678	22
1254	123457890	20	2266	12345678	22
1712	12345678	20	772	1234567	28
378	2345680	24	2219	12345678	22
1889	12345678	21	1760	123456789	18
291	12345678	22	2054	12345678	26
189	12345678	24	10260	1234567890	18
1402	123456	28	11380	123456789	18
1201	2590	40	2069	12345678	24
			1503	12345678	21

Nr.	Ziffernbild	Breite In Corps	Nr.	Ziffernbild	Breite in Corps
				Corps 40	
2189	12345678	26			
2175	2345680	26	608	12345678901234	13
1775	123456780	20	619	12345890	24
11530	123456789	18	584	123456790	22
219	12345678901234567	10	345	26590	34
357	123456789012	15	159	1234567890123	15
1382	123456789	19	686	2345678	24
319	12345	38	1043	1236'79	32
8400	123456789012345678901	9	856	123456789058	14
7860	123456790234	15	897	23456890	22
2149	12345678	20	1294	23468	32
792	245680	22	1350	235680	27
12850	123456789	24	750	12345	34
1349	2345680	24			
2405	1234567	28			

Nr.	Ziffernbild	Breite in Corps	Nr.	Ziffernbild	Breite in Corps
	Corps 48				
1168	12345678901234567	10	190	123570	32
609	123456789028	15	1403	13560	36
2462	12345678901	16	2373	12345678901	16
2480	12345678	22	160	1234567890	20
1713	1234567	26	2388	123456789	18
257	23456890	22	1540	345680	28
585	1234568	24	1963	1234568	26
379	134789	30	2332	234567	30
311	356890	28	2267	23456	32
1893	123456	27	1761	1234567	24
			11390	1234567	26

Nr.	Ziffernbild	Breite in Corps	Nr.	Ziffernbild	Breite in Corps
11540	1234567	24		Corps 60	
358	1234567890	18	1169	1234567890123	14
1383	236790	26	609a	12345678901	18
650	46780	34	2463	123456786	19
8410	1234567890123456	12		2345689	24
7870	1346789013	18	2096	123456	28
898	2346780	27	2481	235680	28
1295	3589	38	586	1380	44
12860	<i>1234567</i>	26	1404	123456789	19
2406	23456	32	2374		
751	3458	40			

Nr.	Ziffernbild	Breite in Corps	Nr.	Ziffernbild	Breite in Corps
2389	1234567	24	7880	12345678	22
1964	123456	30	1384	15680	32
2333	12345	36	359	123456780	20
689	3582	44	899	123570	32
2268	12345	38	1296	1258	48
11400	123456	30	2407	12356	38
11550	23456	30		Corps 72	
2177	12345	40	1170	123456789012	15
221	123456789012	15	2464	1234567	26

Nr.	Ziffernbild	Breite in Corps	Nr.	Ziffernbild	Breite in Corps
2482	23456	34	11410	12345	36
192	1378	45	11560	12457	36
2390	234567	28	7890	234578	26
162	135680	30	888	12570	40
1965	23467	36	650a	1259	50
2334	3456	42	1385	4670	38
2269	1240	48	321	910	64

Nr.	Ziffernbild	Breite in Corps	Nr.	Ziffernbild	Breite in Corps
	Corps 84				
1171	12345678901	16	8440	234567890	20
2098	23456	34	1386	1368	44
2483	2345	38		Corps 96	
2391	25680	32	8450	23456789	22
2335	1235	48	2466	23456	34
2270	358	54	2484	2380	44

Bauersche Gießerei, Frankfurt a. M., Leipzig, Barcelona und Madrid

Original-Erzeugnisse

Kurs-Ziffern

Gesetzlich geschützt

V.D.	Bank-Aktien
4 1/2	Bank für industrielle Untern. 87.75
0.	Bayerische Bank, München . . . 101.40
9.	„ Bod.-Kredit, Würzburg 166.60
6 1/2	Berliner Handelsgesellsch. ult. 168.90
8.	Breslauer Diskontobank . . . 129.20
12	Darmstädter Bank . . . ult. 138.60
12	Deutsche Bank . . . ult. 236.50
11	Kommerz- und Diskontobank 119.90
5.	Diskonto-Komm. . . ult. 182.40
0.	Dresdener Bank . . . ult. 157.30
14	„ Bankverein . . . 112.20
6.	Eisenbahn-Rentenbank . . . 119.40
9.	Frankfurter Bank . . . 200.10
4 1/2	„ Hypothekbank 205.30
6.	„ Hyp.-Kred.-Ver. 156.60
4.	Mitteld. Bod.-Kred., Greiz 96.20
9.	„ Kreditbank . . . 121.70

14	National-Bank f. Deutschland 126.50
7.	Nürnberg. Bank . . . 117.80
4.	„ Vereinsbank . . . 216.75
7.	Oesterreich-Ungarische Bank . 122.85
9 1/2	„ Sänderbank. 108.70
8.	„ Pfälzische Bank . . . 101.75
10	Preussische Hyp.-Aktien-Bank 117.40
10	Rheinische Hypothekbank 155.10

V.D.	Bergwerks-Aktien
12	Böchumer Bergb. u. Gußstahl 242.70
6.	Buderus Eisenwerke, Weimar 123.70
12	Concordia, Bergbau-Gesellsch. 243.50
8.	D. Luxemb. Bergw.-Akt. . . 211.30
4.	Eichweiler Bergwerks-Verein 251.20
7.	Eichweiler-Kölnener Eisenwerk 154.75
0.	Friedrichshütte B.-G. . . 150.50
11	Gelsenkirchener . . . 222.60

9.	Sarp. Bergbau-Gesellschaft . . 209.70
0.	Lothring. Eisenwerke . . . 41.80
2.	Oberösterreich. Eisen-Industri. 126.50
5 1/2	Ver. Königs- und Laurahütte 232.60

V.D.	Eisenb.-u. Trasp.-Aktien
7 1/2	Berliner große Straßenbahn 132.20
4.	Casseler Straßenbahn . . . 109.90
1 1/2	Czafath-Ägram ö. W. . . 25.20
7 1/2	Gotthardbahn . . . ult. 194.80
31	Hamb. Amer. Paketfabrik ult. 157.10
7 1/2	Kahlgrundbahn . . . 139.40
7 1/2	Norddeutscher Lloyd . . . ult. 126.20
5.	Oesterr.-Ung. St.-Bahn ult. 143.20
0.	„ Südbahn . . . ult. 34.20
1.	Raab-Ödenburg . . . 56.75
6.	Südd. Eisenb.-Gesellschaft 137.25
1.	Weidb. Eisenbahn-Gesellschaft 77.50

V.D.	Industrie-Aktien
22	Allum.-Industrie Neuhäusen 333.10
5.	Isabehwerk Wertheim . . . 100.80
7.	Badische Zuckerfabrik Wagh. 107.10
5.	Baugesellsch. Holz- u. Tiefbau 94.90
12	Cementwerke Heidelberg . . . 179.85
7.	Gelsenkirch. Guß, Munscheid 116.50
12	Holzwerkföhlgelellch. Konflanz 130.50
8.	Kalkwerke Rh.-Westf., Dorn 142.25
7.	Kupferwerke Hedderheim . . 111.30
6 1/2	Ludwigsb. Walzmühle . . . 194.80
5.	Maschinenf. Adlerf., Steiner . 120.50
7.	Mech. u. Prototypfabr., Danj. 130.60
9.	Metallw. Bing, Nürnberg 150.75
12	Photogr. Ges., Neue, Steglitz 140.20
9.	Pinzel-Fabrik, Nürnberg . . . 120.90
5.	Porzell.-Steingutfabr. Weffel 100.60
5 1/2	Schuhfabr. vereinigt. Frankf. 120.50

Nonpareille Fraktur Nr. 140 mit Kursziffer Nr. 610

V.D.	Industrie-Aktien
22	Allum.-Industrie Neuhäusen 333.10
5.	Isabehwerk Wertheim . . . 100.80
7.	Badische Zuckerfabr. Wagh. 107.10
5.	Baugesellsch. Holz- u. Tiefb. 94.90
15	Bleichit Faber, Nürnberg 278.20
7 1/2	Brauerer zum Karlsberg . . . 117.40
5.	Brauerer Bindung . . . 238.75
12	Brauerer Dünsberg . . . 225.40
10	Br. Eichbaum, Mannheim 154.80
9.	Bronzefarben Schient . . . 142.40
12	Cementwerke Heidelberg . . . 179.85
8.	Chem. u. Thon-Anstalt 147.30
7.	„ „ 123.60
7.	Fel.-Gesellsch. D.-Altant . . 134.40
9.	Emaill.- u. Steinv. Altant . . 158.20
7.	Gelsen. Guß, Munscheid . . 116.50
12	Holzwerkföhlgelellch. Konfl. 130.50

8.	Kaltw. Rh.-Westf., Dorn 142.25
7.	Kupferwerke Hedderheim . . 111.30
6 1/2	Ludwigsb. Walzmühle . . . 194.80
5.	Maschinenf. Adlerf., Steiner 120.50
7.	Mech. u. Prototypfabr., Danj. 130.60
9.	Metallw. Bing, Nürnberg 150.75
12	Phot. Ges., Neue, Steglitz 140.20
9.	Pinzel-Fabrik, Nürnberg . . . 120.90
5.	Porz.-, Steingutfabr. Weffel 100.60
5 1/2	Schuhfabr. vereinigt. Frankf. 120.50
9.	Schuhfabrik Herz . . . 183.25

3.	Ital. Mittelmeerbahn ult. 100.50
5 1/2	„ Meridionalbahn ult. 167.25
7 1/2	Kahlgrundbahn . . . 139.40
7 1/2	Norddeutscher Lloyd ult. 126.20
5.	Oest.-Ung. St.-Bahn ult. 143.20
0.	„ Südbahn . . . ult. 34.20
1.	Raab-Ödenburg . . . 56.75
6.	Südd. Eisenb.-Gesellschaft 137.25
3.	Weidb. Eisenb.-Gesellschaft 77.50

V.D.	Bank-Aktien
4 1/2	Bank für industr. Untern. 87.75
0.	Bayerische Bank, München 101.40
12	Darmstädter Bank . . . ult. 138.60
12	Deutsche Bank . . . ult. 236.50
6.	Eisenbahn-Rentenbank . . . 119.40
9.	Frankfurter Bank . . . 200.10
4 1/2	Frankfurter Hypothekbank. 205.30
6.	Kredit. Hyp.-Kred.-Verein 156.60
4.	Mitteld. Bod.-Kred., Greiz 96.20
9.	„ Kreditbank . . . 121.70
14	National-Bank f. Deutschl. 126.20
4.	Nürnberg. Bank . . . 117.80
5.	„ Vereinsbank . . . 216.75
7.	Oesterreich-Ungar. Bank . . 122.85
8.	Pfälzische Bank . . . 101.75
10	Preuss. Hyp.-Aktien-Bank 117.40
8.	Reichsbank, Deutsche . . . 155.10

V.D.	Eisenb.-u. Trasp.-Aktien
7 1/2	Berliner gr. Straßenbahn 132.20
4.	Casseler Straßenbahn . . . 109.90
1 1/2	Czafath-Ägr. ö. W. . . 25.20
7 1/2	Gotthardbahn . . . ult. 194.80
11	Hamb.-Amer. Paketf. ult. 157.10

V.D.	Bergwerks-Aktien
12	Böchumer Bergb. u. Gußst. 242.70
6.	Buderus Eisenw., Weimar 123.70
12	Concordia, Bergbau-Ges. 243.50
8.	D. Luxemb. Bergw.-Akt. . . 211.30
4.	Eichweiler Bergw.-Verein 251.20
7.	Eichw.-Kölnener Eisenwerk. 154.75
0.	Friedrichshütte B.-G. . . 150.50

Nonpareille Fraktur Nr. 1216 mit Kursziffer Nr. 862

Industrie-Papiere.

Div.	25. Juli	26. Juli	Div.	25. Juli	26. Juli	Div.	25. Juli	26. Juli
12 1/2	216.50bG	218.50bG	20	199.50 G	199.75bG	0	66.50bG	66.25 G
8	119.10bG	121.50bG	7	137.50bG	137.90 b	9	134.25bG	135.10bG
15	243. — bG	243.25bG	0	67.50bG	67.75 G	5 1/2	99.60 G	99.60 G
10	212.75bG	212.50bG	7	148. — bG	153.80 b	10	154.30bG	154.90bG
15 1/2	368.50 G	361. — bG	0	146. — bG	148.25bG	7	137. — bG	139.10bG
10	190. — bG	193.25bG	11	219.30bG	221.70bG	10	202.30bG	205.50bG
0	44.75 G	67.25bG	7 1/2	141.50bG	142.75bG	9	137. — G	137.25 b
2	67. — bG	67.25bG	14	173. — bG	175.10bG	24	306.75bG	309. — b
10	168. — bG	165.25bG	14	213. — bG	214.40 b	19	259.25 G	265.10bG
12	318.25bG	320.25bG	0	84.80 b	83. — b	7	139.25bG	140.50bG
20	247.50bG	249.25bG	20	217. G	217. — bB	12	213.50 G	213.50 G
10	193.30 b	193.95 G	—	47.50 G	47. — G	14	220. — bG	218.25bG
6 1/2	129.75 b	130. — bB	0	96.25bG	96.95bG	14	256.50 G	257.75bG
6	117. — bG	117.25bG	28	521. — bG	524. — G	15	288.50 G	290. — bG
8	173.10bB	174. — bB	4	115.25bG	115.50bG	13	199. — bB	198.75bG
18	338.75bG	338.75 G	8	133.10 G	133.25 G	4	125.25 b	127.90 b
3	105.10 G	105.10 G	2	141.75 B	141.50 G	12	206.50 b	206.80 G

Nonpareille Antiqua Nr. 1001 mit Kursziffer Nr. 921

Deutsche und ausländische Bank-Aktien.

Div.	25. Juli	26. Juli	Div.	25. Juli	26. Juli	Div.	25. Juli	26. Juli
10	134.25bG	134.50bG	8	133.75 G	133. — bG	9	—	—
7 1/2	68.50bG	69. — bG	4	165. — bG	164.50 G	7 1/2	143.10bG	143.25 G
—	—	—	6 1/2	161.50 G	161.50 G	7	123.50bG	123.60 G
7 1/2	134.60 b	134.50 b	9	174.25bG	174.25bG	9 1/2	141.40bG	147. — b
6	95.40bG	95.40 G	9 1/2	166.50 G	166.50 G	4 1/2	101.25bG	101. — G
8 1/2	165. — bG	165.75bG	7	131.75 G	131.80 G	7 1/2	156.30bG	155.75 G
5	99.50bG	99.30bG	6	118.50bG	118.25bG	9	195.60bG	194.60bG
7 1/2	120.25 b	120.25 b	12 1/2	258.75bG	259. — bG	7 1/2	155.75bG	155.25bG
8	48.70bG	49.10bG	7	151.50 b	151.50 b	7 1/2	138. — b	138. — bG
6	129. — G	129. — bG	4 1/2	95.75 B	95.80 B	9	128.75bG	132.25 b
11	137.90 b	139. — bG	6 1/2	121.60 b	121.60 G	6	155.40bG	156.10bG
8	112.25 G	112.75 b	8	135.50bG	135.60 G	8 1/2	155.50 G	156.25bG
5	174.75 b	175.80 B	6	112.25 G	110. — bG	7 1/2	185.80 G	185.50bG
9	119.10bG	120.25 G	7	125.50bG	126.75 b	8	145.50 G	145. — bG
8	159.75 G	159.75 G	7	121.60 G	121.75bB	7	109. — G	109. — G
8 1/2	180.10bG	181.80 b	5 1/2	109.60 G	109.60 G	6	139.50 G	139.25 b
8	112.75 B	112.70 G	8 1/4	207.50 Z	209.25 Z	7	105.50 G	105.10bG

Nonpareille Florentiner Mediaeval Nr. 1751 mit Kursziffer Nr. 1440

Bauersche Gießerei, Frankfurt a. M., Leipzig, Barcelona und Madrid

Original-Erzeugnisse

Kurs- und Fahrplan-Ziffern

Gesetzlich geschützt

Nr.	Ziffernbild	Punkt stark	Nr.	Ziffernbild	Punkt stark	Nr.	Ziffernbild	Punkt stark
	Kursziffern			Stundenziffern (Fortsetzung)			Tagminutenziffern	
	Corps 5 (Perl)			Corps 10 (Garmond)			Corps 6 (Nonpareille)	
178 a	1234567890 709 853 664 435 2302 7910	3 1/2	1955	1 2 3 4 5 6 7 8 9 10 11 12	6	1363	1234567890 06 08 13 17 21 28 37 39 42 44 48 52 56 59	2
	Corps 6 (Nonpareille)		2282	12345678901234567890	5 1/2	1938	1234567890 04 09 12 15 25 27 33 38 40 45 51 53	2 1/2
200	1234567890 421 630 736 547 508 9510 3688	3		Corps 12 (Cicero)		2359	1234567890 02 04 08 13 16 19 20 23 35 39 41 44 56 58	2
1371	1234567890 156 798 406 221 890 5873 3064	3	1956	1 2 3 4 5 6 7 8 9 10 11 12	7	2244	1234567890 03 05 14 18 23 29 35 37 40 44 56 59	2 1/2
1441	1234567890 301 265 478 823 348 9689 2139	3		1 2 3 4 5 6 7 8 9 10 11 12	7	3	1234567890 02 08 13 15 18 30 24 26 28 31 33 48 52 57	2
610	1234567890 630 366 868 971 234 5451 2798	3	2283	1 2 3 4 5 6 7 8 9 10 11 12	7	3	1234567890 17 12 19 21 25 34 37 41 45 55 56	2 1/2
120	1234567890 182 303 131 215 784 1590	3 1/2	693	1 2 3 4 5 6 7 8 9 10 11 12	6	3	1234567890 04 06 11 17 21 24 29 33 38 45	3
300	1234567890 25 480 759 605 984 673	3 1/2		Nachtstundenziffern		1437	1234567890 04 12 19 26 29 33 38 40 45 49 53 56	2 1/2
1440	1234567890 482 324 953 786 9501	4		Corps 6 (Nonpareille)		2280	1234567890 06 15 26 30 34 41 45 53 57	3 1/2
862	1234567890 212 149 385 904 6785	4	1919	<u>1234567890</u> 1 2 3 4 5 6 7 8 9 0 10 11 12	3	5002	1234567890 03 09 13 17 23 25 36 47 50 53	3
1442	1234567890 603 215 498 297 5493	4	1920	<u>1234567890</u> 1 2 3 4 5 6 7 8 9 0 10 11 12	3	5004	1234567890 03 12 15 22 26 32 37 48 52 57	3
921	1234567890 873 806 840 387 1829	4		Schnellzugsziffern		5354	1234567890 02 04 13 15 19 24 27 29 33 40 43 51 55 58	2
641	1234567890 40 517 103 452 689	4		Corps 5 (Perl)		5351	1234567890 01 04 12 14 17 22 25 31 35 39 46 48 51 55	2
922	1234567890 58 42 812 630 7549	5		1234567890 1 2 3 4 5 6 7 8 9 0 10 11 12	3	5031	1234567890 04 06 16 24 35 38 44 47 50 57	3
1491	1234567890 695 840 596 2131 5930	4	1917	Corps 6 (Nonpareille)		5	1234567890 03 06 13 16 22 25 32 36 42 46	3
	Corps 8 (Petit)		1918	1234567890 1 2 3 4 5 6 7 8 9 0 10 11 12	3	1364	1234567890 01 08 13 17 21 28 30 35 39 41 56 59	2 1/2
1365	1234567890 122 580 206 105 262 8581 2025	3	150	1234567890 1 2 3 4 5 6 7 8 9 0 10 11 12	3	1953	1234567890 08 23 29 35 47 54 58	4
1367	1234567890 690 842 355 813 629 5074	3 1/2	2376	1234567890 1 2 3 4 5 6 7 8 9 0 10 11 12	3		Corps 8 (Petit)	
151	1234567890 910 853 260 954 2318	4	2320	1234567890 1 2 3 4 5 6 7 8 9 0 10 11 12	4	11	1234567890 09 15 18 23 27 31 42	4
575	1234567890 567 342 174 523 1890	4	2255	1234567890 1 2 3 4 5 6 7 8 9 0 10 11 12	4 1/2		Corps 10 (Garmond)	
1492	1234567890 32 546 810 939	5	1443	1 2 3 4 5 6 7 8 9 0 10 11 12	6		Nachtminutenziffern	
	Stundenziffern		2394	1234567890 1 2 3 4 5 6 7 8 9 0	4 1/2		Corps 6 (Nonpareille)	
	Corps 6 (Nonpareille)		5007	1234567890 1 2 3 4 5 6 7 8 9 0 10 11 12	3	1363 a	<u>1234567890</u> 01 06 13 17 25 28 33 39 41 46 47 50 55	2
1001	1234567890 1 2 3 4 5 6 7 8 9 0 10 11 12	3	5001	1234567890 1 2 3 4 5 6 7 8 9 0 10 11 12	3	1938 a	1234567890 03 05 13 18 22 26 35 38 43 47 56 59	2 1/2
1364	1234567890 1 2 3 4 5 6 7 8 9 0 10 11 12 12345	2 1/2	5030	1234567890 1 2 3 4 5 6 7 8 9 0 10 11 12	3	2359 a	1234567890 01 05 12 14 21 25 33 38 42 48 53 55 57 59	2
223	1234567890 1 2 3 4 5 6 7 8 9 0 10 11 12	3		1234567890 1 2 3 4 5 6 7 8 9 0 10 11 12	3	2244 a	1234567890 04 07 13 15 24 26 30 39 44 47 53 58	2 1/2
1436	1234567890 1 2 3 4 5 6 7 8 9 0 10 11 12	3	575	1234567890 1 2 3 4 5 6 7 8 9 0 10 11 12	4	3 a	1234567890 03 07 10 14 21 25 31 36 40 47 51 58	2 1/2
1940	1234567890 1 2 3 4 5 6 7 8 9 0 10 11 12	3	2378	1234567890 1 2 3 4 5 6 7 8 9 0 10 11 12	3 1/2	1438	1234567890 03 07 14 19 25 28 33 37 41 49 55 58	2 1/2
1952	1234567890 1 2 3 4 5 6 7 8 9 0 10 11 12	3		1234567890 1 2 3 4 5 6 7 8 9 0 10 11 12	4 1/2	5003	1234567890 01 06 13 15 23 30 36 48 55 58	3
2245	1234567890 1 2 3 4 5 6 7 8 9 0 10 11 12	3	2322	1234567890 1 2 3 4 5 6 7 8 9 0	4 1/2	5005	1234567890 04 07 16 26 34 38 44 46 53 58	3
2280	1234567890 1 2 3 4 5 6 7 8 9 0 10 11 12	3 1/2	2257	1234567890 1 2 3 4 5 6 7 8 9 0	6	5355	1234567890 03 07 10 14 18 23 25 27 34 41 44 49 52 54	2
2361	1234567890 1 2 3 4 5 6 7 8 9 0 10 11 12 12345	2 1/2	2396	1 2 3 4 5 6 7 8 9 0 10 11 12	6	5352	1234567890 02 05 10 18 19 24 28 27 33 35 39 44 46 48	2
5350	1234567890 1 2 3 4 5 6 7 8 9 0 10 11 12 1234567890123	2	780	1234567890 1 2 3 4 5 6 7 8 9 0 10 11 12	4	5032	1234567890 02 05 14 16 22 27 35 39 42 57	3
5006	1234567890 1 2 3 4 5 6 7 8 9 0 10 11 12	3	889	1234567890 1 2 3 4 5 6 7 8 9 0 10 11 12	4		Corps 8 (Petit)	
5029	1234567890 1 2 3 4 5 6 7 8 9 0 10 11 12	3		Corps 10 (Garmond)		5 a	1234567890 05 09 11 17 21 21 33 36 43 45	3
5000	1234567890 1 2 3 4 5 6 7 8 9 0 10 11 12	3	2324	1 2 3 4 5 6 7 8 9 0 10 11 12	6 1/2	1364 a	1234567890 02 07 09 15 20 24 27 32 36 48 50 55	2 1/2
	Corps 7/8 (Colonel auf Petit)		2259	1 2 3 4 5 6 7 8 9 0 10 11 12	7		Corps 10 (Garmond)	
1366	1234567890 2 3 4 5 6 7 8 9 0 10 11 12	3 1/2	2398	1 2 3 4 5 6 7 8 9 10 11 12	8	11 a	1234567890 08 16 20 28 35 45 59	4
	Corps 8 (Petit)			Corps 12 (Cicero)				
11	1234567890 1 2 3 4 5 6 7 8 9 0 10 11 12	4	2325	1 2 3 4 5 6 7 8 9 10 11 12	7 1/2			
1941	1234567890 1 2 3 4 5 6 7 8 9 10 11 12	4	2260	1 2 3 4 5 6 7 8 9 10 11 12	8			
1953	1234567890 1 2 3 4 5 6 7 8 9 10 11 12	4	2399	1 2 3 4 5 6 7 8 9 10 11 12	8 1/2			
2246	1234567890 1 2 3 4 5 6 7 8 9 10 11 12	4						
2281	1234567890 1 2 3 4 5 6 7 8 9 10 11 12	4						
2363	1234567890 1 2 3 4 5 6 7 8 9 0 10 11 12	3 1/2						
466	1234567890 1 2 3 4 5 6 7 8 9 10 11 12	4						

Bei Bedarf von anderen Ziffern wolle man unter den den Brot- und Auszeichnungsschriften beigedruckten Ziffern wählen; dieselben werden, wenn als „Tabellenziffern“ bestellt, auf systematische Breite geliefert.

Bauersche Gießerei, Frankfurt a. M., Leipzig, Barcelona und Madrid

Original-Erzeugnisse

Unser Fahrplan-Material in der Praxis

Gesetzlich geschützt

63. Köln-Rüdesheim-			Wiesbaden (Frankfurt a. M.)			63. Köln-Rüdesheim-					
Km	Kgl.Eis.Dr. Köln	Z.Nr. Kl.	D	e	D	Km	Kgl.Eis.Dr. Köln	Z.Nr. Kl.	D	e	D
1	Cöln-Deutz...	ab	128			300	52	176	56	308	634
3	Cöln-Deutz...	an				310	58	180	60	638	642
6	Cöln-Deutz...	ab				320	60	184	62	642	646
9	Cöln-Deutz...	an				330	62	188	64	646	650
12	Porz-Urbach					340	64	192	66	650	654
15	Wahn					350	66	196	68	654	658
18	Spich					360	68	200	70	658	662
21	Troisdorf					370	70	204	72	662	666
24	an Siegburg 67	an				380	72	208	74	666	670
27	an Siegburg 67	an				390	74	212	76	670	674
30	Troisdorf					400	76	216	78	674	678
33	F. Wilhelms-Hütte					410	78	220	80	678	682
36	Menden (Bez. Köln)					420	80	224	82	682	686
39	Beuel					430	82	228	84	686	690
42	Obercassel b. Bonn an					440	84	232	86	690	694
45	Obercassel (Stadt) 46	an				450	86	236	88	694	698
48	Obercassel b. Bonn ab					460	88	240	90	698	702
51	Niederolland: T. n					470	90	244	92	702	706
54	Königswinter 131	n				480	92	248	94	706	710
57	Rhönard					490	94	252	96	710	714
60	Honnet (Rhein)					500	96	256	98	714	718
63	Unkel					510	98	260	100	718	722
66	Erpel (Rhein)					520	100	264	102	722	726
69	Linz (Rhein) 64, 131					530	102	268	104	726	730
72	Hönnigen (Rhein)					540	104	272	106	730	734
75	Rheinbrohl					550	106	276	108	734	738
78	Leutesdorf (Rhein)					560	108	280	110	738	742
81	Fahrtlich					570	110	284	112	742	746
84	Newied 131	an				580	112	288	114	746	750
87	Engers 65	an				590	114	292	116	750	754
90	Reindorf (Rhein)	an				600	116	296	118	754	758
93	Vallendar	n				610	118	300	120	758	762
96	Ehrenbreitstein	an				620	120	304	122	762	766
99	Horchheim	an				630	122	308	124	766	770
102	Niederlahnstein	an				640	124	312	126	770	774
105	an Engers 59	an				650	126	316	128	774	778
108	an Coblenz Hof 59	an				660	128	320	130	778	782
111	an Neudorf 59	an				670	130	324	132	782	786
114	Direktion Mainz					680	132	328	134	786	790
117	Niederlahnstein	an				690	134	332	136	790	794
120	Braubach	n				700	136	336	138	794	798
123	Ostertal	n				710	138	340	140	798	802
126	Camp	n				720	140	344	142	802	806
129	Kerst	n				730	142	348	144	806	810
132	St. Goarshausen	n				740	144	352	146	810	814
135	Canb	n				750	146	356	148	814	818
138	Lorch (Rhein)	n				760	148	360	150	818	822
141	Lorch (Rhein)	n				770	150	364	152	822	826
144	Assmannshausen	n				780	152	368	154	826	830
147	Rüdesheim (Rhein) an					790	154	372	156	830	834
150	an Siegburg 67	an				800	156	376	158	834	838
153	Gosshelm	n				810	158	380	160	838	842
156	Ostreich-Winkel	n				820	160	384	162	842	846
159	Hatthelm	n				830	162	388	164	846	850
162	Erbach (Rheingau)	n				840	164	392	166	850	854
165	Elville 131	n				850	166	396	168	854	858
168	Niederkaluf	n				860	168	400	170	858	862
171	Niederwalluf	n				870	170	404	172	862	866
174	Niederwalluf	n				880	172	408	174	866	870
177	Biebrich West	n				890	174	412	176	870	874
180	Biebrich West	n				900	176	416	178	874	878
183	Wiesbaden 52	an				910	178	420	180	878	882
186	an Frankfurt a. M.	an				920	180	424	182	882	886
189	an Frankfurt a. M.	an				930	182	428	184	886	890
192	an Frankfurt a. M.	an				940	184	432	186	890	894
195	an Frankfurt a. M.	an				950	186	436	188	894	898
198	an Frankfurt a. M.	an				960	188	440	190	898	902
201	an Frankfurt a. M.	an				970	190	444	192	902	906
204	an Frankfurt a. M.	an				980	192	448	194	906	910
207	an Frankfurt a. M.	an				990	194	452	196	910	914
210	an Frankfurt a. M.	an				1000	196	456	198	914	918
213	an Frankfurt a. M.	an				1010	198	460	200	918	922
216	an Frankfurt a. M.	an				1020	200	464	202	922	926
219	an Frankfurt a. M.	an				1030	202	468	204	926	930
222	an Frankfurt a. M.	an				1040	204	472	206	930	934
225	an Frankfurt a. M.	an				1050	206	476	208	934	938
228	an Frankfurt a. M.	an				1060	208	480	210	938	942
231	an Frankfurt a. M.	an				1070	210	484	212	942	946
234	an Frankfurt a. M.	an				1080	212	488	214	946	950
237	an Frankfurt a. M.	an				1090	214	492	216	950	954
240	an Frankfurt a. M.	an				1100	216	496	218	954	958
243	an Frankfurt a. M.	an				1110	218	500	220	958	962
246	an Frankfurt a. M.	an				1120	220	504	222	962	966
249	an Frankfurt a. M.	an				1130	222	508	224	966	970
252	an Frankfurt a. M.	an				1140	224	512	226	970	974
255	an Frankfurt a. M.	an				1150	226	516	228	974	978
258	an Frankfurt a. M.	an				1160	228	520	230	978	982
261	an Frankfurt a. M.	an				1170	230	524	232	982	986
264	an Frankfurt a. M.	an				1180	232	528	234	986	990
267	an Frankfurt a. M.	an				1190	234	532	236	990	994
270	an Frankfurt a. M.	an				1200	236	536	238	994	998
273	an Frankfurt a. M.	an				1210	238	540	240	998	1002
276	an Frankfurt a. M.	an				1220	240	544	242	1002	1006
279	an Frankfurt a. M.	an				1230	242	548	244	1006	1010
282	an Frankfurt a. M.	an				1240	244	552	246	1010	1014
285	an Frankfurt a. M.	an				1250	246	556	248	1014	1018
288	an Frankfurt a. M.	an				1260	248	560	250	1018	1022
291	an Frankfurt a. M.	an				1270	250	564	252	1022	1026
294	an Frankfurt a. M.	an				1280	252	568	254	1026	1030
297	an Frankfurt a. M.	an				1290	254	572	256	1030	1034
300	an Frankfurt a. M.	an				1300	256	576	258	1034	1038
303	an Frankfurt a. M.	an				1310	258	580	260	1038	1042
306	an Frankfurt a. M.	an				1320	260	584	262	1042	1046
309	an Frankfurt a. M.	an				1330	262	588	264	1046	1050
312	an Frankfurt a. M.	an				1340	264	592	266	1050	1054
315	an Frankfurt a. M.	an				1350	266	596	268	1054	1058
318	an Frankfurt a. M.	an				1360	268	600	270	1058	1062
321	an Frankfurt a. M.	an				1370	270	604	272	1062	1066
324	an Frankfurt a. M.	an				1380	272	608	274	1066	1070
327	an Frankfurt a. M.	an				1390	274	612	276	1070	1074
330	an Frankfurt a. M.	an				1400	276	616	278	1074	1078
333	an Frankfurt a. M.	an				1410	278	620	280	1078	1082
336	an Frankfurt a. M.	an				1420	280	624	282	1082	1086
339	an Frankfurt a. M.	an				1430	282	628	284	1086	1090
342	an Frankfurt a. M.	an				1440	284	632	286	1090	1094
345	an Frankfurt a. M.	an				1450	286	636	288	1094	1098
348	an Frankfurt a. M.	an				1460	288	640	290	1098	1102

Bauersche Gießerei, Frankfurt a. M., Leipzig, Barcelona und Madrid

Original-Erzeugnisse

Unser Fahrplan-Material in der Praxis

Gesetzlich geschützt

Klein (Oetz)-Traisdorf-Siegburg (Oerschlag)-Siegen-Gießen-Cassel-Frankfurt.

km	Stationen	72	646	618	176	6024	632	634	636	638	628	82	654	640	184	650
1-4	Wörn H.-B.	—	—	—	—	—	—	—	—	—	—	—	—	—	—	—
5	Kalk (Stüt)	810	819	906	658	957	1208	305	602	500	530	735	640	610	184	650
25	Traisdorf	830	839	926	674	973	1224	305	602	500	530	735	640	610	184	650
30	Siegburg	839	848	935	683	982	1231	305	602	500	530	735	640	610	184	650
35	Siegburg	848	857	944	692	991	1238	305	602	500	530	735	640	610	184	650
40	Donrath	857	866	953	701	1000	1245	305	602	500	530	735	640	610	184	650
50	Overath	866	875	962	710	1009	1252	305	602	500	530	735	640	610	184	650
55	Ehrloren	875	884	971	719	1018	1259	305	602	500	530	735	640	610	184	650
60	Impfen	884	893	982	728	1027	1266	305	602	500	530	735	640	610	184	650
65	Ründerath	893	902	991	737	1036	1273	305	602	500	530	735	640	610	184	650
68	Uhrhans	902	911	1000	746	1045	1280	305	602	500	530	735	640	610	184	650
70	Dieringheim	911	920	1009	755	1054	1287	305	602	500	530	735	640	610	184	650
75	Hiersbach	920	929	1018	764	1063	1294	305	602	500	530	735	640	610	184	650
80	Derschlag	929	938	1027	773	1072	1301	305	602	500	530	735	640	610	184	650
85	Bergneust.	938	947	1036	782	1081	1308	305	602	500	530	735	640	610	184	650
88	Dieringh.	947	956	1045	791	1090	1315	305	602	500	530	735	640	610	184	650
90	Gammertsb.	956	965	1054	800	1099	1322	305	602	500	530	735	640	610	184	650
110	Brügge	965	974	1063	809	1108	1329	305	602	500	530	735	640	610	184	650
130	Hagen	974	983	1072	818	1117	1336	305	602	500	530	735	640	610	184	650
30	Siegburg	983	992	1081	827	1126	1343	305	602	500	530	735	640	610	184	650
35	Heimet (Sieg)	992	1001	1090	836	1135	1350	305	602	500	530	735	640	610	184	650
40	Blankenberg	1001	1010	1100	845	1144	1357	305	602	500	530	735	640	610	184	650
43	Merten	1010	1019	1109	854	1153	1364	305	602	500	530	735	640	610	184	650
45	Eiforf	1019	1028	1118	863	1162	1371	305	602	500	530	735	640	610	184	650
55	Herchen	1028	1037	1127	872	1171	1378	305	602	500	530	735	640	610	184	650
60	Dautend	1037	1046	1136	881	1180	1385	305	602	500	530	735	640	610	184	650
63	Schladern	1046	1055	1145	890	1189	1392	305	602	500	530	735	640	610	184	650
65	Rosbach	1055	1064	1154	899	1198	1399	305	602	500	530	735	640	610	184	650
70	Au	1064	1073	1163	908	1207	1406	305	602	500	530	735	640	610	184	650
80	Altenkrab	1073	1082	1172	917	1216	1413	305	602	500	530	735	640	610	184	650
80	Wissen (Sieg)	1082	1091	1181	926	1225	1420	305	602	500	530	735	640	610	184	650
75	Wissen	1091	1100	1190	935	1234	1427	305	602	500	530	735	640	610	184	650
75	Morsbach	1100	1109	1200	944	1243	1434	305	602	500	530	735	640	610	184	650
85	Beitzdorf	1109	1118	1209	953	1252	1441	305	602	500	530	735	640	610	184	650
85	Beitzdorf	1118	1127	1218	962	1261	1448	305	602	500	530	735	640	610	184	650
90	Herford	1127	1136	1227	971	1270	1455	305	602	500	530	735	640	610	184	650
105	Burbach	1136	1145	1236	980	1279	1462	305	602	500	530	735	640	610	184	650
115	Wrigendorf	1145	1154	1245	989	1288	1469	305	602	500	530	735	640	610	184	650
128	Hager	1154	1163	1254	998	1297	1476	305	602	500	530	735	640	610	184	650
138	Herborn	1163	1172	1263	1007	1306	1483	305	602	500	530	735	640	610	184	650
145	Katzenfurt	1172	1181	1272	1016	1315	1490	305	602	500	530	735	640	610	184	650
156	Werdorf	1181	1190	1281	1025	1324	1497	305	602	500	530	735	640	610	184	650
160	Wetzlar	1190	1199	1290	1034	1333	1504	305	602	500	530	735	640	610	184	650
165	Dittenhofen	1199	1208	1300	1043	1342	1511	305	602	500	530	735	640	610	184	650
170	Gießen	1208	1217	1309	1052	1351	1518	305	602	500	530	735	640	610	184	650
230	Cassel	1217	1226	1318	1061	1360	1525	305	602	500	530	735	640	610	184	650
230	Frankfurt	1226	1235	1327	1070	1369	1532	305	602	500	530	735	640	610	184	650

Grundkegel: Nonpareille (Corps 6), — Antiqua Nr. 1001 — Neueste schmale Grotsek Nr. 150 — Enge Antiqua Nr. 1158 — Antiqua (Corps 5) Nr. 5 — Kursiv (Corps 5) Nr. 6 — Tagtanzdanz (Corps 6) Nr. 1001 (3 Punkte stark), — Nachstundenziffern: 1-0 (Corps 6) Nr. 1919 (3 Punkte stark), — Minutenziffern: (Corps 5) Nr. 3 (3 Punkte stark), — Schnellziffern: (Corps 6) Neueste schmale Grotsek Nr. 150 (3 Punkte stark), — ziffern: (Corps 6) Neueste schmale Grotsek Nr. 150 (3 Punkte stark).

Die Minutenziffern sind mit den Stundenziffern nach oben in Linie gegossen.

89. Saarbrücken-St. Ingbert-Zweibrücken-Germersheim - Bruchsal

km	Stationen	259	568	261	263	571	567	277	557	271	557	1337
1. Okt. 1907	ab Trier 97	—	—	—	—	—	—	—	—	—	—	—
II. III.	„ Metz	827	1022	—	—	—	—	—	—	—	—	—
0	Saarbrücken	836	1031	933	—	—	—	—	—	—	—	—
5	Bischmishheim	845	1040	942	—	—	—	—	—	—	—	—
7	Scheidt	854	1049	951	—	—	—	—	—	—	—	—
13	St. Ingbert	863	1058	960	—	—	—	—	—	—	—	—
13	St. Ingbert	872	1067	969	—	—	—	—	—	—	—	—
0	Rohrbach	881	1076	978	—	—	—	—	—	—	—	—
5	Hassel	890	1085	987	—	—	—	—	—	—	—	—
40	Wurbach	899	1094	996	—	—	—	—	—	—	—	—
70	13 Lautzkirchen	908	1103	1005	—	—	—	—	—	—	—	—
80	55 Bierbach	917	1112	1014	—	—	—	—	—	—	—	—
110	65 19 Eimbö	926	1121	1023	—	—	—	—	—	—	—	—
120	75 22 Zweibrücken	935	1130	1032	—	—	—	—	—	—	—	—
130	85 46 Bietermühle	944	1139	1041	—	—	—	—	—	—	—	—
170	110 53 Pirmassens	953	1148	1050	—	—	—	—	—	—	—	—
170	110 53 Pirmassens	962	1157	1059	—	—	—	—	—	—	—	—
170	110 53 Pirmassens	971	1166	1068	—	—	—	—	—	—	—	—
170	110 53 Pirmassens	980	1175	1077	—	—	—	—	—	—	—	—
170	110 53 Pirmassens	989	1184	1086	—	—	—	—	—	—	—	—
170	110 53 Pirmassens	998	1193	1095	—	—	—	—	—	—	—	—
170	110 53 Pirmassens	1007	1202	1104	—	—	—	—	—	—	—	—
170	110 53 Pirmassens	1016	1211	1113	—	—	—	—	—	—	—	—
170	110 53 Pirmassens	1025	1220	1122	—	—	—	—	—	—	—	—
170	110 53 Pirmassens	1034	1229	1131	—	—	—	—	—	—	—	—
170	110 53 Pirmassens	1043	1238	1140	—	—	—	—	—	—	—	—
170	110 53 Pirmassens	1052	1247	1149	—	—	—	—	—	—	—	—
170	110 53 Pirmassens	1061	1256	1158	—	—	—	—	—	—	—	—
170	110 53 Pirmassens	1070	1265	1167	—	—	—	—	—	—	—	—
170	110 53 Pirmassens	1079	1274	1176	—	—	—	—	—	—	—	—
170	110 53 Pirmassens	1088	1283	1185	—	—	—	—	—	—	—	—
170	110 53 Pirmassens	1097	1292	1194	—	—	—	—	—	—	—	—
170	110 53 Pirmassens	1106	1301	1203	—	—	—	—	—	—	—	—
170	110 53 Pirmassens	1115	1310	121								

Bauersche Gießerei, Frankfurt a. M., Leipzig, Barcelona und Madrid

Original-Erzeugnisse

Unser Fahrplan-Material in der Praxis

Gesetzlich geschützt

Bremen — Uelzen — Stendal — Magdeburg

Stationen	Zug-Nr.	5378	5438	6442	6450	8612	8624	8622	2986	3256	5430	2789	4327	3215	8632	3570	7500
Bremen	ab	125	505	800	650	1003	1230	230	509	411	632	718	1132	751	—	—	—
Sebaldsbrück	ab	134	513	809	659	1014	1238	230	509	411	632	718	1132	751	—	—	—
Mahndorf	ab	141	520	816	666	1021	1245	230	509	411	632	718	1132	751	—	—	—
Achim	ab	152	531	827	677	1032	1256	230	509	411	632	718	1132	751	—	—	—
Etelosen	ab	203	582	878	728	1083	1307	230	509	411	632	718	1132	751	—	—	—
Langwedel	ab	210	589	885	735	1090	1314	230	509	411	632	718	1132	751	—	—	—
Langwedel	ab	212	591	887	737	1092	1316	230	509	411	632	718	1132	751	—	—	—
Kirchlinteln	ab	225	604	899	750	1107	1329	230	509	411	632	718	1132	751	—	—	—
Bendingb. Post	ab	232	611	906	757	1114	1336	230	509	411	632	718	1132	751	—	—	—
Visselhövede	ab	232	611	906	757	1114	1336	230	509	411	632	718	1132	751	—	—	—
Frielingen	ab	232	611	906	757	1114	1336	230	509	411	632	718	1132	751	—	—	—
Stendal	ab	313	653	907	797	1126	1348	230	509	411	632	718	1132	751	—	—	—
Stendal	ab	313	653	907	797	1126	1348	230	509	411	632	718	1132	751	—	—	—
Emmingen	ab	322	708	938	806	1137	1359	230	509	411	632	718	1132	751	—	—	—
Munster	ab	335	718	949	816	1148	1370	230	509	411	632	718	1132	751	—	—	—
Brockhöfe	ab	335	718	949	816	1148	1370	230	509	411	632	718	1132	751	—	—	—
Ebstorf	ab	337	720	951	818	1150	1372	230	509	411	632	718	1132	751	—	—	—
Uelzen	ab	412	795	945	1027	1207	1452	230	509	411	632	718	1132	751	—	—	—
Hamburg	ab	535	845	1017	933	1177	1436	230	509	411	632	718	1132	751	—	—	—
Uelzen	ab	112	416	803	1002	1110	145	217	500	454	712	756	820	1102	150	126	1211
Stederdorf	ab	127	431	818	1122	1126	150	1122	229	511	809	898	1117	1128	150	126	1211
Wieren	ab	138	440	828	1130	1130	150	1122	229	511	809	898	1117	1128	150	126	1211
Varbitz	ab	153	453	841	1146	1130	150	1122	229	511	809	898	1117	1128	150	126	1211
Schneega	ab	202	509	850	1146	1130	150	1122	229	511	809	898	1117	1128	150	126	1211
Bergen	ab	228	519	900	1204	1218	311	551	608	608	548	757	855	904	1218	119	105
Salzwedel	ab	244	535	913	1017	1218	232	335	608	608	548	757	855	904	1218	119	105
Salzwedel	ab	552	910	1019	1221	1233	330	610	547	757	911	905	—	—	—	—	—
Pretzler	ab	607	949	1069	1236	1236	330	610	547	757	911	905	—	—	—	—	—
Kallehne	ab	617	949	1069	1236	1236	330	610	547	757	911	905	—	—	—	—	—
Brunau-P.	ab	629	951	1071	1237	1237	330	610	547	757	911	905	—	—	—	—	—
Melldorf	ab	639	951	1071	1237	1237	330	610	547	757	911	905	—	—	—	—	—
Bismarck Staatsb.	ab	651	1010	1116	1238	1238	330	610	547	757	911	905	—	—	—	—	—
Bismarck Staatsb.	ab	651	1010	1116	1238	1238	330	610	547	757	911	905	—	—	—	—	—
Kirchlinteln	ab	707	1028	1142	1242	1242	330	610	547	757	911	905	—	—	—	—	—
Schönfeld	ab	720	1038	1140	1242	1242	330	610	547	757	911	905	—	—	—	—	—
Stendal	ab	790	1098	1140	1242	1242	330	610	547	757	911	905	—	—	—	—	—
Berlin	ab	1000	150	47	452	536	715	942	—	—	—	—	—	—	—	—	—
Tangermünde	ab	647	942	—	726	—	453	—	—	—	—	—	—	—	—	—	—
Stendal	ab	715	942	—	713	—	453	—	—	—	—	—	—	—	—	—	—
Wittenberge	ab	319	527	973	1125	1225	312	—	—	—	—	—	—	—	—	—	—
Gst.-Gottb.	ab	323	618	933	121	332	322	—	—	—	—	—	—	—	—	—	—
Seehausen	ab	322	622	946	135	348	348	—	—	—	—	—	—	—	—	—	—
Osterburg	ab	320	649	1022	150	405	405	—	—	—	—	—	—	—	—	—	—
Goldbeck	ab	402	657	1010	150	413	413	—	—	—	—	—	—	—	—	—	—
Fischstedt	ab	416	713	1025	119	119	429	—	—	—	—	—	—	—	—	—	—
Stendal	ab	420	722	1033	1215	1222	381	511	905	—	—	—	—	—	—	—	—
Demker	ab	433	745	1101	238	500	913	905	—	—	—	—	—	—	—	—	—
Tangerhütte	ab	433	745	1101	238	500	913	905	—	—	—	—	—	—	—	—	—
Mahlwinkel	ab	442	750	1118	238	500	913	905	—	—	—	—	—	—	—	—	—
Angern	ab	501	813	1135	305	636	959	949	—	—	—	—	—	—	—	—	—
Regatz	ab	522	821	1143	314	636	959	949	—	—	—	—	—	—	—	—	—
Zieglitz	ab	516	827	1150	318	612	1002	1022	—	—	—	—	—	—	—	—	—
Wolmirstedt	ab	524	835	1159	328	633	1013	1013	—	—	—	—	—	—	—	—	—
M.-Rothenese	ab	545	858	1201	405	351	433	433	—	—	—	—	—	—	—	—	—
Magd.-Neust.	ab	545	858	1201	405	351	433	433	—	—	—	—	—	—	—	—	—
Magdeburg	ab	545	858	1201	405	351	433	433	—	—	—	—	—	—	—	—	—
Halbe	ab	738	828	923	—	—	—	—	—	—	—	—	—	—	—	—	—
Leipzig H. Bf.	ab	819	930	—	—	—	—	—	—	—	—	—	—	—	—	—	—
Chemnitz	ab	1092	1124	1238	—	—	—	—	—	—	—	—	—	—	—	—	—

Grundkegel: Nonparelle (Corps 6). — Venus-Grotesk, schmale dreiviertelte Garnitur Nr. 2376 — Kursiv, Magere Garnitur (Corps 4/6) Nr. 1938 — Schmale dreiviertelte Garnitur Nr. 2376 — Kursiv, Magere Garnitur Nr. 2245 — Stundenziffern: Venus-Grotesk, schmale magere Garnitur Nr. 2381 (2 1/2 Punkte stark) — Kursiv, Magere Garnitur (Corps 4/6) Nr. 2245 (3 Punkte stark) — Tagminutenziffern: Venus-Grotesk, schmale magere Garnitur (Corps 4/6) Nr. 2389 (2 Punkte stark) — Kursiv Nr. 2244 (2 1/2 Punkte stark) — Nachminutenziffern: Venus-Grotesk, schmale magere Garnitur (Corps 4/6) Nr. 2359 (2 Punkte stark) — Kursiv Nr. 2244 (2 1/2 Punkte stark) — Nachminutenziffern: Venus-Grotesk, schmale magere Garnitur (Corps 4/6) Nr. 2359 (2 Punkte stark) — Schnellziffern: Venus-Grotesk, dreiviertelte Garnitur Nr. 2394 (1 — 9 = 4 Punkte stark) — Kursiv, Magere Garnitur Nr. 2394 (1 — 9 = 4 Punkte stark) — Schnellziffern: Venus-Grotesk, dreiviertelte Garnitur Nr. 2376 (3 Punkte stark) — Kursiv, Magere Garnitur Nr. 2394 (1 — 9 = 4 Punkte stark) — Schnellziffern: Venus-Grotesk, dreiviertelte Garnitur Nr. 2376 (3 Punkte stark) — Kursiv, Magere Garnitur Nr. 2394 (1 — 9 = 4 Punkte stark). — Die Tag- und Nachminutenziffern sind mit den Stundenziffern 10 — 12 = 7 1/2 Punkte stark). — Die Tag- und Nachminutenziffern sind mit den Stundenziffern nach oben in Linie gegossen.

Magdeburg — Stendal — Uelzen — Bremen

Stationen	Zug-Nr.	303	1105	568	335	264	406	2008	368	549	1026	667	3290	68	896
Chemnitz	ab	445	724	—	—	—	—	—	—	—	—	—	—	—	—
Leipzig H. Bf.	ab	528	732	—	—	—	—	—	—	—	—	—	—	—	—
Halle	ab	607	756	—	—	—	—	—	—	—	—	—	—	—	—
Magdeburg	ab	607	756	—	—	—	—	—	—	—	—	—	—	—	—
Magdeburg	ab	607	756	—	—	—	—	—	—	—	—	—	—	—	—
Magd.-Neust.	ab	607	756	—	—	—	—	—	—	—	—	—	—	—	—
M.-Rothenese	ab	607	756	—	—	—	—	—	—	—	—	—	—	—	—
Wolmirstedt	ab	607	756	—	—	—	—	—	—	—	—	—	—	—	—
Zieglitz	ab	607	756	—	—	—	—	—	—	—	—	—	—	—	—
Angern	ab	607	756	—	—	—	—	—	—	—	—	—	—	—	—
Manh. Winkel	ab	607	756	—	—	—	—	—	—	—	—	—	—	—	—
Tangerhütte	ab	607	756	—	—	—	—	—	—	—	—	—	—	—	—
Demker	ab	607	756	—	—	—	—	—	—	—	—	—	—	—	—
Stendal	ab	607	756	—	—	—	—	—	—	—	—	—	—	—	—
Stendal	ab	607	756	—</											

Bauersche Gießerei, Frankfurt a. M., Leipzig, Barcelona und Madrid

Original-Erzeugnisse

Unser Fahrplan-Material in der Praxis

Gesetzlich geschützt

115a. Mannheim-Blankenloch-Karlsruhe-Röschwoog.

Bad. St.-E.	Z. Nr.	736	140	747	715	92	130	487	552	110	756	760	168
Kl.		2-3	1-3	2-3	1-3	1-3	1-3	1-3	1-3	1-2	2-3	2-3	1-3
<i>ab Köln</i>		1036	1200	1230	—	950	—	—	950	1235	—	1252	1252
„ Wiesbaden		1245	—	530	—	1228	—	—	1228	300	—	411	520
<i>Frkf. ü. Riedb.</i>		—	424	602	—	1020	—	—	114	344	—	434	548
Mannheim ab		430	735	1025	1214	229	100	—	240	459	530	651	927
Neckarau „		437	—	1031	1220	—	106	—	246	—	536	657	—
Rheinau „		445	—	1038	1227	—	113	—	253	—	543	704	—
Schwetzn. an		453	748	1045	1244	—	120	—	300	—	550	711	941
<i>ab Heidelberg</i>		433	—	1006	1200	—	1216	—	214	—	400	632	906
Schwetzn. ab		456	749	1048	1247	—	123	—	303	—	555	717	949
Hockenheim „		507	—	1059	1258	—	132	—	312	—	604	722	—
Grab.Neudf. an		535	810	1126	125	—	158	—	338	—	634	749	—
Grab.Neudf. ab		543	812	1133	132	316	205	—	342	546	120	750	—
Hagsfeld „		605	—	1154	153	323	230	—	407	552	1-2	810	—
Karlsruhe an		612	830	1202	201	212	250	—	415	über Dillingen	bis 16. Okt.	817	—
„ ab		620	—	1216	215	212	256	330	516	über Dillingen	—	850	1026
Beiertheim „		624	—	1220	219	212	302	—	520	—	—	856	1030
Durmershm. „		637	—	1235	234	212	316	—	534	—	—	911	—
Rastatt an		651	—	1249	248	212	328	350	548	—	621	928	1050
<i>an Offenburg</i>		751	—	236	—	427	550	550	747	647	—	1036	108
„ <i>Basel</i>		954	—	440	—	611	748	748	1046	831	—	550	2-3
Rastatt ab		653	—	104	—	336	356	551	—	—	—	933	1036
Wintersdorf „		701	—	114	—	346	—	600	—	—	—	942	1045
Röschwoog „		718	—	128	—	400	411	613	—	—	—	957	1100
<i>an Strassburg</i>		950	—	324	—	—	—	628	—	—	—	1057	—
„ Metz		1056	—	741	—	—	—	718	1152	—	—	—	—

Grundkegel: Petit (Corps 8). — Antiqua Nr. 149 — Halbfette Aldine Nr. 575 — Kursiv Nr. 33a. — Stundenziffern: (Corps 8) Nr. 11 (4 Punkte stark). — Tagminutenziffern: (Corps 6/8) Nr. 5 (3 Punkte stark). — Nachtminutenziffern: (Corps 6/8) Nr. 5 a (3 Punkte stark). — Schnellzugsziffern: (Corps 8) Halbfette Aldine Nr. 575 (4 Punkte stark).

Die Tag- und Nachtminutenziffern sind mit den Stundenziffern nach unten in Linie gegossen.

6. Halle-Leipzig-Berlin.

K. E. Halle.	Z. Nr.	203	D1	205	25	207	241	3	D27	201	33	29	209	35
Kl.		1-4	1-2	1-4	1-3	1-4	1-4	1-3	1-2	1-3	1-3	1-3	1-3	1-3
<i>ab Erfurt 1</i> . . .		946	247	334	653	710	955	306	—	150	622	—	520	731
„ Cassel 10		402	—	800	315	400	710	1125	—	1125	332	—	352	—
„ Nordhausen		757	—	955	534	718	143	242	—	242	609	—	609	—
Halle . . . ab		1222	445	703	853	1100	210	538	—	545	817	—	855	928
Landsberg . . .		1231	—	721	825	1121	233	—	—	605	817	—	917	—
Bitterfeld an		107	510	725	918	1142	300	606	—	626	841	—	942	952
<i>ab München</i>		806	620	—	815	815	525	715	825	740	740	1235	—	1235
„ Hof 124 . . .		445	225	—	510	518	730	229	250	1043	115	618	445	618
„ Leipzig Bayr. Blf.		1104	325	614	825	1044	157	350	609	503	700	900	—	1001
Leipzig B. ab		1128	423	641	847	1110	225	415	628	538	723	918	—	1029
Zschortau . . .		1157	445	700	906	1130	246	436	D	559	744	—	—	1050
Delitzsch 86		1208	452	707	913	1137	254	443	—	607	753	938	—	1058
Bitterfeld an		1226	506	719	925	1148	305	456	636	620	806	950	—	1110
Bitterfeld 56 ab		127	511	743	926	1200	323	614	627	630	842	932	1019	1000
Gräfenhainichen		149	—	802	—	1223	343	—	—	641	—	—	1031	—
Bergwitz		208	—	817	—	1239	357	—	—	706	—	—	1045	—
Wittenberg 97		230	544	844	1000	140	428	645	729	748	—	1028	1108	1034
Zahna		243	—	859	—	158	445	—	—	804	—	—	1129	—
Niedergörsdorf		303	—	916	—	213	505	—	—	821	—	—	1152	—
Jüterbog 55 .		319	—	930	1043	226	516	719	—	833	—	1120	1158	1115
Luckenwalde . .		342	—	945	—	246	533	—	—	929	—	—	1219	—
Großbeeren . . .		423	—	1022	—	327	609	—	—	939	—	—	1254	—
Teltow		434	—	1028	—	333	615	—	—	945	—	—	100	—
Gr.-Lichterfelde		438	—	1033	—	338	620	—	—	950	—	—	105	—
Berlin Anh.B.an		500	700	1051	1125	356	635	815	900	1010	1030	1150	116	1155

Grundkegel: Petit (Corps 8). — Antiqua Nr. 1003 — Halbfette Aldine Nr. 575 — Kursiv Nr. 1011 — Enge Antiqua Nr. 1159. — Stundenziffern: (Corps 7/8) Tabellenziffer Nr. 1366 (3½ Punkte stark). — Tagminutenziffern: (Corps 5/8) Tabellenziffer Nr. 1364 (2½ Punkte stark). — Nachtminutenziffern: (Corps 5/8) Tabellenziffer Nr. 1364 a (2½ Punkte stark). — Schnellzugsziffern: (Corps 8) Neueste schmale Grotesk Nr. 151 (4 Punkte stark).

Die Tag- und Nachtminutenziffern sind mit den Stundenziffern nach unten in Linie gegossen.

12 Bromberg-Dirschau und zurück 12																		
2-4	2-4	2-4	1-2	2-4	—	2-4	—	Klasse	Stationen	Klasse	2-4	2-4	1-3	2-4	2-4	2-4	1-3	2-4
730	1130	—	734	—	—	127	356	ab	Breslau H. B. . . an		1005	1250	500	900	—	—	500	—
1000	309	608	104	1019	—	259	347	ab	Posen an		1247	209	200	600	1100	—	100	—
1223	615	1000	1225	146	Breslau-Danzig	445	708	ab	Bromberg . an		1033	1124	1210	307	617	705	717	947
1235	627	1013	SZ	158	Direkter Wagen	458	720	↗	Maxtal		1022	1114	Wagen	255	607	655	—	935
1245	639	1025	✂	209	—	511	730	↗	Klahrheim		1011	1103	—	243	557	645	E	922
100	656	1042	—	225	—	531	743	↗	Parlin		951	1044	—	223	540	626	—	901
109	705	1052	1200	234	—	542	802	↗	Terespol		940	1033	1126	213	530	616	634	848
121	721	1110	117	250	—	601	809	↗	Laskowitz . . .		926	1020	1114	157	518	603	622	828
2-4	738	1127	Direkter Wagen	307	—	620	822	↗	Warlubien		902	1000	—	133	—	543	—	807
605	759	1150	Königsberg	328	2-4	644	900	↗	Schmentau		841	939	Breslau	108	W	522	—	746
614	806	1157	—	335	W	652	—	↗	Paulshof		832	930	—	1258	1226	513	—	737
628	813	1204	—	342	537	700	910	↗	Morroschin		826	924	1037	1251	1219	507	—	731
642	826	1216	—	354	550	715	923	↗	Pelplin		814	912	✂	1236	1206	455	—	719
654	835	1225	—	403	601	726	932	↗	Subkau		805	903	•	1224	1253	446	—	710
710	848	1238	222	417	615	741	940	↗	Dirschau . . ab		751	849	959	1206	1135	432	510	656
908	948	133	337	525	703	842	905	ab	Danzig H. B. . . an		500	849	920	1100	—	337	428	705

Grundkegel: Cicero (Corps 12). — Venus-Grotesk, halbfette Garnitur Nr. 1956 — Fette Garnitur Nr. 2260 — Kursiv, halbfette Garnitur (Corps 10) Nr. 2282. — Stundenziffern: Venus-Grotesk, halbfette Garnitur Nr. 1956 (1-9 = 7 Punkte stark, 10-12 = 12 Punkte stark) — Kursiv, halbfette Garnitur (Corps 10) Nr. 2282 (1-9 = 5½ Punkte stark, 10-12 = 9½ Punkte stark). — Tag- und Nachtminutenziffern: (Corps 8) Venus-Grotesk, halbfette Garnitur Nr. 1953 (4 Punkte stark) — Kursiv, halbfette Garnitur (Corps 6) Nr. 2280 (3½ Punkte stark). — Schnellzugsziffern: Venus-Grotesk, fette Garnitur Nr. 2260 (1-9 = 8 Punkte stark, 10-12 = 13 Punkte stark) — Kursiv, fette Garnitur (Corps 10) Nr. 2398 (1-9 = 8 Punkte stark, 10-12 = 12 Punkte stark).

Bauersche Gießerei, Frankfurt a. M., Leipzig, Barcelona und Madrid

Original-Erzeugnisse

Bruchziffern

Gesetzlich geschützt

Auf ganzen Kegel mit Schrägstrich

Corps 6 (Nonpareille). Min. 1,50 kg
 $\frac{1}{2} \frac{3}{4} \frac{5}{6} \frac{7}{8} \frac{1}{3} \frac{2}{5} \frac{3}{7} \quad 1\ 2\ 3\ 4\ 5\ 6\ 7\ 8\ 9\ 0 \quad / \quad 1\ 2\ 3\ 4\ 5\ 6\ 7\ 8\ 9\ 0 \quad \frac{2}{3} \frac{4}{5} \frac{6}{7} \frac{8}{9} \frac{1}{4} \frac{3}{8} \frac{4}{9}$

Corps 7 (Colonel). Min. 2 kg
 $\frac{1}{2} \frac{3}{4} \frac{5}{6} \frac{7}{8} \frac{1}{3} \frac{2}{5} \quad 1\ 2\ 3\ 4\ 5\ 6\ 7\ 8\ 9\ 0 \quad / \quad 1\ 2\ 3\ 4\ 5\ 6\ 7\ 8\ 9\ 0 \quad \frac{2}{3} \frac{4}{5} \frac{6}{7} \frac{8}{9} \frac{1}{4} \frac{3}{8}$

Corps 8 (Petit). Min. 2 kg
 $\frac{1}{2} \frac{3}{4} \frac{5}{6} \frac{7}{8} \frac{1}{3} \quad 1\ 2\ 3\ 4\ 5\ 6\ 7\ 8\ 9\ 0 \quad / \quad 1\ 2\ 3\ 4\ 5\ 6\ 7\ 8\ 9\ 0 \quad \frac{2}{3} \frac{4}{5} \frac{6}{7} \frac{8}{9} \frac{1}{4}$

Corps 9 (Borgis). Min. 3 kg
 $\frac{1}{2} \frac{3}{4} \frac{5}{6} \frac{7}{8} \quad 1\ 2\ 3\ 4\ 5\ 6\ 7\ 8\ 9\ 0 \quad / \quad 1\ 2\ 3\ 4\ 5\ 6\ 7\ 8\ 9\ 0 \quad \frac{2}{3} \frac{4}{5} \frac{6}{7} \frac{8}{9}$

Corps 10 (Garmond). Min. 3 kg
 $\frac{1}{2} \frac{3}{4} \frac{5}{6} \quad 1\ 2\ 3\ 4\ 5\ 6\ 7\ 8\ 9\ 0 \quad / \quad 1\ 2\ 3\ 4\ 5\ 6\ 7\ 8\ 9\ 0 \quad \frac{2}{3} \frac{4}{5} \frac{6}{7}$

Corps 12 (Cicero). Min. 4 kg
 $\frac{1}{2} \frac{3}{4} \quad 1\ 2\ 3\ 4\ 5\ 6\ 7\ 8\ 9\ 0 \quad / \quad 1\ 2\ 3\ 4\ 5\ 6\ 7\ 8\ 9\ 0 \quad \frac{2}{3} \frac{4}{5}$

Corps 14 (Mittel). Min. 4 kg
 $\frac{1}{2} \quad 1\ 2\ 3\ 4\ 5\ 6\ 7\ 8\ 9\ 0 \quad / \quad 1\ 2\ 3\ 4\ 5\ 6\ 7\ 8\ 9\ 0 \quad \frac{2}{3}$

Grotesk-Bruchziffern

mager

Corps 6 (Nonpareille). Min. 1,50 kg
 $\frac{3}{5} \frac{1}{2} \frac{5}{7} \frac{4}{9} \frac{7}{8} \frac{3}{4} \frac{2}{3} \quad 1\ 2\ 3\ 4\ 5\ 6\ 7\ 8\ 9\ 0 \quad / \quad 1\ 2\ 3\ 4\ 5\ 6\ 7\ 8\ 9\ 0 \quad \frac{6}{7} \frac{4}{5} \frac{2}{3} \frac{4}{7} \frac{1}{2} \frac{5}{6} \frac{7}{9}$

Corps 8 (Petit). Min. 2 kg
 $\frac{1}{2} \frac{3}{4} \frac{6}{7} \frac{4}{5} \frac{2}{3} \quad 1\ 2\ 3\ 4\ 5\ 6\ 7\ 8\ 9\ 0 \quad / \quad 1\ 2\ 3\ 4\ 5\ 6\ 7\ 8\ 9\ 0 \quad \frac{5}{8} \frac{1}{4} \frac{3}{5} \frac{2}{9} \frac{4}{7}$

Corps 10 (Garmond). Min. 3 kg
 $\frac{2}{3} \frac{5}{8} \frac{1}{2} \quad 1\ 2\ 3\ 4\ 5\ 6\ 7\ 8\ 9\ 0 \quad / \quad 1\ 2\ 3\ 4\ 5\ 6\ 7\ 8\ 9\ 0 \quad \frac{3}{4} \frac{7}{9} \frac{4}{5}$

Corps 12 (Cicero). Min. 4 kg
 $\frac{3}{5} \frac{1}{4} \quad 1\ 2\ 3\ 4\ 5\ 6\ 7\ 8\ 9\ 0 \quad / \quad 1\ 2\ 3\ 4\ 5\ 6\ 7\ 8\ 9\ 0 \quad \frac{2}{3} \frac{4}{7}$

halbfett

Corps 6 (Nonpareille). Min. 1,50 kg
 $\frac{1}{2} \frac{5}{16} \frac{3}{4} \frac{13}{15} \frac{4}{5} \frac{2}{7} \quad 1\ 2\ 3\ 4\ 5\ 6\ 7\ 8\ 9\ 0 \quad / \quad 1\ 2\ 3\ 4\ 5\ 6\ 7\ 8\ 9\ 0 \quad \frac{5}{8} \frac{2}{3} \frac{15}{26} \frac{8}{9} \frac{7}{12} \frac{4}{5}$

Corps 8 (Petit). Min. 2 kg
 $\frac{5}{6} \frac{13}{24} \frac{4}{7} \frac{12}{35} \quad 1\ 2\ 3\ 4\ 5\ 6\ 7\ 8\ 9\ 0 \quad / \quad 1\ 2\ 3\ 4\ 5\ 6\ 7\ 8\ 9\ 0 \quad \frac{17}{52} \frac{7}{8} \frac{14}{25} \frac{2}{3}$

Corps 10 (Garmond). Min. 3 kg
 $\frac{4}{5} \frac{24}{39} \frac{4}{9} \quad 1\ 2\ 3\ 4\ 5\ 6\ 7\ 8\ 9\ 0 \quad / \quad 1\ 2\ 3\ 4\ 5\ 6\ 7\ 8\ 9\ 0 \quad \frac{1}{2} \frac{13}{27} \frac{5}{8}$

Corps 12 (Cicero). Min. 4 kg
 $\frac{2}{3} \frac{5}{7} \quad 1\ 2\ 3\ 4\ 5\ 6\ 7\ 8\ 9\ 0 \quad / \quad 1\ 2\ 3\ 4\ 5\ 6\ 7\ 8\ 9\ 0 \quad \frac{1}{4} \frac{3}{5}$

Zusammengegossene Grotesk-Bruchziffern

Corps 6 (Nonpareille). Min. 1,50 kg
 $\frac{2}{3} \frac{1}{2} \frac{1}{8} \frac{3}{4} \frac{0}{1} \frac{1}{8} \frac{3}{8} \frac{1}{3} \frac{0}{1} \frac{3}{4} \frac{1}{4} \frac{7}{8} \frac{1}{2} \frac{5}{8} \frac{0}{1}$
 $\frac{3}{4} \frac{2}{3} \frac{1}{8} \frac{1}{4} \frac{2}{3} \frac{1}{2} \frac{5}{8} \frac{1}{3} \frac{1}{6} \frac{7}{8} \frac{1}{6} \frac{1}{4} \frac{3}{8} \frac{1}{3} \frac{1}{8}$

Auf halben Kegel mit angegossenem Querstrich

Corps 6 (Nonpareille). Min. 1,50 kg
 $\frac{1}{2} \frac{3}{4} \frac{5}{6} \frac{7}{8} \frac{1}{3} \frac{2}{5} \frac{3}{7} \quad 1\ 2\ 3\ 4\ 5\ 6\ 7\ 8\ 9\ 0 \quad | \quad 1\ 2\ 3\ 4\ 5\ 6\ 7\ 8\ 9\ 0 \quad \frac{4}{7} \frac{2}{5} \frac{1}{4} \frac{3}{8} \frac{5}{9}$

Corps 8 (Petit). Min. 2 kg
 $\frac{1}{2} \frac{3}{4} \frac{5}{6} \frac{7}{8} \frac{1}{3} \frac{2}{5} \quad 1\ 2\ 3\ 4\ 5\ 6\ 7\ 8\ 9\ 0 \quad | \quad 1\ 2\ 3\ 4\ 5\ 6\ 7\ 8\ 9\ 0 \quad \frac{2}{3} \frac{4}{5} \frac{1}{4} \frac{8}{9} \frac{1}{4} \frac{3}{8}$

Corps 10 (Garmond). Min. 3 kg
 $\frac{1}{2} \frac{3}{4} \frac{5}{6} \frac{7}{8} \quad 1\ 2\ 3\ 4\ 5\ 6\ 7\ 8\ 9\ 0 \quad | \quad 1\ 2\ 3\ 4\ 5\ 6\ 7\ 8\ 9\ 0 \quad \frac{2}{3} \frac{4}{5} \frac{1}{7} \frac{8}{9}$

Corps 12 (Cicero). Min. 4 kg
 $\frac{1}{2} \frac{3}{4} \frac{5}{6} \quad 1\ 2\ 3\ 4\ 5\ 6\ 7\ 8\ 9\ 0 \quad | \quad 1\ 2\ 3\ 4\ 5\ 6\ 7\ 8\ 9\ 0 \quad \frac{2}{3} \frac{4}{5} \frac{6}{7}$

Corps 14 (Mittel). Min. 4 kg
 $\frac{1}{2} \frac{3}{4} \quad 1\ 2\ 3\ 4\ 5\ 6\ 7\ 8\ 9\ 0 \quad | \quad 1\ 2\ 3\ 4\ 5\ 6\ 7\ 8\ 9\ 0 \quad \frac{2}{3} \frac{4}{5}$

Zusammengegossene Bruchziffern

Corps 6 (Nonpareille). Min. 1,00 kg
 $\frac{1}{2} \frac{3}{4} \frac{5}{6} \frac{7}{8} \frac{1}{3} \frac{2}{5} \frac{3}{7} \frac{4}{9} \frac{1}{4} \frac{3}{8} \frac{5}{9}$

Corps 8 (Petit). Min. 1,50 kg
 $\frac{1}{2} \frac{3}{4} \frac{5}{6} \frac{7}{8} \frac{1}{3} \frac{2}{5} \frac{3}{7} \frac{4}{9} \frac{1}{4} \frac{3}{8} \frac{5}{9}$

Corps 10 (Garmond). Min. 2 kg
 $\frac{1}{2} \frac{3}{4} \frac{5}{6} \frac{7}{8} \frac{1}{3} \frac{2}{5} \frac{3}{7} \frac{4}{9} \frac{1}{4} \frac{3}{8} \frac{5}{9}$

Corps 12 (Cicero). Min. 2,50 kg
 $\frac{1}{2} \frac{3}{4} \frac{5}{6} \frac{7}{8} \frac{1}{3} \frac{2}{5} \frac{3}{7} \frac{4}{9} \frac{1}{4} \frac{3}{8} \frac{5}{9}$

Corps 6 (Nonpareille). Min. 1,50 kg
 $\frac{1}{2} \frac{1}{4} \frac{5}{8} \frac{1}{6} \frac{13}{18} \frac{1}{2} \frac{3}{4} \frac{1}{6} \frac{2}{3} \frac{3}{8} \frac{1}{2} \frac{1}{3} \frac{7}{8} \frac{1}{8} \frac{0}{1} \frac{1}{2} \frac{1}{10} \frac{1}{16} \frac{1}{2} \frac{15}{18} \frac{5}{8} \frac{1}{2}$

Corps 8 (Petit). Min. 2 kg
 $\frac{1}{2} \frac{1}{4} \frac{5}{8} \frac{3}{4} \frac{1}{2} \frac{2}{3} \frac{1}{5} \frac{3}{4} \frac{7}{8} \frac{1}{5} \frac{1}{6} \frac{0}{1} \frac{1}{4} \frac{1}{2} \frac{7}{8} \frac{3}{4} \frac{7}{8} \frac{1}{2}$

Corps 10 (Garmond). Min. 3 kg
 $\frac{1}{2} \frac{1}{4} \frac{1}{10} \frac{1}{5} \frac{1}{8} \frac{1}{3} \frac{0}{1} \frac{3}{8} \frac{1}{5} \frac{2}{3} \frac{3}{16} \frac{7}{8} \frac{1}{5} \frac{1}{2} \frac{9}{16}$

Corps 12 (Cicero). Min. 4 kg
 $\frac{5}{8} \frac{2}{3} \frac{1}{2} \frac{1}{4} \frac{0}{1} \frac{1}{8} \frac{1}{2} \frac{3}{4} \frac{1}{6} \frac{3}{8} \frac{1}{2} \frac{7}{8} \frac{1}{3}$

Zusammengegossene Mediaeval-Bruchziffern

Corps 6 (Nonpareille). Min. 1,50 kg
 $\frac{5}{8} \frac{3}{4} \frac{1}{2} \frac{0}{1} \frac{1}{3} \frac{1}{6} \frac{1}{4} \frac{3}{8} \frac{1}{3} \frac{1}{6} \frac{3}{8} \frac{1}{4} \frac{3}{8} \frac{1}{4} \frac{0}{1} \frac{2}{8} \frac{1}{4} \frac{3}{8} \frac{1}{4} \frac{3}{4} \frac{0}{1}$

Corps 8 (Petit). Min. 2 kg
 $\frac{3}{4} \frac{1}{6} \frac{2}{3} \frac{1}{8} \frac{3}{8} \frac{3}{4} \frac{1}{6} \frac{1}{4} \frac{7}{8} \frac{1}{3} \frac{5}{8} \frac{0}{1} \frac{3}{8} \frac{1}{6} \frac{2}{3} \frac{0}{1} \frac{1}{4} \frac{7}{8} \frac{3}{4}$

Corps 10 (Garmond). Min. 3 kg
 $\frac{0}{1} \frac{7}{8} \frac{2}{3} \frac{1}{4} \frac{7}{8} \frac{3}{8} \frac{1}{2} \frac{2}{3} \frac{5}{8} \frac{0}{1} \frac{1}{2} \frac{2}{3} \frac{1}{4} \frac{5}{8} \frac{0}{1}$

Corps 12 (Cicero). Min. 4 kg
 $\frac{1}{6} \frac{2}{3} \frac{5}{8} \frac{3}{4} \frac{1}{3} \frac{3}{8} \frac{1}{6} \frac{7}{8} \frac{1}{3} \frac{0}{1} \frac{2}{3} \frac{1}{6} \frac{5}{8}$

Zusammengegossene Dezimalziffern mit Punkt

Corps 8 (Petit). Auf Geviert gegossen
 .05 .10 .15 .20 .25 .30 .35 .40 .45 .50 .55 .60 .65 .70 .75 .80 .85 .90 .95

Original-Erzeugnisse

Durchstrichene Ziffern

Gesetzlich geschützt

Nr. 2693. Corps 5 (Perl). 1 2 3 4 5 6 7 8 9 0	Nr. 2694. Corps 10 (Garmond). 1 2 3 4 5 6 7 8 9 0	Nr. 2695. Corps 10 (Garmond). 1 2 3 4 5 6 7 8 9 0	Nr. 2696. Corps 10 (Garmond). 1 2 3 4 5 6 7 8 9 0
--	--	--	--

Bauersche Gießerei, Frankfurt a. M., Leipzig, Barcelona und Madrid

Original-Erzeugnisse

Mark- und Pfennig-Zeichen

Gesetzlich geschützt

Corps 6 (Nonpareille)							Corps 8 (Petit)									
M	M.	M.	M.	M.	M.	M.	M	M.	M.	M.	M.	M.	M.	M.		
9001	9002	9003	9004	9005	9006	9007	9008	9009	9010	9011	9012	9013	9014	9015	9016	
Corps 10 (Garmond)							Corps 14 (Mittel)									
M	M.	M.	M.	M.	M.	M.	M	M.	M.	M.	M.	M.	M.	M.		
9017	9018	9019	9020	9021	9022	9023	9024	9025	9026	9027	9028	9029	9030	9031	9032	9033
Corps 12 Cicero)							Corps 20 (Text)									
M	M.	M.	M.	M.	M.	M.	M	M.	M.	M.	M.	M.	M.	M.	M.	M.
9034	9035						9036	9037	9038	9039	9040					
Corps 16 (Tertia)							Corps 28 (Doppelmittel)									
M	M.	M.	M.	M.	M.	M.	M	M.	M.	M.	M.	M.	M.	M.	M.	M.
9041	9042	9043	9044	9045			9046	9047	9048	9049						

Corps 6 (Nonpareille)						Corps 8 (Petit)						Corps 10 (Garmond)																																																
M	M.	M.	M.	M.	M.	M	M.	M.	M.	M.	M.	M	M.	M.	M.	M.	M.	M.	M.	M.	M.																																							
1100	1101	1102	1103	1104	1105	1106	1107	1108	1109	1110	1111	1112	1113	1114	1115	1116	1117	1118	1119	1120	1121	1122	1123	1124	1125	1126	1127	1128	1129	1130	1131	1132	1133	1134	1135	1136	1137	1138	1139	1140	1141	1142	1143	1144	1145	1146	1147	1148	1149	1150	1151	1152	1153	1154	1155	1156	1157	1158	1159	1160

Original-Erzeugnisse

Gewichts- und Rechnungs-Zeichen

Gesetzlich geschützt

Corps 6 (Nonpareille)													Corps 8 (Petit)												
N ^o	K ^o	ƒ	fl.	kn	℥	Thlr.	Sgr.	Pf.	Ctr.	Lth.	£		K ^o	ƒ	Thlr.	Sgr.	Pf.	Ctr.	Lth.	£					
9058	9059	9060	9061	9062	9063	9064	9065	9066	9067	9068	9069		9080	9081	9082	9083	9084	9085	9086	9087	9088	9089	9090	9091	
£	£	£	\$	\$	Doz	†	†	lb	pr.	tt	£		£	\$	\$	Doz	†	†	lb	@	m/n	pr.	R ^o	£	
9070	9071	9072	9073	9074	9075	9076	9077	9078	9079	1139	1452		9092	9093	9094	9095	9096	9097	9098	9099	9100	9101	9102	1137	
Corps 10 (Garmond)													Corps 12 (Cicero)												
N ^o	K ^o	ƒ	Thlr.	Sgr.	Pf.	Ctr.	Lth.	£	£	£	£		K ^o	ƒ	Thlr.	Sgr.	Pf.	Ctr.	Lth.	£	\$	\$			
9103	9104	9105	9106	9107	9108	9109	9110	9111	9112	9113	9114		9127	9128	9129	9130	9131	9132	9133	9134	9135	9136			
£	\$	\$	\$	Doz	†	†	lb	@	m/n	pr.	R ^o		Doz	†	†	lb	@	m/n	pr.	/	R ^o				
9115	9116	9117	9118	9119	9120	9121	9122	9123	9124	9125	9126		9137	9138	9139	9140	9141	9142	9143	9144	9145				
Corps 14 (Mittel)													Corps 16 (Tertia)												
K ^o	ƒ	£	\$	\$									ƒ	£	\$	Doz	@								
9146	9147	9148	9149	1384									9150	9151	9152	9153	9154								
Corps 20 (Text)													Corps 28 (Doppelmittel)												
£ \$ Doz													\$ £ Doz												
9155 9156 9157													9158 9159 9160												

Original-Erzeugnisse

Nummer-Zeichen

Gesetzlich geschützt

Nr.	1	2	3	4	5	6	7	8	9	10	11	
Corps	5	6	8	10	12	14	16	20	24	28	32	
	N ^o	N ^o	N ^o	N ^o	N ^o	N ^o	N ^o	N ^o	N ^o	N ^o	N ^o	
Nr.	16	15	14	13	12							
Corps	84	72	60	48	40							

Bauersche Gießerei, Frankfurt a. M., Leipzig, Barcelona und Madrid

Original-Erzeugnisse

Dollar- und Pfund Sterling-Zeichen

Gesetzlich geschützt

Nr.	1	2	3	4	5	6	7	8	9	10	11	12	13				
Corps	6	8	10	12	14	16	20	28	32	48	60	72	84				
	⌘	⌘	⌘	⌘	⌘	⌘	⌘	⌘	⌘	⌘	⌘	⌘	⌘				
Nr.	24	23	22	21	20	19	18	17	16	15	14	50	49	48	47	46	45
Corps	84	72	60	48	36	28	20	16	12	10	8	36	28	24	20	16	14

Nr.	34	33	32	31	30	29	28	27	26	25	51	52	53	54	55	56	57	58	59	60	61	62
Corps	60	48	36	28	20	16	14	12	10	8	6	8	9	10	12	14	16	20	24	28	36	48
Nr.	35	36	37	38	39	40	41	42	43	44	72	71	70	69	68	67	66	65	64	63		
Corps	6	8	10	12	14	16	20	28	40	48	48	40	36	30	28	24	20	16	14	12		

Nr.	73	74	75	76	77	78	79	80	81	82	83	84	85	84	83	82	81	80	79	78	77	76	75	74	73
Corps	6	7	8	9	10	12	14	16	20	24	28	36	48	36	28	24	20	16	14	12	10	9	8	7	6

Nr.	86	87	88	89	90	91	1	2	3	4	5	6	7	8	9	10	11	92	93	94	95	96	97	98	99	100	101	102	103
Corps	14	16	20	24	28	36	5	6	8	10	12	14	16	20	24	28	40	6	8	9	10	12	14	16	20	24	28	36	48

Nr.	104	105	106	107	108	109	110	111	112	113	114	115	116	115	114	113	112	111	110	109	108	107	106	105	104
Corps	6	7	8	9	10	12	14	16	20	24	28	36	48	36	28	24	20	16	14	12	10	9	8	7	6

Dollar- und Pfund Sterling-Zeichen sind außer diesen in den meisten gebräuchlichsten Schriften vorhanden

Bauersche Gießerei, Frankfurt a. M., Leipzig, Barcelona und Madrid

Original-Erzeugnisse

Kalender-Zeichen

Gesetzlich geschützt

Corps 4 (Diamant)				Corps 6 (Nonpareille)																						
9282	9263	9264	9265	9266	9267	9268	9269	9270	9271	9272	9273	10303	10304	10305	10306	10307	10308	10309	10310							
Corps 8 (Petit)																										
9274	9275	9276	9277	9278	9279	9280	9281	9282	9283	9284	9307	9308	9309	9310	9311	9312	9313	9314	9315	9316	9317					
9285	9286	9287	9288	9289	9290	9291	9292	9293	9294	9295	9318	9319	9320	9321	9322	9323	9324	9325	9326	9327	9328					
9296	9297	9298	9299	9300	9301	9302	9303	9304	9305	9306	9329	9330	9331	9332	9333	9334										
10311	10312	10313	10314	10315	10316	10317	10318	10319	10320	10321	10322	10323	10324	10325	10326	10327	10328	10329	10330	10331	10332					
											10333	10334	10335	10336	10337	10338	10339	10340	10341	10342	10343	10344	10345	10346	10347	10348
Corps 10 (Garmond)																										
9335	9336	9337	9338	9339	9340	9341	9342	9343	9362	9363	9364	9365	9366	9367	9368	9369	9370									
9344	9345	9346	9347	9348	9349	9350	9351	9352	9371	9372	9373	9374	9375	9376	9377	9378	9379									
9353	9354	9355	9356	9357	9358	9359	9360	9361	9380	9381	9382	9383	9384													
											10349	10350	10351	10352	10353	10354	10355	10356	10357	10358						
Corps 12 (Cicero)																										
9385	9386	9387	9388	9389	9390	9391	9392	9393	9412	9413	9414	9415	9416	9417	9418	9419	9420									
9394	9395	9396	9397	9398	9399	9400	9401	9402	9421	9422	9423	9424	9425	9426	9427	9428	9429									
9403	9404	9405	9406	9407	9408	9409	9410	9411	9430	9431	9432															
Corps 16 (Tertia)																										
												9433	10359	10360	10361											

Original-Erzeugnisse

Kalender- und Kurs-Worte etc. aus einem Stück (Logotypen)

Gesetzlich geschützt

Corps 6 (Nonpareille)																
Jan.	Feb.	März	April	Mai	Juni	Juli	Aug.	So	Mo	Di	Mi	Do	Fr	Sa		
9221	9222	9223	9224	9225	9226	9227	9228	9237	9238	9239	9240	9241	9242	9243		
Sept.	Okt.	Nov.	Dez.	Pferdem	ſB,	ſBſ	Bſ,	b.	u.	Œ.	ſ.	h.	u.	G.	P.	
9229	9230	9231	9232	9233	9234	9235	9236	9244	9245	9246	9247	9248	9249	9250	9251	9252
Corps 8 (Petit)																
bſ	G.	P.	et.	bG.	bz.	bez.	bez.u.G	Df								
9253	9254	9255	9256	9257	9258	9259	9260	9261								

Andere Zusammenstellungen nach Wunsch in jeder Größe und Ausführung

Bauersche Gießerei, Frankfurt a. M., Leipzig, Barcelona und Madrid

Original-Erzeugnisse

Mathematische Zeichen

Gesetzlich geschützt

Corps 6 (Nonpareille)

9794	9795	9796	9797	9798	9799	9800	9801	9802	9803	9804
9805	9806	9807	9808	9809	9810	9811	9812	9813	9814	9815
9816	9817	9818	9819	9820	9821	9822	9823	9824	9825	9826
9827	9828	9829	9830	9831	9832	9833	9834	9835	9836	9837
9838	9839	9840	9841	9842	9843	9844	9845	9846	9847	9848
		9849	9850	9851	9852	9853	9854	9855		
10362	10363	10364	10365	10366	10367	10368	10369	10370	10371	10372

10373	10374	10375	10376	10377	10378	10379	10380	10381	10382	10383
10384	10385	10386	10387	10388	10389	10390	10391	10392	10393	10394
10395	10396	10397	10398	10399	10400	10401	10402	10403	10404	10405
			10406	10407	10408	10409	10410			
10411	10412	10413	10414	10415	10416	10417	10418	10419	10420	10421
10422	10423	10424	10425	10426	10427	10428	10429	10430	10431	10432
10433	10434	10435	10436	10437	10438	10439	10440	10441		

Corps 8 (Petit)

9856	9857	9858	9859	9860	9861	9862	9863	9864	9865	9866
9867	9868	9869	9870	9871	9872	9873	9874	9875	9876	9877
9878	9879	9880	9881	9882	9883	9884	9885	9886	9887	9888
9889	9890	9891	9892	9893	9894	9895	9896	9897	9898	9899
9900	9901	9902	9903	9904	9905	9906	9907	9908	9909	9910
9911	9912	9913	9914	9915	9916	9917	9918			
9919	9920	9921	9922	9923	9924	9925	9926	9927	9928	9929
		9930	9931	9932	9933	9934	9935	9936		

9937	9938	9939	9940	9941	9942	9943	9944	9945	9946	9947
10442	10443	10444	10445	10446	10447	10448	10449	10450	10451	10452
10453	10454	10455	10456	10457	10458	10459	10460	10461	10462	10463
10464	10465	10466	10467	10468	10469	10470	10471	10472	10473	10474
10475	10476	10477	10478	10479	10480	10481	10482	10483	10484	10485
10486	10487	10488	10489	10490	10491	10492	10493	10494	10495	10496
10497	10498	10499	10500	10501	10502	10503	10504	10505	10506	10507
10508	10509	10510	10511	10512	10513	10514	10515	10516	10517	10518

Corps 10 (Garmond)

9948	9949	9950	9951	9952	9953	9954	9955	9956	9957	9958
9959	9960	9961	9962	9963	9964	9965	9966	9967	9968	9969
9970	9971	9972	9973	9974	9975	9976	9977	9978	9979	9980
9981	9982	9983	9984	9985	9986	9987	9988	9991	9992	9993
9994	9995	9996	9997	9998	9999	10000	10001	10002	10003	
10004	10005	10006	10007	10008	10009	10010	10011	10012	10013	10014
10015	10016	10017	10018	10019	10020	10021	10022	10023	10024	10025

10026	10027	10028	10029	10030	10031	10032	10033	10034	10035	10036
10519	10520	10521	10522	10523	10524	10525	10526	10527	10528	10529
10530	10531	10532	10533	10534	10535	10536	10537	10538	10539	10540
10541	10542	10543	10544	10545	10546	10547	10548	10549	10550	10551
10552	10553	10554	10555	10556	10557	10558	10559	10560	10561	10562
10563	10564	10565	10566	10567	10568	10569	10570	10571	10572	10573
10574	10575	10576	10577	10578	10579	10580	10581	10582	10583	10584

Bauersche Gießerei, Frankfurt a. M., Leipzig, Barcelona und Madrid

Original-Erzeugnisse

Mathematische Zeichen (Fortsetzung)

Gesetzlich geschützt

Corps 12 (Cicero)

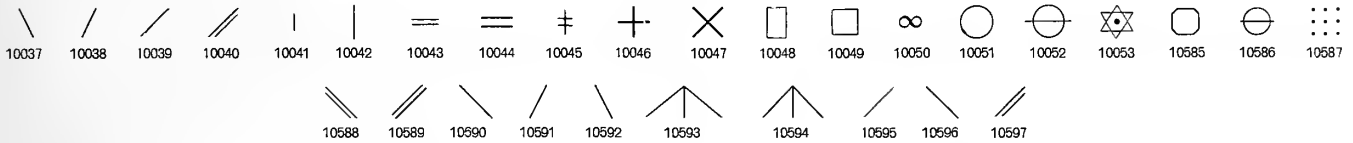

Corps 16 (Tertia)

Corps 20 (Text)

Corps 24 (Doppelcicero)

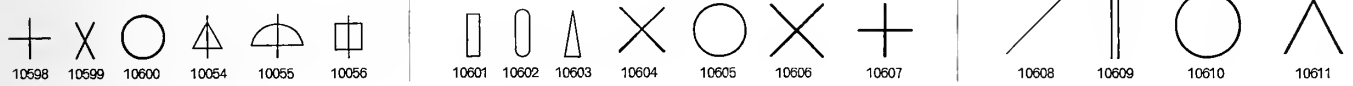

Original-Erzeugnisse

Wissenschaftliche und chemische Zeichen etc.

Gesetzlich geschützt

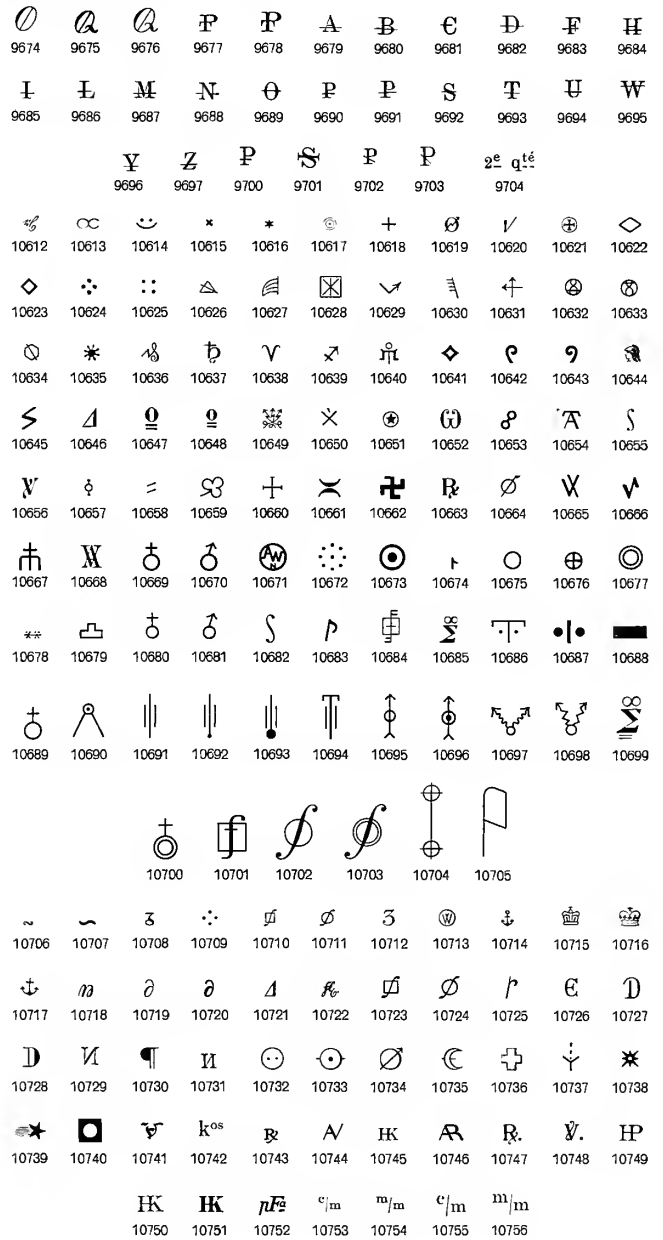

















Bauersche Gießerei, Frankfurt a. M., Leipzig, Barcelona und Madrid

Original-Erzeugnisse

Meteorologische Zeichen

Gesetzlich geschützt

(Angenommen vom internationalen meteorologischen Kongreß zu Wien)





































Nr. 1  Regen	Nr. 5  Nebel	Nr. 9  Gewitter	Nr. 13  Sonnenhof
„ 2  Schnee	„ 6  Tau	„ 10  Regenbogen	„ 14  Mondring
„ 3  Schneegestöber	„ 7  Raufrost	„ 11  Nordlicht	„ 15  Mondhof
„ 4  Eisnadeln	„ 8  Starker Wind	„ 12  Sonnenring	„ 16  Graupeln

Original-Erzeugnisse

Numismatisch (Münz-Zeichen)

Gesetzlich geschützt

Corps 8 (Petit)

 9161	 9162	 9163	 9164	 9165	 9166	 9167	 9168	 9169	 9170	 9171	 9172	 9173	 9174	 9175	 9176	 9177	 9178	 9179	 9180	 9181	 9182	 9183	 9184	 9185	 9186	 9187	 9188	 9189	 9190	 9191	 9192	 9193	 9194	 9195	 9196	 9197	9198
--	--	--	--	--	--	--	--	--	--	--	---	--	--	--	--	--	--	--	--	--	--	--	--	--	--	--	--	--	---	--	--	--	--	--	--	--	--

Original-Erzeugnisse

































Metrische Zeichen

Gesetzlich geschützt













Corps 5 (Petit)

 10767	 10768	 10769	 10770	 10771
---	---	---	---	---



























Corps 6 (Nonpareille)

 9434	 9435	 9436	 9437	 9438	 9439	 9440	 9441	 9442	 9443	 9444				
 9445	 9446	 9447	 9448	 9449	 9450	 9451								
 10772	 10773	 10774	 10775	 10776	 10777	 10778	 10779	 10780	 10781	 10782	 10783	 10784	 10785	 10786

Corps 8 (Petit)

 9452	 9453	 9454	 9455	 9456	 9457	 9458	 9459	9460	9461	9462
 9463	 9464	 9465	 9466	 9467						

















Corps 10 (Garmond)

 9468	 9469	 9470	 9471	 9472	 9473	 9474	 9475	9476	9477	9478
 9479	 9480	 9481	 9482	 9483	 9484	 9485	 9486	9487	9488	10787
 10788	 10789	 10790	 10791	 10792	 10793	 10794	 10795	 10796	 10797	

Original-Erzeugnisse

Flaggsignal-Zeichen

















































































Gesetzlich geschützt

 10798	 10799	 10800	 10801	 10802	 10803	 10804	 10805	 10806	 10807	 10808	 10809	 10810	 10811	 10812	 10813
---	---	---	---	---	---	---	---	---	---	---	---	---	---	---	---

Original-Erzeugnisse

Diverse Zeichen

Gesetzlich geschützt

 10136	 10137	 10138	 10139	 10140	 10141	 10142	 10143	 10144	 10145	 10146
 10147	 10148	 10149	 10150	 10151	 10152	 10153	 10154	 10155	 10156	 10157
 10158	 10159	 10160	 10161	 10162	 10163	 10164	 10165	 10166	 10167	 10168
 10814	 10815	 10816	 10817	 10818	 10819	 10820	 10821	 10822	 10823	 10824
 10825	 10826	 10827	 10828	 10829	 10830	 10831	 10832	 10833	 10834	 10835
 10836	 10837	 10838	 10839	 10840	 10841	 10842	 10843	 10844		
 10845	 10846	 10847	 10848	 10849	 10850	 10851				
 10757	 10758	 10759	 10760	 10761	 10762	 10763	 10764	 10765	 10766	

Bauersche Gießerei, Frankfurt a. M., Leipzig, Barcelona und Madrid

Original-Erzeugnisse

Fahrplan-Zeichen

Gesetzlich geschützt

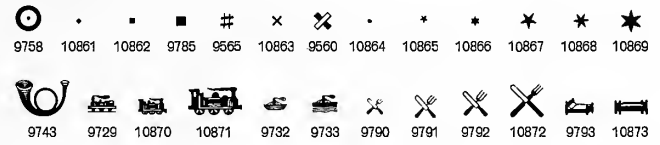
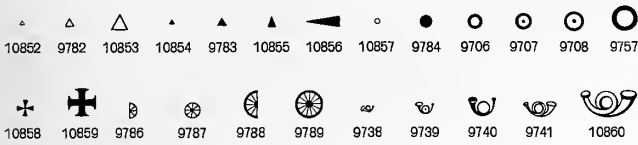

Original-Erzeugnisse

Fahrplan-Worte aus einem Stück

Gesetzlich geschützt

Corps 6 (Nonpareille)									Corps 8 (Petit)							
Z.Nr.	1 ^o , 2 ^o	2 ^o , 3 ^o	1 ^o -3 ^o	1 ^o -4 ^o	1 ^o cl.	2 ^o cl.	3 ^o cl.		Bm.	Nm.	Form.	Nachm.	Abf.	Anf.	an	ab
9199	9200	9201	9202	9203	9204	9205	9206		9211	9212	9213	9214	9215	9216	9217	9218
I. II. III. IV.	I. II. III.	km	Kgl.Eis.Dir.	Vb.	W	F						Corps 10 (Garmond)	Abf.	Anf.		
9207	9208	9209	9210	10874	10875	10876						9219	9220			

Andere Zusammenstellungen nach Wunsch in jeder Größe und Ausführung

Original-Erzeugnisse

Pfeile

Gesetzlich geschützt

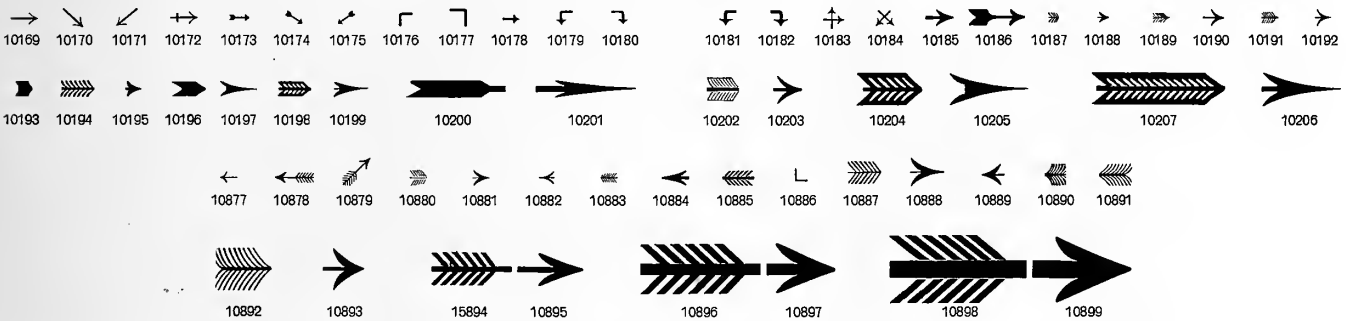

Original-Erzeugnisse

Pfeile für Reklame-Zwecke

Gesetzlich geschützt

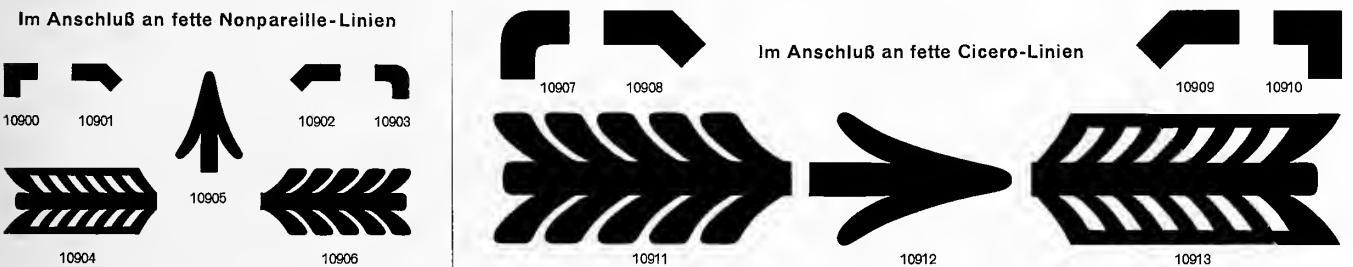

Original-Erzeugnisse

Eisenbahnsignal-Zeichen

Gesetzlich geschützt

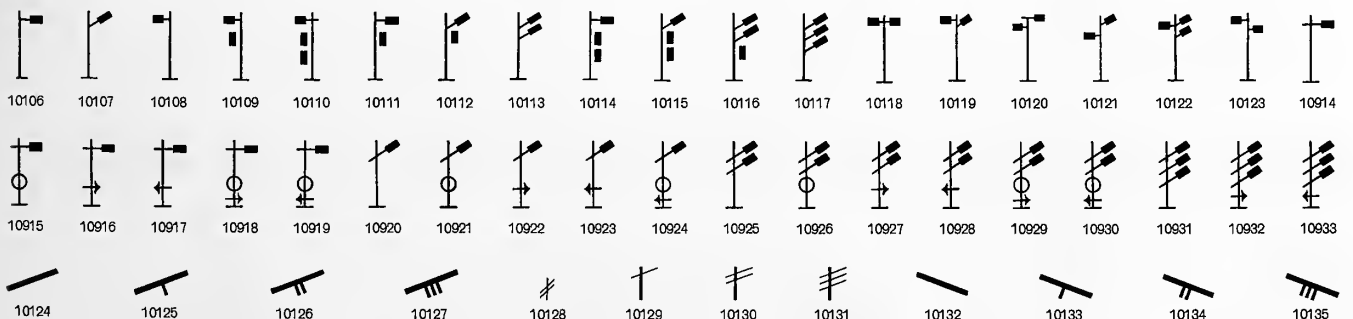

Bauersche Gießerei, Frankfurt a. M., Leipzig, Barcelona und Madrid

Original-Erzeugnisse

Ordens-, Vereins-Zeichen und Sterne

Gesetzlich geschützt

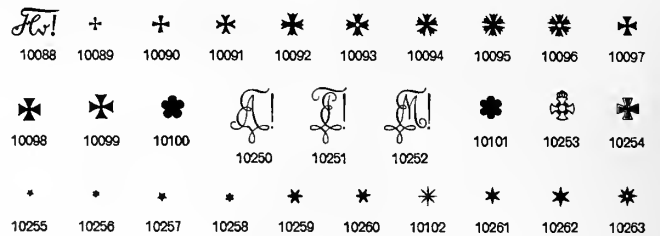
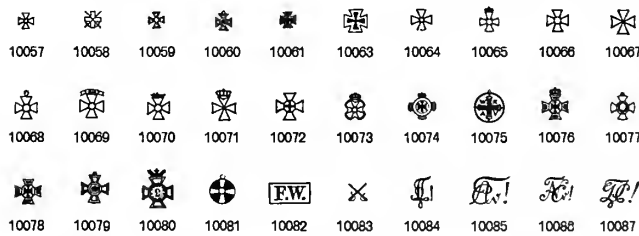

Schach-Figuren

Corps 18 (1 1/2 Cicero).

Min. 8 kg à Mk. 8.—. Einzel per Stück Mk. —.50

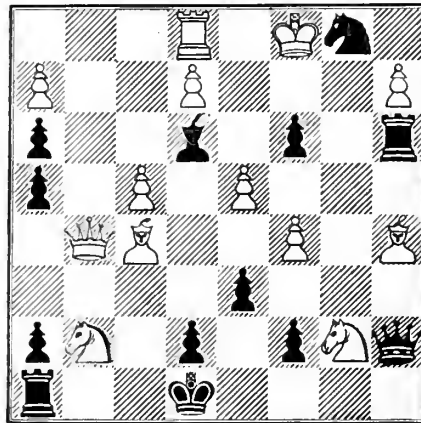

Schach-Figuren

Corps 18 (1 1/2 Cicero).

Min. 6 kg à Mk. 8.—. Einzel per Stück Mk. —.50



Original-Erzeugnisse

Lexikalische und Korrespondenz-Zeichen

Gesetzlich geschützt

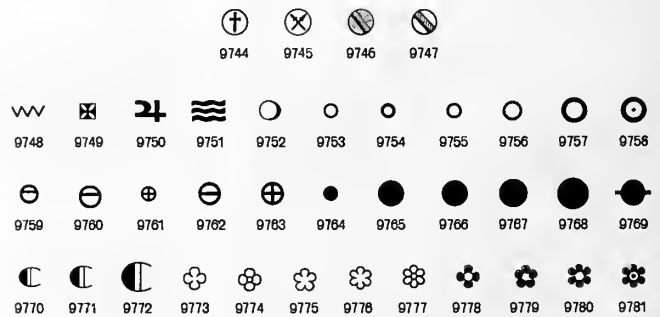

Original-Erzeugnisse

Diverse Zeichen für Verkehrswesen etc.

Gesetzlich geschützt

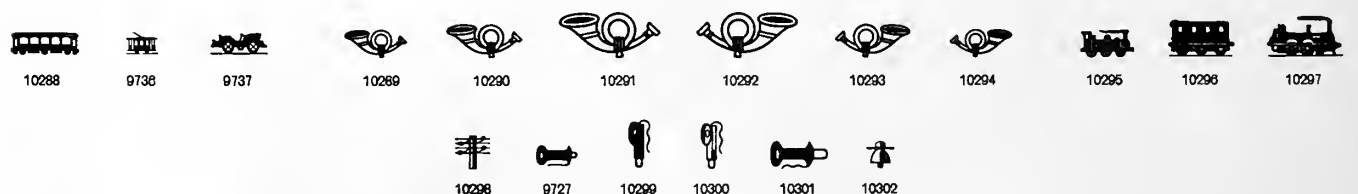

Bauersche Gießerei, Frankfurt a. M., Leipzig, Barcelona und Madrid

Kronen

Deutsche Kaiser-Krone



5174 Mk. 3.50

Freiherrn-Kronen



4 k Mk. 1.— 803 k Mk. —.70



2290 k Mk. 2.—

Fürsten-Kronen



5175 Mk. 2.50



2585 k Mk. —.60 10 k Mk. 1.—

Adels-Kronen



1 k Mk. 1.—



5182 Mk. 1.—



5176 Mk. 2.—

Königs-Kronen

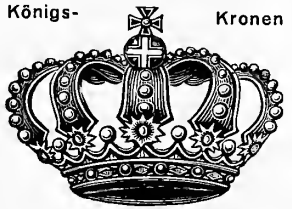

1541. Mk. 3.—



5177 Mk. 2.—

Grafen-Kronen



804 k Mk. —.60



5185 Mk. 1.—



5184 Mk. 1.—



5181 Mk. 1.—



5180 Mk. 1.—



1528 Mk. —.60



5183 Mk. 1.50



1457 k Mk. 1.—



5179 Mk. 1.—



5178 Mk. 1.50



1543 Mk. 1.50

Diverse Kronen



5190 Mk. —.75



5189 Mk. —.60



5188 Mk. —.50



5187 Mk. —.60



5186 Mk. —.50

Herzogs-Krone



1 k Mk. 1.—



5191 Mk. —.50



5192 Mk. —.60



5193 Mk. —.60



5194 Mk. —.75



5195 Mk. 1.—

Original-Erzeugnisse

Lichte und fette Bergwerks-Hämmer

Gesetzlich geschützt

Nr.	13	14	15	16	17	18	21	22	19	23	20				
Corps	10	12	16	20	24	36	42	60	60	66	72				
Nr.	12		11		10	9	8	7	6	5	4	3	2	1	
Corps	84		72		60	48	36	28	24	20	16	12	10	8	
Nr.	26	27	28	29	30	31	32	33	40	39	38	37	36	35	34
Corps	8	10	12	16	20	24	36	48	36	28	28	20	20	16	12

Bauersche Gießerei, Frankfurt a. M., Leipzig, Barcelona und Madrid

Original-Erzeugnisse

Runde und eckige Klammern

Gesetzlich geschützt

Nr.	1	2	3	4	5	6	6a	7	8	9	10	11	12	13	14	1	2	3	4	5	6	7	8	9	10	11	12	13	14
Corps	10	12	14	16	18	20	22	24	28	30	33	36	40	48	60	60	48	40	36	32	28	26	24	20	18	16	14	12	10

Wurzel- und Integral-Zeichen

Nr.	14	13	12	11	10	9	8	7	6	5	4	3	2	1	14	13	12	11	10	9	8	7	6	5	4	3	2	1
Corps	60	48	40	36	32	28	24	22	20	18	16	14	12	10	10	12	14	16	18	20	24	26	28	32	36	40	48	60

Original-Erzeugnisse

Klammern in Schriftzeug

Gesetzlich geschützt

Englischer Schnitt

Französischer Schnitt

Nr.	Länge Corps	Magere Klammern	Stückklammern	Halbfette Klammern	Länge Corps	Nr.
1	12	1		8	12	1
2	15	2		12	18	2
3	18	3		18	24	3
4	21	4		24	30	4
5	24	5		36	36	5
6	30		Corps 2	48	42	6
7	36				48	7a
8	42		Corps 6		54	7
9	48				60	8
10	60				66	9
11	72				72	10
12	84				78	11
13	96				84	12
14	108				90	13
15	120				102	14
16	132				108	15
17	144				116	16
18	156				122	17
19	168				128	18
20	180				132	19
21	192				138	20
22	208				144	21
					150	22
					162	23
					168	24
					174	25
					178	26
					184	27

Bauersche Gießerei, Frankfurt a. M., Leipzig, Barcelona und Madrid

Original-Erzeugnisse

Schluß-Linien in Schriftzeug auf Corps 6 Kegel

Gesetzlich geschützt

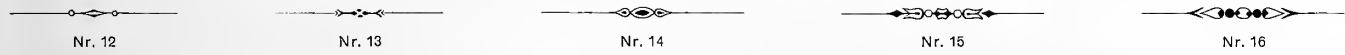
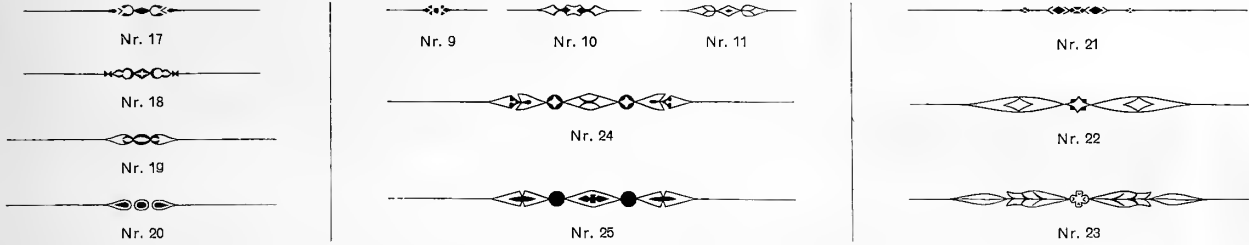
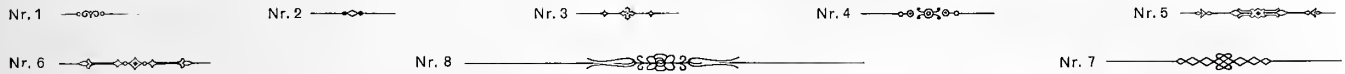

Original-Erzeugnisse

Zeuglinien in Bahnen

Gesetzlich geschützt

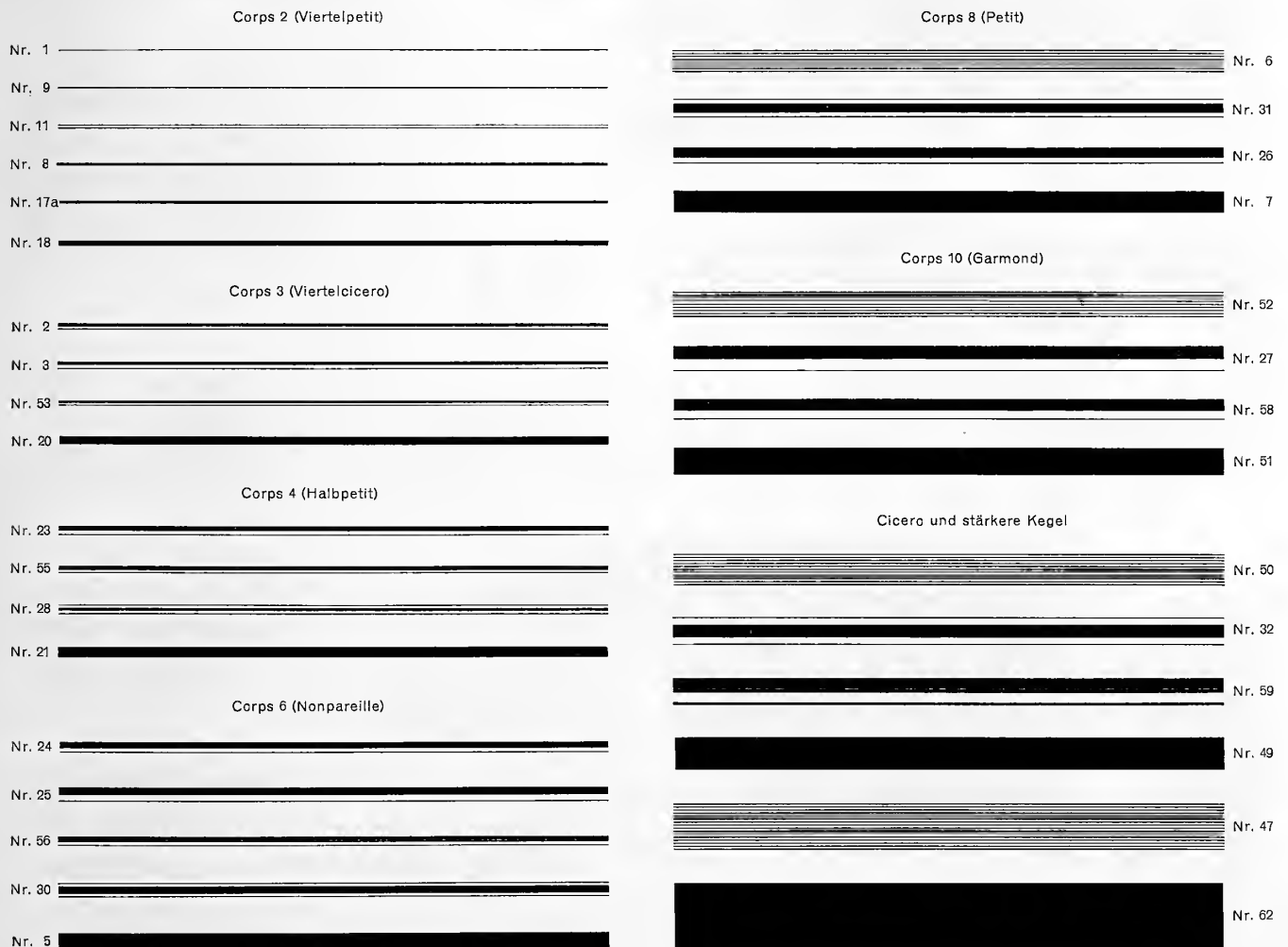

Original-Erzeugnisse

Lichte und schwarze Hände

Gesetzlich geschützt



*Nr. 59. Corps 54



*Nr. 61. Corps 72



*Nr. 63. Corps 84



*Nr. 65. Corps 96



*Nr. 67. Corps 126



*Nr. 34. Corps 128



Nr. 2. Corps 6

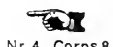

Nr. 4. Corps 8



Nr. 6. Corps 10



Nr. 8. Corps 12



Nr. 10. Corps 14



Nr. 12. Corps 16



Nr. 14. Corps 20



*Nr. 32. Corps 90



*Nr. 30. Corps 78



Nr. 16. Corps 28



Nr. 18. Corps 32



*Nr. 28. Corps 66



*Nr. 26. Corps 60



Nr. 20. Corps 38



*Nr. 22. Corps 40



*Nr. 24. Corps 48

Linke Serie der schwarzen Hände

Die mit * bezeichneten Hände sind Galvanos

Rechte Serie der lichten Hände

Original-Erzeugnisse

Schwarze Hände

Gesetzlich geschützt



* Nr. 57. Corps 48



* Nr. 55. Corps 40



Nr. 53. Corps 36



Nr. 51. Corps 32



Nr. 49. Corps 28



Nr. 47. Corps 20

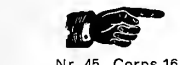

Nr. 45. Corps 16

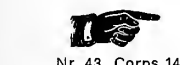

Nr. 43. Corps 14

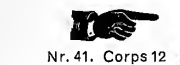

Nr. 41. Corps 12

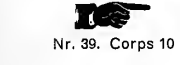

Nr. 39. Corps 10

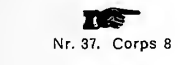

Nr. 37. Corps 8

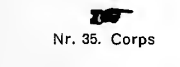

Nr. 35. Corps



Nr. 70
In Galvano ein Paar Mk. 8.—



Nr. 72
In Galvano ein Paar Mk. 8.—



Nr. 74
In Galvano ein Paar Mk. 10.—



Nr. 76
In Galvano ein Paar
Mk. 12.—

Die Galvanos sind auf Holzfuß montiert.

Linke Serie der schwarzen Hände

Rechte Serie der schwarzen Hände

DRUCKFIRMEN

A. Druckfirmen als Galvanotypen auf Zeugfuß

B. Druckfirmen aus Matrizen in Schriftzeug bis zu 35 mm Länge, längere Firmen in Teilen

Mindestabgabe 1 kg der gleichen Firma oder eines Firmenteiles, Berechnung nach Kilogramm und Grundpreis
1 kg Druckfirmen auf 35 mm Breite in Nonpareillekegel enthält etwa 70 Stück

Perl Fraktur Nr. 9
Leufdes Verlagshaus Martin Widmer, Köln

Nonpareille Fraktur Nr. 9
Georg Steinbäuer, Hofbuchdruckerei, München

Nonpareille Fraktur Nr. 15
Druck und Verlag von Ottomar Bernstedt

Nonpareille Fraktur Nr. 17
Druckerei des Augustinerlofters, St. Gallen

Perl Fraktur Nr. 18
Druckerei des J. Dhrina un bedroom, Wrensborg

Nonpareille Fraktur Nr. 18
Hermann Fiedler & Söhne, Wiesbaden

Nonpareille Salzmännfraktur Nr. 23
Hofbuchdruckerei von Armin Stegmann

Perl Schwabacher Nr. 1150
W. Fabricius & Sonner, Bogtryfferi, Christiania

Nonpareille Schwabacher Nr. 793
Kunst- und Verlagsanstalt Oswald Meißner

Perl Antiqua Nr. 16
Rotationsdruck der Buchdruckerei-Aktiengesellschaft Köln

Nonpareille Antiqua Nr. 16
Imprimerie J. Morel, 12, faubourg St-Martin

Diamant Antiqua Nr. 17
Friedrich Thuner & Co., Kunstanstalt, Berlin W.

Perl Antiqua Nr. 17
Druck der K. H. Langeschen Buchdruckerei

Nonpareille Antiqua Nr. 17
Universitätsdruckerei von Ernst Neumann

Perl Mediaeval-Antiqua Nr. 19
Buch- und Steindruckerei Wolfgang Gersdorf

Nonpareille Mediaeval-Antiqua Nr. 19
Knihtiskárnia Ludvík Safránek v Praze I

Perl Antiqua Nr. 20
Printed and published by F. Palmistry, London

Nonpareille Antiqua Nr. 20
Krone & Fischer, Universitätsbuchdruckerei

Perl Antiqua Kapitälchen Nr. 16
DRUCK UND VERLAG FRITZ WEIMSDORF IN HALDENHEIM

Perl Antiqua Kapitälchen Nr. 20
GEORG MEINHOLDSCHE BUCHDRUCKEREI, MÜNSTER

Brillant auf Nonp. schmale Grotesk-Versalien Nr. 6013
IMPRIMERIE DU MINISTÈRE DE LA MARINE EN KONSTANTINOPEL

Perl auf Nonp. schmale Grotesk-Versalien Nr. 6014
VERANTWÖRTLICHER REDAKTEUR: REINHARD ZIMMERMANN

Nonpareille schmale Grotesk Nr. 1357
Buchdruckerei und lithographische Anstalt von Max Düser, Hamburg

Brillant auf Perl breite magere Grot.-Versalien Nr. 1205
BLENKA TRYCKENIBOLAGET HENRY CARLSSON & SCHNEIDER, STOCKHOLM

Perl breite magere Grotesk-Versalien Nr. 248
DRUCK UND VERLAG VON EDMUND KÄSTNER NACHF.

Brillant auf Nonp. breite magere Grot.-Versal. Nr. 1294
F. A. SCHÄFFER, HANDELSDRUCKEREI, WIESBADEN

Diamant auf Nonp. breite magere Grot.-Vers. Nr. 1295
AKTIENBUCHDRUCKEREI JOHANNES KLEMM

Perl auf Nonp. breite magere Grot.-Versalien Nr. 1296
GOEBL SUCCESORI, JOSEF, TIPOGRAFIA

Brillant auf Diamant breite magere Grotesk Nr. 1370
Buchdruckerei Alfred Gunther & Söhne, Frankfurt a. M., Wettinerstr. 124

Perl breite magere Grotesk Nr. 6639
Verlag von Wilhelm Reichenbach in Darmstadt

Nonpareille breite magere Grotesk Nr. 1298
Oswald Hofmann & Wutanau, Reichenbach i. V.

Kl. Brillant a. Nonp. breite halbf. Grot.-Vers. Nr. 6012
BUCHDRUCKEREI ZUM GUTENBERG, HERBERT KLINGER

Brillant auf Nonp. breite halbfette Grot.-Vers. Nr. 6018
IMPRESA CENTRAL, TURNAUER & SAMPAIO, VERACRUZ



















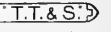





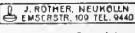

















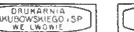

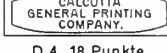











Diamant a. Nonp. breite halbfette Grot.-Vers. Nr. 6017
UNIVERSITÄTSBUCHDRUCKEREI MAX FABER

Diamant auf Nonp. breite fette Grot.-Vers. Nr. 6757
BUCH- UND STEINDRUCKEREI HANS SCHMIDT

Nonpareille Extended-Grotesk-Versalien Nr. 132
DRUCK VON HEINZ SCHNEIDER

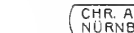
In den Schriften: Nonpareille Fraktur 17, Perl Schwabacher 1150, Diamant und Perl Antiqua 17, Nonpareille Antiqua 14, 15 und 17, Zierschrift 1205 und 248 besitzen wir von dem Firmenteil: „Druck von“ Matrizen, und für diese Teilmatrize barachnen wir kelnan Grundpreis, sondern nur das Gewicht des Gusses

D. Druckfirmen in Hartmetall gegossen, in Ausführung wie nachstehende Beispiele, auf deren Nummer bei Bestellung Bezug zu nehmen ist

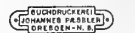
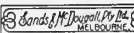
 D 1. 8 Punkte	 D 1. 8 Punkte	 D 1. 8 Punkte	 D 1. 8 Punkte	 D 1. 12 Punkte	 D 1. 8 Punkte	 D 1. 8 Punkte	 D 1. 8 Punkte	 D 1. 8 Punkte
 D 1. 8 Punkte	 D 1. 8 Punkte	 D 1. 8 Punkte	 D 1. 18 Punkte		 D 1. 8 Punkte	 D 2. 8 Punkte	 D 2. 8 Punkte	
 D 2. 8 Punkte	 D 2. 8 Punkte	 D 2. 8 Punkte	 D 2. 8 Punkte	 D 2. 12 Punkte	 D 2. 8 Punkte	 D 2. 8 Punkte	 D 2. 8 Punkte	 D 2. 8 Punkte
 D 2. 8 Punkte	 D 4. 8 Punkte	 D 4. 8 Punkte	 D 4. 8 Punkte	 D 8. 8 Punkte	 D 5. 8 Punkte		 D 10. 8 Punkte	
 D 4. 12 Punkte	 D 4. 12 Punkte	 D 4. 12 Punkte	 D 4. 12 Punkte	 D 4. 18 Punkte	 D 4. 12 Punkte	 D 4. 12 Punkte	 D 4. 12 Punkte	 D 4. 12 Punkte
 D 5. 12 Punkte	 D 5. 12 Punkte	 D 5. 12 Punkte	 D 7. 18 Punkte	 D 5. 12 Punkte	 D 5. 12 Punkte	 D 5. 12 Punkte		
 D 9. 8 Punkte	 D 9. 8 Punkte	 D 9. 8 Punkte	 D 13. 12 Punkte	 D 9. 8 Punkte	 D 9. 8 Punkte			
 D 6. 12 Punkte	 D 6. 12 Punkte	 D 6. 12 Punkte	 D 6. 12 Punkte	 D 6. 12 Punkte	 D 11. 12 Punkte	 D 12. 8 Punkte		

Mindestabgabe 1 kg gleicher Sorte. Inhalt in 1 kg nach den Beispielen ungefähr: Nonpareille (6 Punkte) 160 Stück, Petit (8 Punkte) 110 Stück, Borgis (8 Punkte) 90 Stück, Cicero (12 Punkte) 60 Stück, Tertia (16 Punkte) 50 Stück, 1/2 Cicero (18 Punkte) 45 Stück

Beispiele von Druckfirmen nach besonderer Angabe, mit Aufschlag für Sonderanfertigung:

					
---	---	---	--	---	---

NEUE MUSIK- NOTENTYPEN

DEUTSCHES
REICHSPATENT Nr. 214892
AUSLANDSPATENTE



BAUERSCHE GIESSEREI

FRANKFURT A. M.

FILIALEN IN LEIPZIG, BARCELONA, MADRID

NEUE MUSIKNOTENTYPEN

D. R. P. Nr. 214 892 * Auslandspatente

Der wichtigste Vorzug unserer Neuen Musiknotentypen, die sich aufs beste bewährt haben, wo sie angeschafft wurden, besteht darin, daß sie auf Normalkegel und nach dem Notenstiche geschnitten worden sind, diesem aber im Gesamteindrucke nicht nur gleichkommen, sondern ihn hinsichtlich der Klarheit und Schärfe des Bildes sogar überreffen.

Nächst dem zeichnen sich unsere Neuen Musiknotentypen vor anderen Typen dadurch hervorragend aus, daß nicht allein die Systemlinien und Taktstriche, sondern auch die Notenstiele aus Messing geliefert werden. Gerade diejenigen Teile also, die sich zufolge des zarten Bildes bei anderen Notentypen sehr schnell verbrauchen, sind bei unseren Neuen Musiknotentypen von anerkannt größter Haltbarkeit.

Große Vorteile bietet der uns patentierte Körper der Messinglinien, und zwar sowohl für die lange Gebrauchsfähigkeit des Materials als auch für die schnelle Beseitigung von Satzfehlern. Wie aus neben-

stehender Abbildung ersichtlich ist, werden unsere Messinglinien am Schulterteile etwas schwächer gearbeitet, so daß also für die Pinzette parallele Angriffsflächen vorhanden sind. Die Pinzette kann deshalb nicht abrutschen und das Bild beschädigen, und im übrigen braucht man den Satz nicht erst auseinander zu drücken, wobei mitunter sehr unangenehme Verschiebungen vorkommen können.

Aber auch was die Setzarbeit betrifft, bieten unsere Neuen Musiknotentypen gegenüber den alten Leipziger Notentypen einen erheblichen Vorteil, der am besten durch die unten abgedruckten mehrfarbigen Satzbeispiele bewiesen wird.

Unsere verehrten Geschäftsfreunde, welche die Absicht haben, die Neuen Musiknotentypen anzuschaffen, senden wir auf Wunsch gern das vollständige Musterbuch mit dem Figurenverzeichnis, Setzkasten-Einlegeentwurf, Setzanleitung und Preisliste. Mit Kostenvoranschlägen und näheren Auskünften stehen wir Interessenten ebenfalls jederzeit gern zu Diensten.



Satzbeispiele alter und neuer Musiknotentypen

(gezeichnet, $\frac{1}{2}$ mal vergrößert)

Alte Leipziger Textnoten

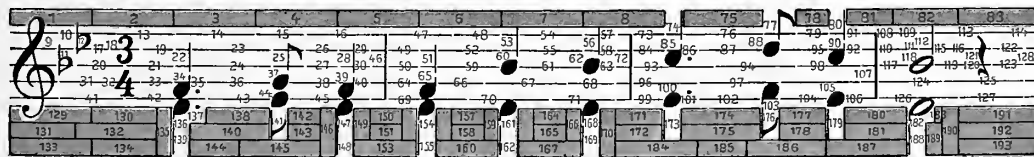

Neue 20-Punkt-Musiknotentypen

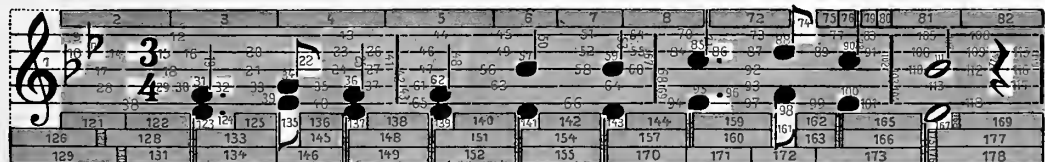

Erklärung:

Schwarz auf weißem Grunde sind die Figuren aus Schriftmetall. – Schwarz auf gelbem Grunde sind die Messingteile. – Grau mit schwarzem Rande ist Ausschluss. – Die roten Zahlen geben die Reihenfolge an, in welcher zu setzen ist. – Aus den Endzahlen 193 und 178 geht hervor, daß der Setzer bei der Verarbeitung der „Neuen Musiknotentypen“ 15mal weniger zuzugreifen hat, was bei diesem Beispiel eine Ersparnis von reichlich $7\frac{1}{2}$ Prozent bedeutet.

13. Frisch gesungen!

1. Hab' oft im Krei = se der Lie = ben, im duf = ti = gen Gra = se ge =
 2. Hab' ein = sam auch mich ge = hār = met in ban = gem, dü = ste = rem
 3. Und man = ches, was ich er = sah = ren, ver = locht' ich in jtil = ler
 4. Sollst uns nicht lan = ge Fla = gen, was al = les dir we = he

1. ruht, und mir ein Lied = lein ge = sun = gen, und al = les war hübsch und
 2. Mut, und ha = be wie = der ge = sun = gen, und al = les war wie = der
 3. Mut, und kam ich wie = der zu sin = gen, war al = les auch wie = der
 4. tut, nur frisch, nur frisch ge = sun = gen! und al = les wird wie = der

Taschenliederbuch 8° quer

1. gut, und mir ein Lied = lein ge = sun = gen, und al = les war hübsch und
 2. gut, und ha = be wie = der ge = sun = gen, und al = les war wie = der
 3. gut, und kam ich wie = der zu sin = gen, war al = les auch wie = der
 4. gut, nur frisch, nur frisch ge = sun = gen, und al = les wird wie = der

1. gut, und al = les, al = les, und al = les war hübsch und gut.
 2. gut, und al = les, al = les, und al = les war wie = der gut.
 3. gut, war al = les, al = les, war al = les auch wie = der gut.
 4. gut, und al = les, al = les, und al = les wird wie = der gut.

Der Lenz ist da.

H. G. Lavio.

Robert Krings.

Frisch.

1. Habt ihr es läu - - ten hö - ren, Das Blüm - lein zart und
2. Nun wei - chen von - - der Son - ne Im Ta - le Schnee und
3. Nun öff - net al - - le Pfor - ten, Die Her - zen öff - net

1. läu - ten, läu - ten
2. von der, von der
3. al - le, al - le

1. weiß? Ist nicht zu Euch, zu Euch ge - drungen Ein Klang so süß und weich. Das
2. Eis, Nur auf den ho - hen Ber - gen dro - ben, Da schimmert es noch weiß. Doch
3. weit, Und laßt ihn ein, ihn ein, den Knaben Im luft - gen Früh - lings - kleid. Er

1. zar - te Blümlein mel - det, Was ü - ber Nacht ge - schah. } Der Lenz ist ein - ge -
2. al - les weicht des Len - zes Sieg - rei - cher Kraft, Hur - ra. }
3. kommt im Son - nen - strah - le, Nun singt und klingt Tra - ra. }

a tempo
f

1-3. zo - gen, Der Lenz ist da, Der Lenz, der Lenz, der Lenz ist da.

accel. *ritard.*
ff

17. Erika-Rheinländer.

C. Köhler.

The first system of musical notation consists of two staves. The upper staff is in treble clef with a 2/4 time signature, featuring a melody with eighth and sixteenth notes and some grace notes. The lower staff is in bass clef, providing a harmonic accompaniment with chords and eighth notes. A dynamic marking of *mf* is placed above the first few notes of the lower staff.

The second system continues the piece. The upper staff shows a melodic line with a repeat sign and a key signature change to one sharp (F#). The lower staff provides accompaniment with a dynamic marking of *f* in the middle of the system.

The third system continues the piece. The upper staff features a melodic line with a dynamic marking of *mf* in the middle. The lower staff provides accompaniment with a repeat sign.

The fourth system continues the piece. The upper staff features a melodic line with eighth and sixteenth notes. The lower staff provides accompaniment with chords and eighth notes.

The fifth system concludes the piece. The upper staff features a melodic line with a dynamic marking of *f* at the beginning. The lower staff provides accompaniment with chords and eighth notes.

Einfassungen

Ornamente

Reihen-Einfassungen, Kassetten,
Umrahmungen, Serien- und Schmuck-
Einfassungen, Zierecken, Schlußstücke,
Linien-Ornamente, Inseraten- und
Reklame-Einfassungen

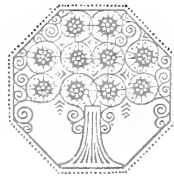

BAUERSCHE GIesserei

FRANKFURT A. M.

FILIALEN IN LEIPZIG, BARCELONA, MADRID

Reihen-Einfassungen

Corps 2 (Viertelpetit)

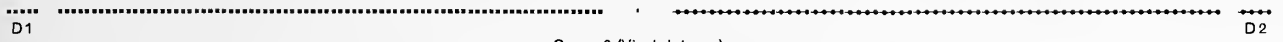

Corps 3 (Viertelicero)

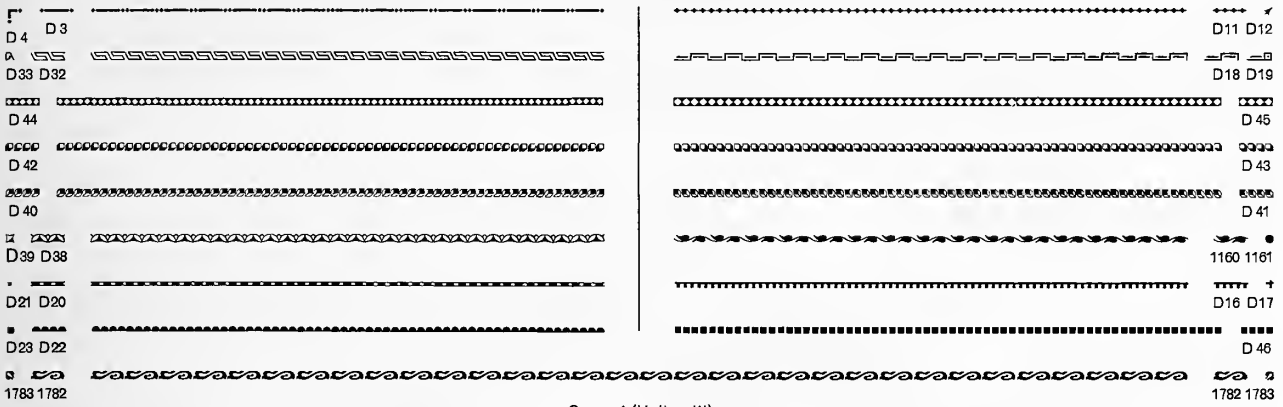

Corps 4 (Halbpetit)

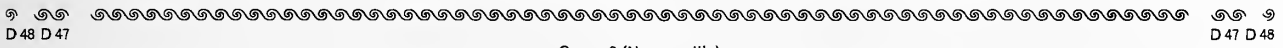

Corps 6 (Nonpareille)

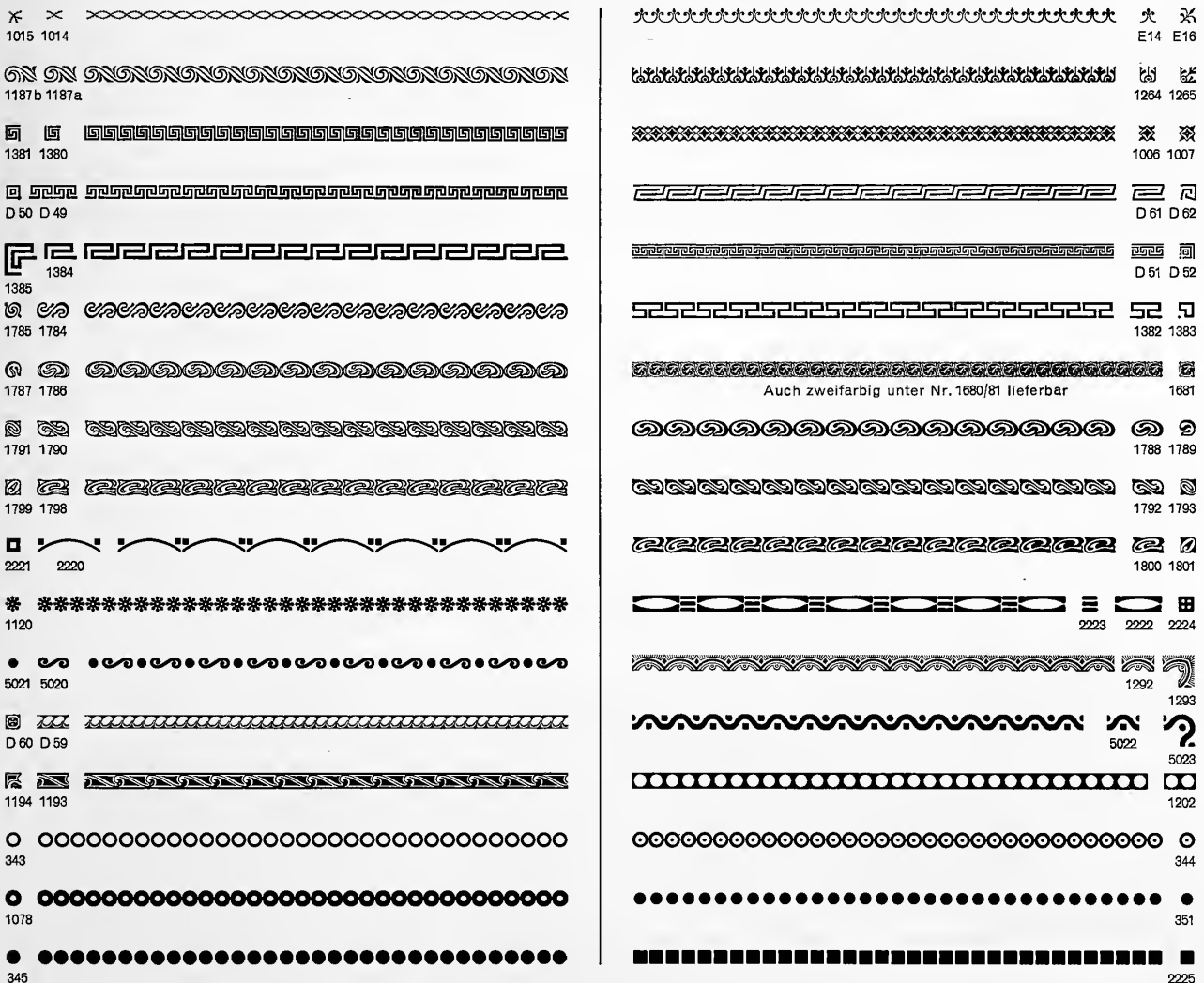

Reihen-Einfassungen

Corps 6 (Nonpareille)

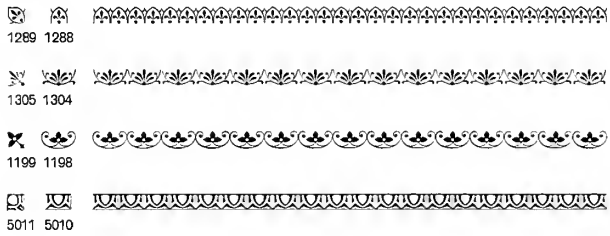

Corps 8 (Petit)



Corps 9 (Borgis)



Corps 10 (Garmond)



Corps 12 (Cicero)

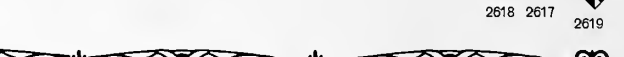

Reihen-Einfassungen

Corps 12 (Cicero)

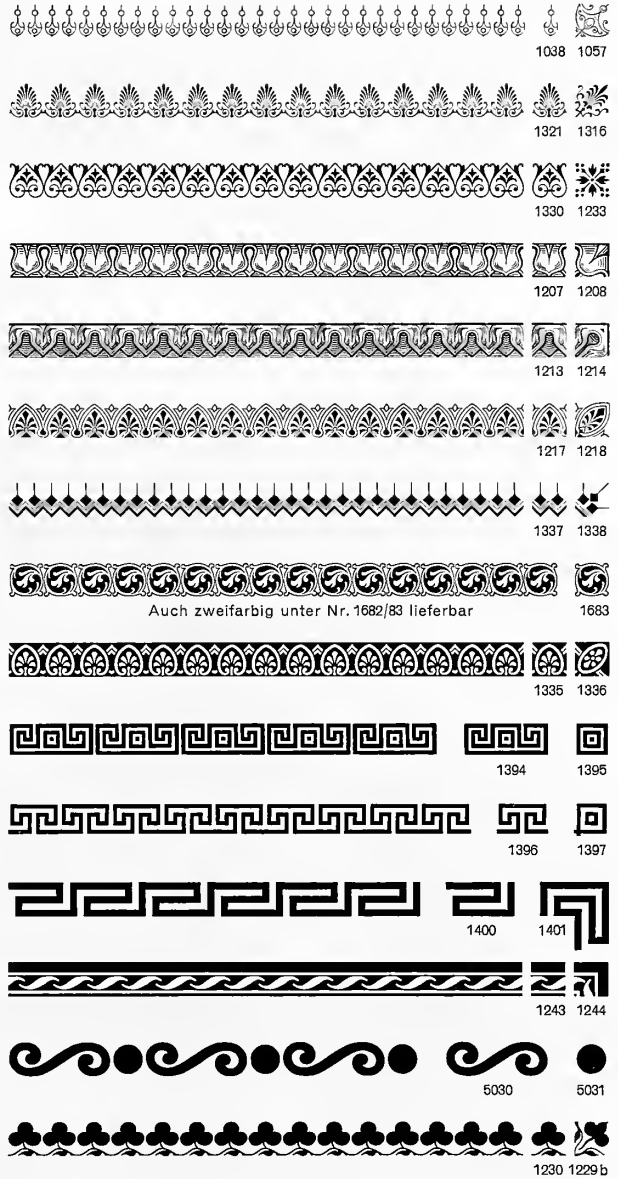
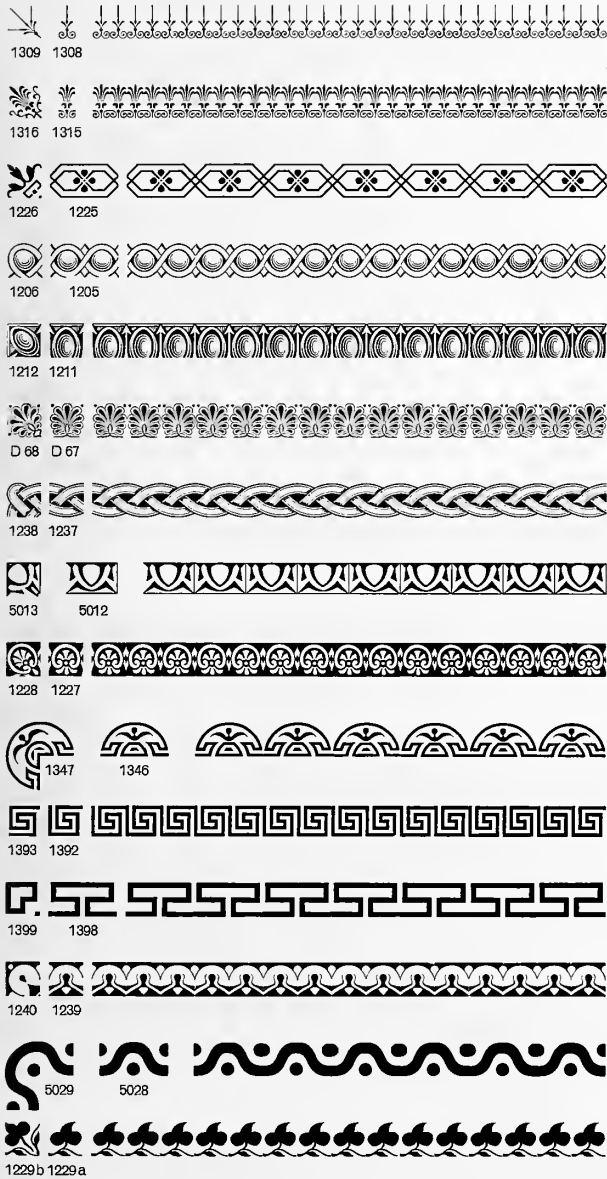

Corps 18 (1 1/2 Cicero)

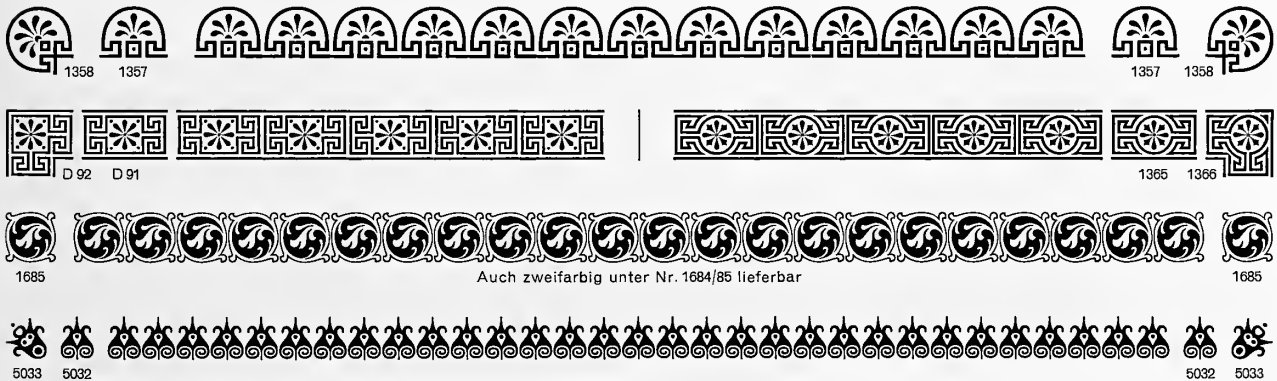

Reihen-Einfassungen

Corps 6 (Nonpareille)



Corps 8 (Petit)



Corps 10 (Garmond)

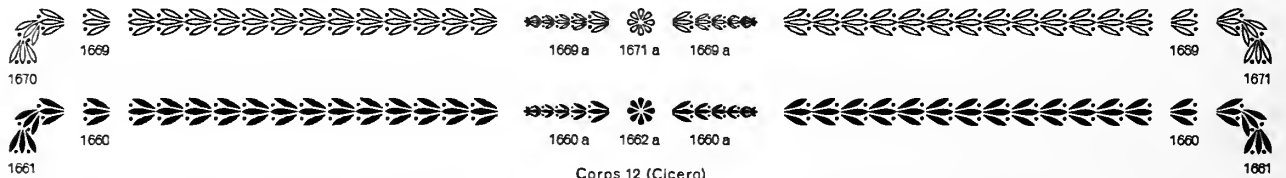

Corps 12 (Cicero)

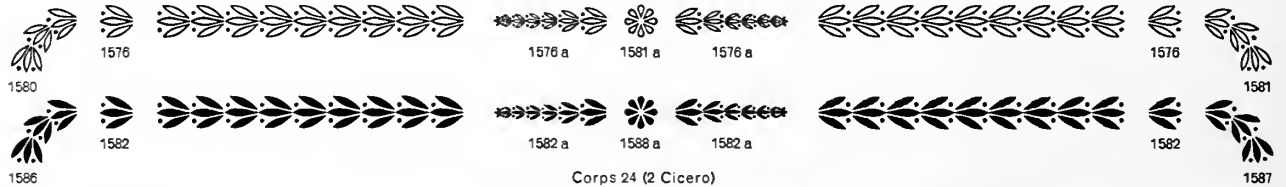

Corps 24 (2 Cicero)



Corps 30 (2 1/2 Cicero)



Corps 36 (3 Cicero)



Corps 48 (4 Cicero)



Moderne Kassetten

Corps 3 (Viertelcicero)

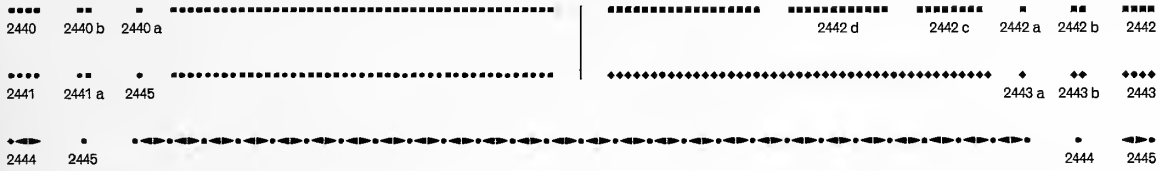

Corps 6 (Nonpareille)

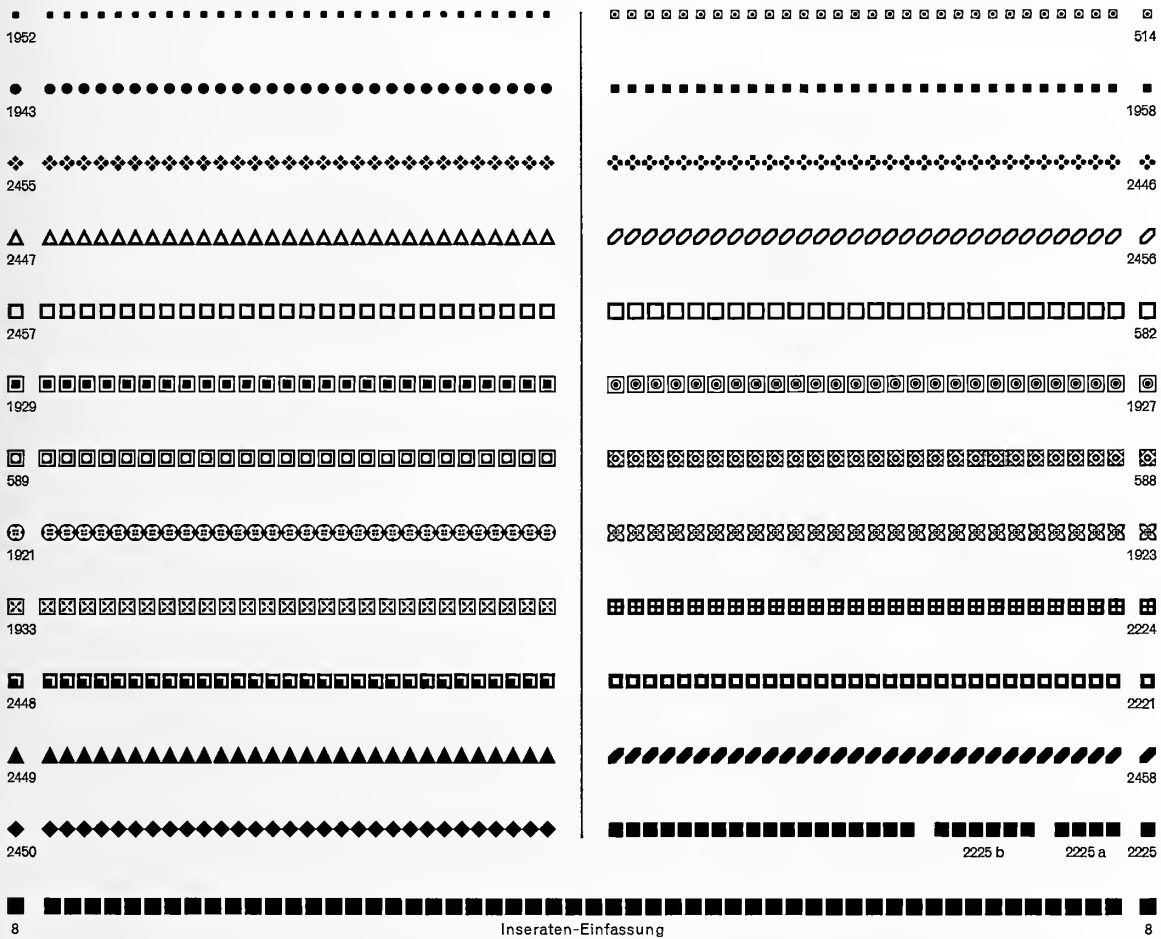

Corps 8 (Petit)

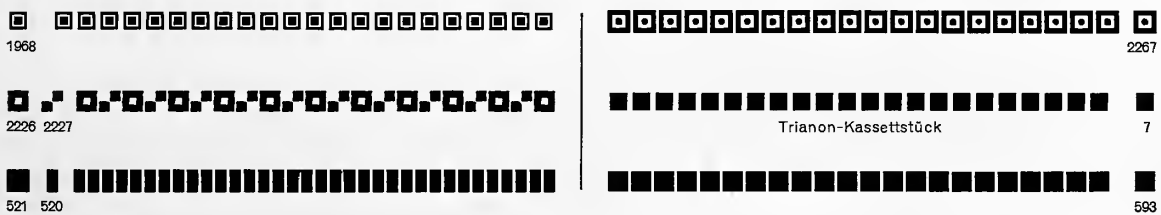

Moderne Kassetten

Corps 9 (Borgis)



1985



1974



4

Biedermeier-Einfassung Serie 9



1980



1982



2459



2460

2460

Corps 10 (Garmond)



522



523



2271

2271

Corps 12 (Cicero)



2466



2470



2467



2471



2020



23

Trianon-Kassetttstück



24

Trianon-Kassetttstück



1991



19

Trianon-Kassetttstück



2275



2282



9

Weiß-Schmuck Serie I



3

Weiß-Schmuck Serie I



2294



2015



25

Trianon-Kassetttstück



2290



607



20

Trianon-Kassetttstück



2337



2463



2465

Moderne Kassetten

Corps 12 (Cicero)



2461



2009

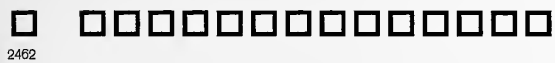

2462



2007



2346



17

Trianon-Kassettstück



2273



2474



538

532



2350



1996



27

Trianon-Kassettstück



2464



15

Trianon-Kassettstück



2472



2468



2469



2473



535

538



2479

Corps 18 (1 1/2 Cicero)



10

Weiß-Schmuck Serie I



40

Trianon-Kassettstück



32

Trianon-Kassettstück



30

Trianon-Kassettstück



15

Biedermeier-Einfassung Serie 10



2476



2306



2026



29

Trianon-Kassettstück



2024



2475



2477

Moderne Kassetten

Corps 24 (Doppelcicero)

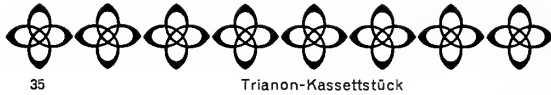

Corps 30 (2½ Cicero)



Corps 42 (3½ Cicero)



Corps 3 (Viertelcicero)



3790 3788 3789

Corps 6 (Nonpareille)



3762 3760 3761



3762 3763 3764



3762

Corps 12 (Cicero)



3767 3765 3766



3770 3768 3769 3771



3776 3772 3773 3774 3775



3781 3777 3778 3779 3780

Corps 18 (1½ Cicero)



3784 3782 3783



3787 3785 3786

Original-Erzeugnisse

Einfassungen zur Barlösius-Schrift

Gesetzlich geschützt

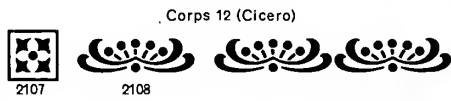
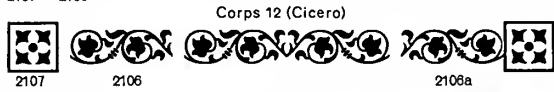
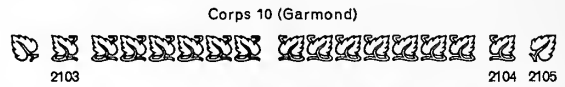
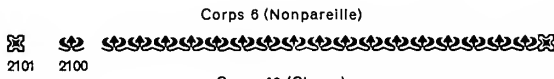

Corps 48 (4 Cicero)

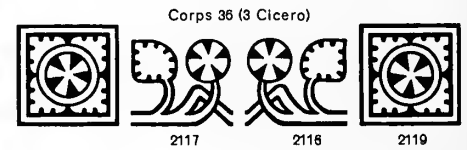
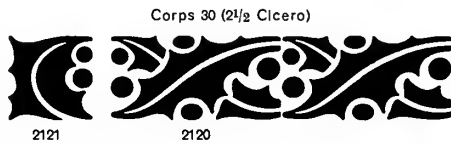
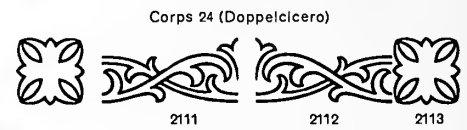
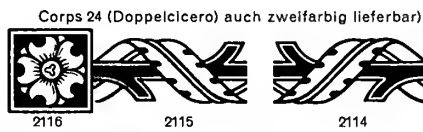

Original-Erzeugnisse

Rosen-Einfassungen

Gesetzlich geschützt

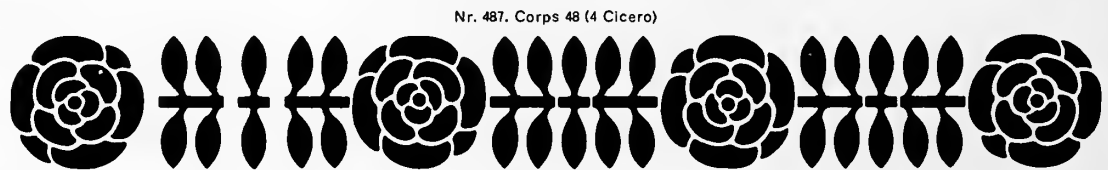
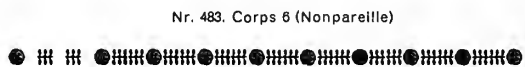

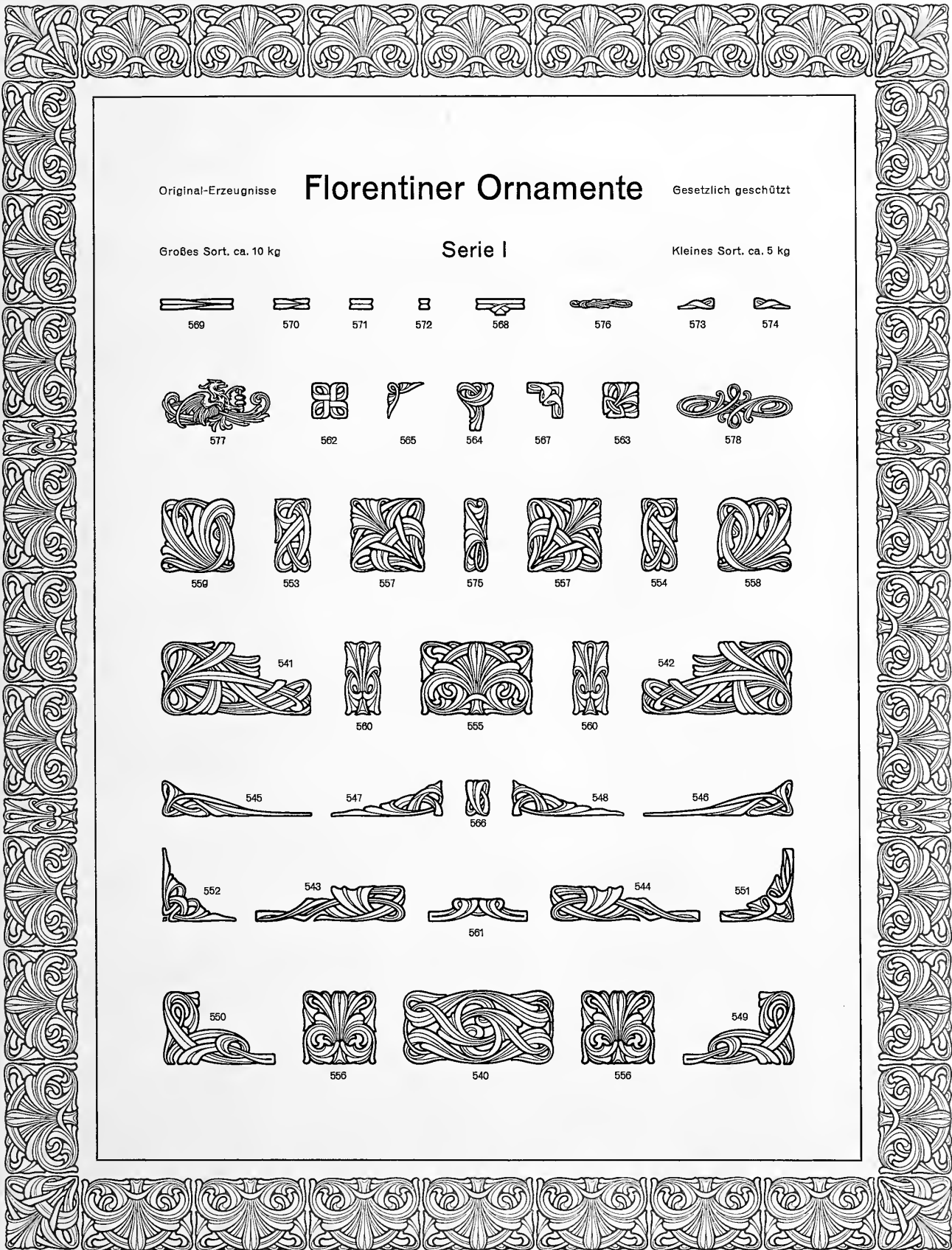

Original-Erzeugnisse

Florentiner Ornamente

Gesetzlich geschützt

Großes Sort. ca. 10 kg

Serie I

Kleines Sort. ca. 5 kg

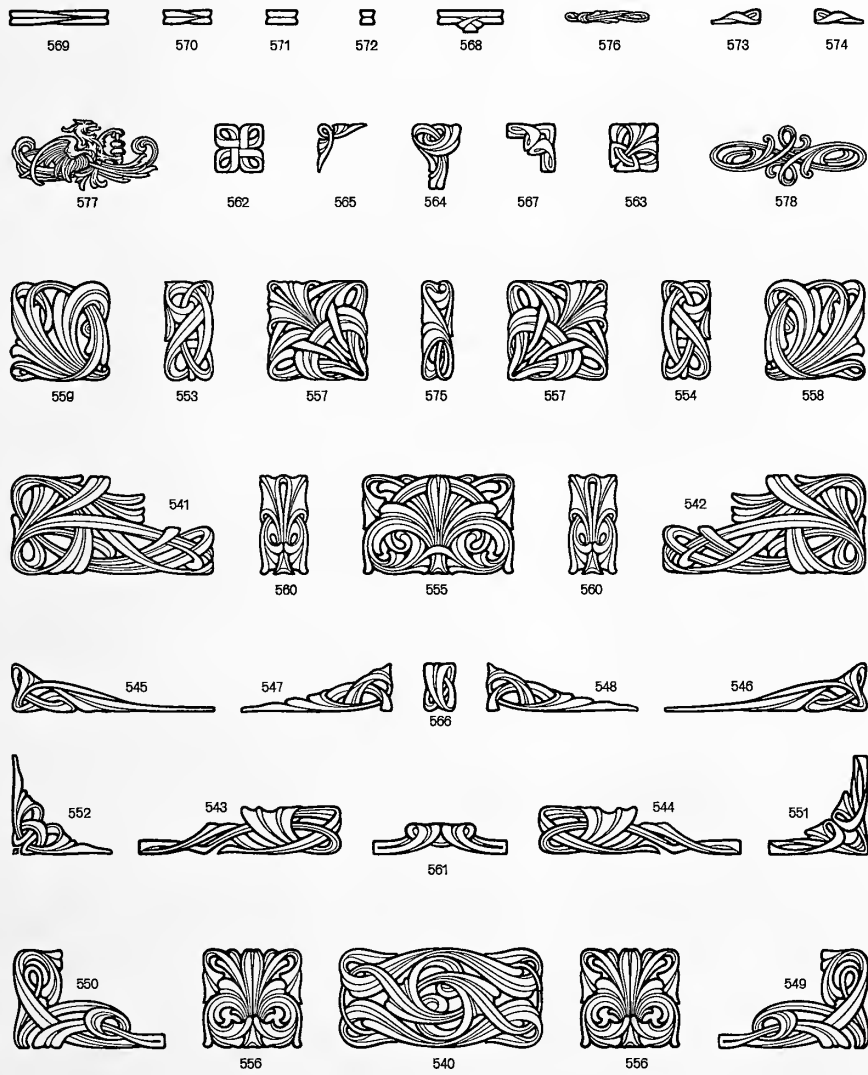

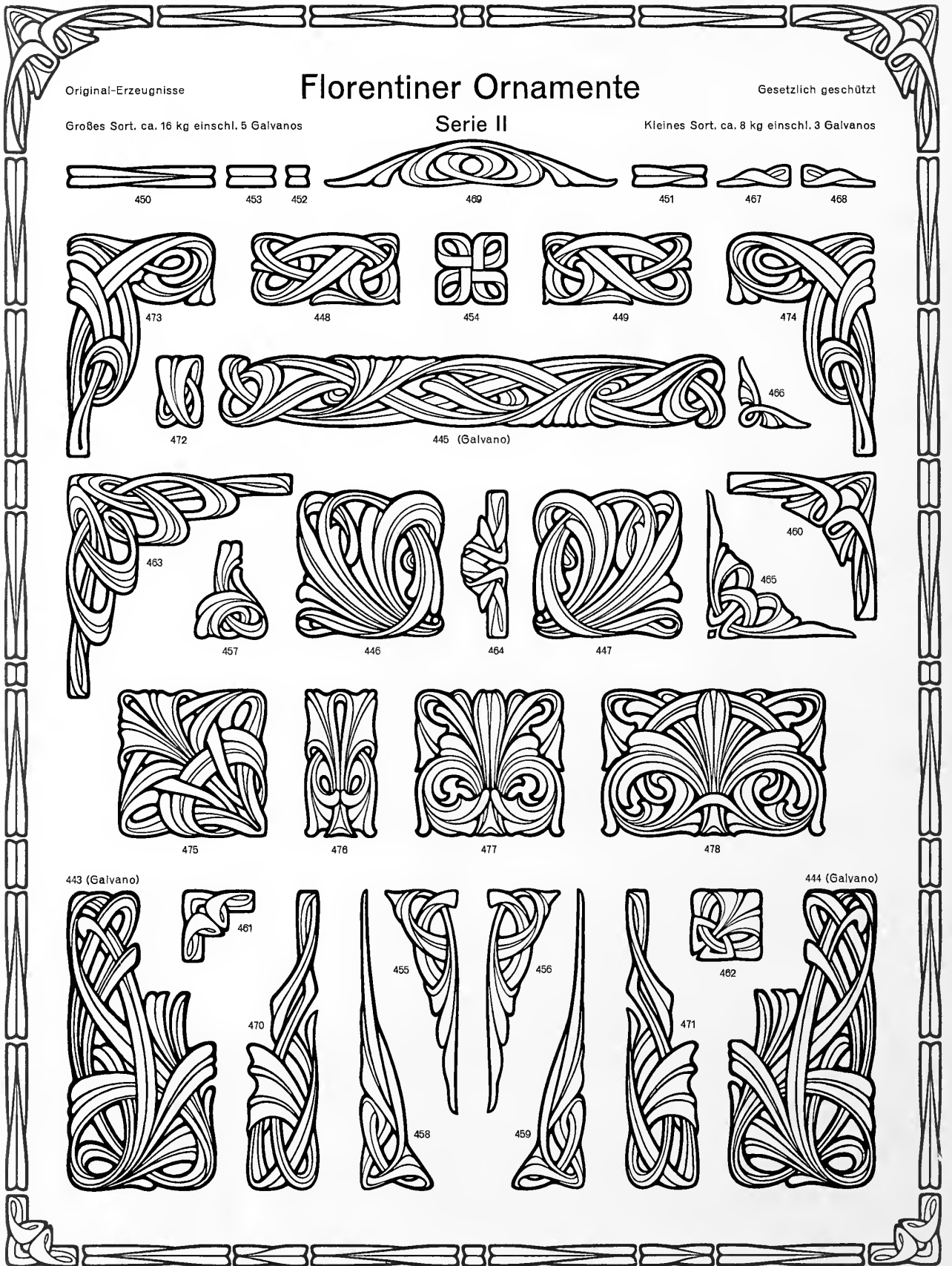

Original-Erzeugnisse

Florentiner Ornamente

Gesetzlich geschützt

Großes Sort. ca. 16 kg einschl. 5 Galvanos

Serie II

Kleines Sort. ca. 8 kg einschl. 3 Galvanos

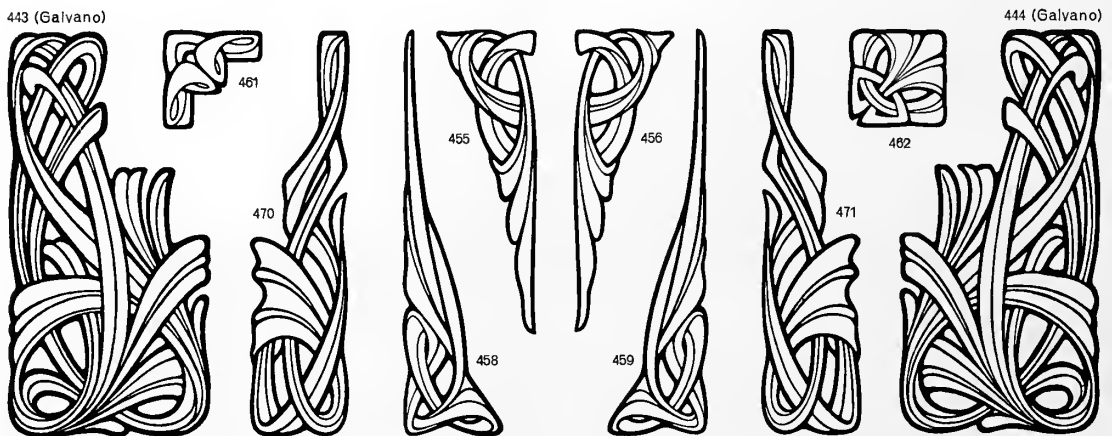
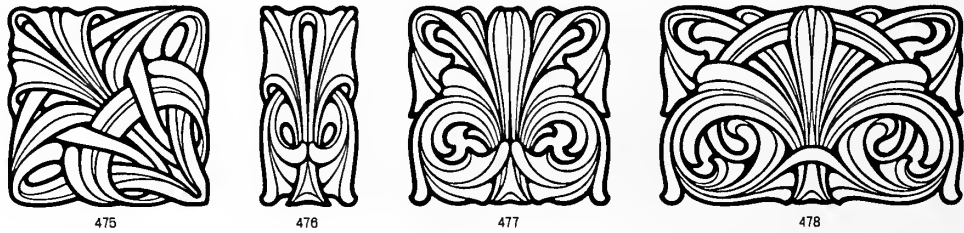
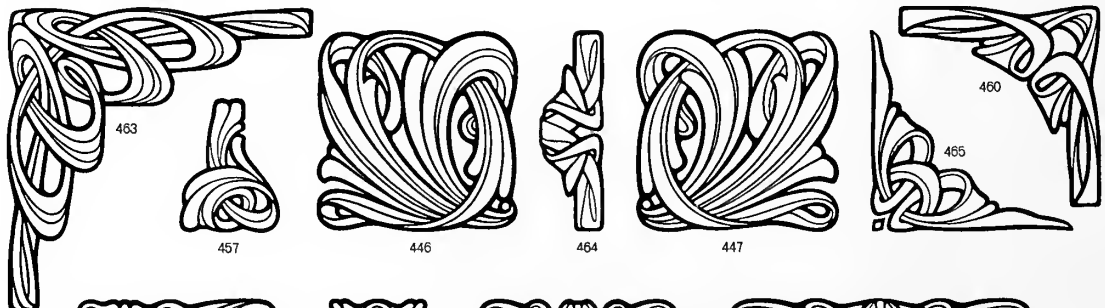
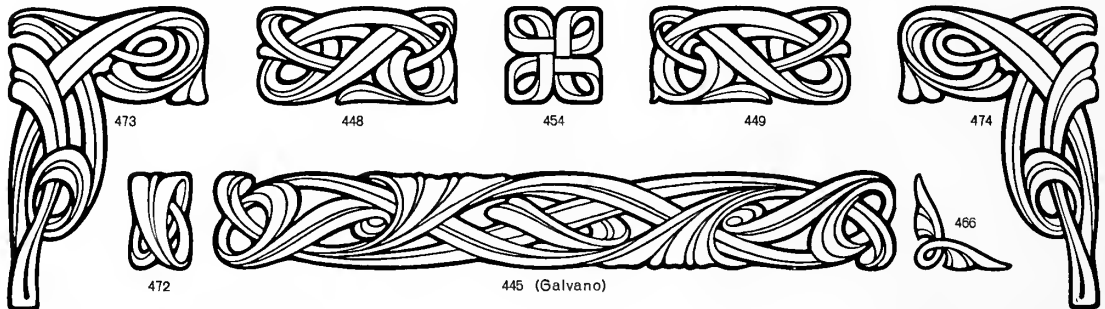
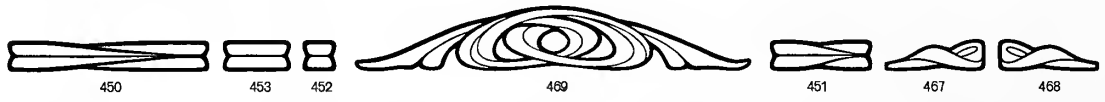



























































































Original-Erzeugnis

Weiß-Schmuck

Gesetzlich geschützt

Serie I

 3911 (16)	 3987 (16)	 3988 (16)	 3994 (8)	 3925 (16)	 3917 (16)	 3805 (120)	 3809 (16)	 3953 (48)	 3813 (16)	 3822 (16)	 3901 (32)
 3922 (1/4 m)	 3995 (16)	 3954 (1/4 m)	 3951 (32)	 3957 (1/4 m)	 3854 (1/2 m)	 3952 (50)	 3852 (100)	 3808 (8)	 3876 (1 m)	 4126 (1/4 m)	 4247 (1 m)
 3948 (8)	 3947 (16)	 3947 a (3/4 m)	 3855 (16)	 3856 (8)	 3930 (8)	 3931 (8)	 3974 (80)	 3859 (16)	 3860 (16)	 3998 (12)	 3999 (12)
 4047 (12)	 4058 (20)	 4098 (16)	 4075 (32)	 4094 (8)	 4121 (16)	 4048 (8)	 3986 (8)	 4001 (8)	 4072 (4)	 4071 (1/4 m)	
 4033 (4)	 4147 (4)	 4146 (1/4 m)	 4032 (1/2 m)	 4144 (1/2 m)	 4134 (1 m)	 4133 (1 m)	 4493 (8)	 4173 (1/2 m)	 4174 (4)		
 4083 (8)	 4082 (1/4 m)	 4080 (16)	 4081 (16)	 4253 (8)	 4207 (1/4 m)	 4236 (20)	 4065 (50)	 4097 (80)	 4118 (8)	 4138 (8)	
 4132 (8)	 4131 (8)	 4240 (8)	 4241 (8)	 4203 (4)	 4202 (8)	 4201 (8)	 4224 (8)	 4226 (1/4 m)			
 4215 (4)	 4214 (4)	 4292 (1/4 m)	 4293 (1/4 m)	 4289 (4)	 4290 (4)						
 4494 (8)	 4317 (4)	 4316 (1/2 m)	 4318 (24)	 4139 (8)	 4198 (24)	 4197 (24)					

Sortiment 8,50 Kilo

Die in Klammern beigedruckten Ziffern
geben die in einem Sortiment enthaltenen Figuren an

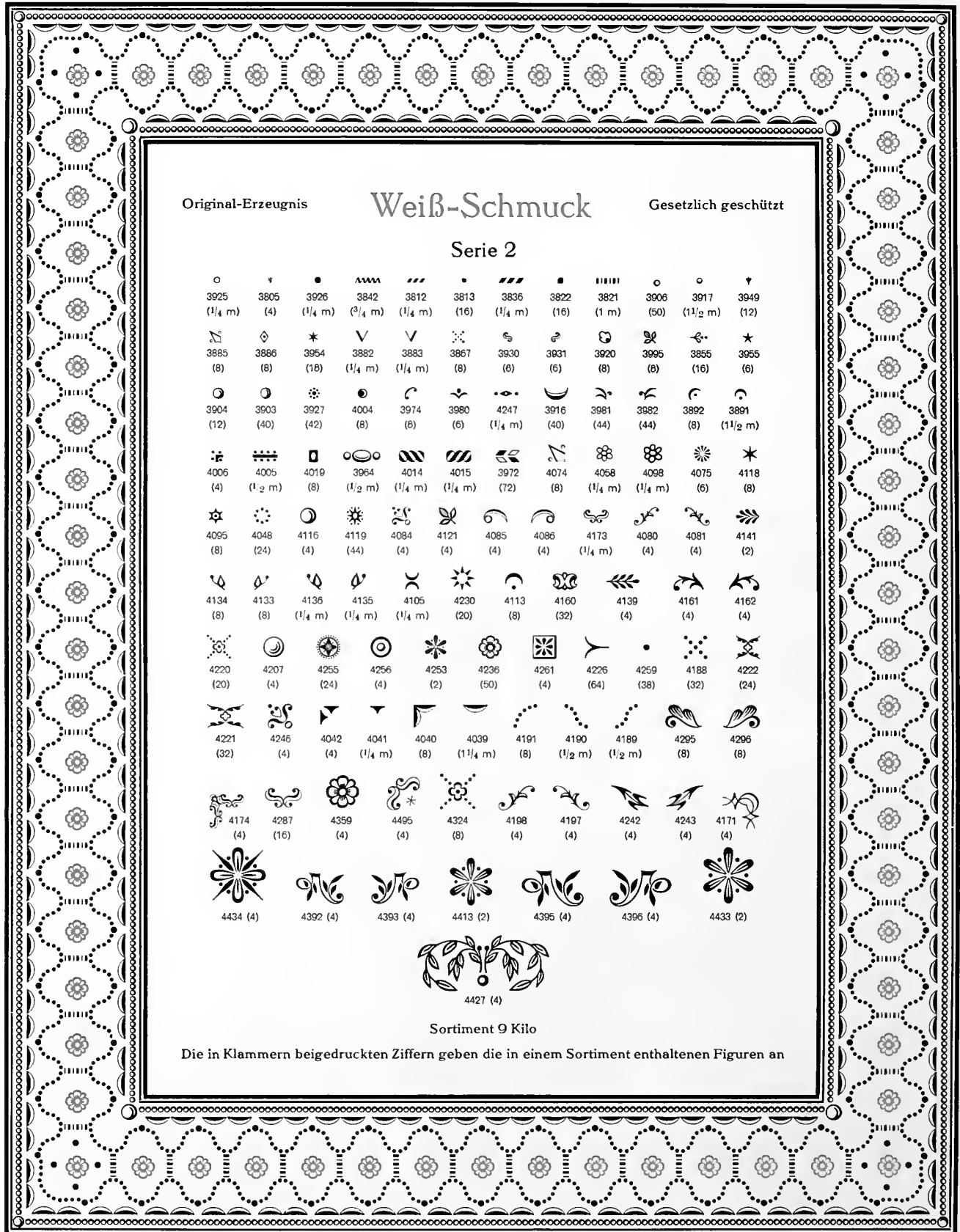

Original-Erzeugnis

Weiß-Schmuck

Gesetzlich geschützt

Serie 2

○	▽	●	⋯	///	•	///	■		○	○	▽
3925 (1/4 m)	3805 (4)	3926 (1/4 m)	3842 (3/4 m)	3812 (1/4 m)	3813 (16)	3836 (1/4 m)	3822 (16)	3821 (1 m)	3906 (50)	3917 (1 1/2 m)	3949 (12)
⋈	◇	*	∇	∇	⋈	⋈	⋈	⋈	⋈	⋈	★
3885 (8)	3886 (8)	3954 (18)	3882 (1/4 m)	3883 (1/4 m)	3867 (8)	3930 (6)	3831 (6)	3920 (8)	3995 (8)	3855 (16)	3955 (6)
○	○	⊙	●	⤿	⤿	⤿	☾	☾	☾	☾	☾
3904 (12)	3903 (40)	3927 (42)	4004 (8)	3974 (6)	3980 (6)	4247 (1 1/4 m)	3916 (40)	3981 (44)	3982 (44)	3992 (8)	3891 (1 1/2 m)
⋈	⋈	□	○	///	///	///	⋈	⋈	⋈	⋈	★
4006 (4)	4005 (1 1/2 m)	4019 (8)	3964 (1 1/2 m)	4014 (1/4 m)	4015 (1/4 m)	3972 (72)	4074 (8)	4058 (1/4 m)	4098 (1/4 m)	4075 (6)	4118 (8)
★	⊙	☾	☼	⋈	⋈	☾	☾	⋈	⋈	⋈	⋈
4095 (8)	4048 (24)	4116 (4)	4119 (44)	4084 (4)	4121 (4)	4085 (4)	4086 (4)	4173 (1/4 m)	4080 (4)	4081 (4)	4141 (2)
⋈	⋈	⋈	⋈	☾	☼	☾	⋈	⋈	⋈	⋈	⋈
4134 (8)	4133 (8)	4136 (1/4 m)	4135 (1/4 m)	4105 (1/4 m)	4230 (20)	4113 (8)	4160 (32)	4139 (4)	4161 (4)	4162 (4)	
⋈	☾	☼	☼	☼	☼	☼	☼	☼	☼	☼	☼
4220 (20)	4207 (4)	4255 (24)	4256 (4)	4253 (2)	4236 (50)	4261 (4)	4226 (64)	4259 (38)	4188 (32)	4222 (24)	
⋈	⋈	⋈	⋈	⋈	⋈	⋈	⋈	⋈	⋈	⋈	
4221 (32)	4246 (4)	4042 (4)	4041 (1/4 m)	4040 (8)	4039 (1 1/4 m)	4191 (8)	4190 (1/2 m)	4189 (1/2 m)	4295 (8)	4296 (8)	
⋈	⋈	⋈	⋈	⋈	⋈	⋈	⋈	⋈	⋈	⋈	
4174 (4)	4287 (16)	4359 (4)	4495 (4)	4324 (8)	4198 (4)	4197 (4)	4242 (4)	4243 (4)	4171 (4)		
⋈	⋈	⋈	⋈	⋈	⋈	⋈	⋈	⋈	⋈		
4434 (4)	4392 (4)	4393 (4)	4413 (2)	4395 (4)	4396 (4)	4433 (2)					
 4427 (4)											

Sortiment 9 Kilo

Die in Klammern beigedruckten Ziffern geben die in einem Sortiment enthaltenen Figuren an

Original-Erzeugnis

Weiß-Schmuck

Gesetzlich geschützt

Serie 3

• 3911 (1 m)	■ 3822 (1 m)	• 3950 (1/2 m)	▶ 3949 (16)	○ 3925 (16)	● 3926 (16)	☾ 3896 (150)	★ 3809 (24)	# 3805 (12)	◻ 3832 (8)	☾ 3825 (12)	☰ 3830 (1/4 m)
● 3990 (16)	⊕ 3878 (6)	⊗ 3901 (6)	⊗ 3922 (16)	⊗ 3995 (120)	⊗ 3868 (16)	⊗ 3920 (40)	☾ 3889 (6)	☾ 3891 (6)	☾ 3865 (32)	☾ 3974 (60)	☾ 3876 (1 1/4 m)
☾ 3867 (12)	☾ 3986 (8)	☾ 3980 (4)	☾ 3885 (24)	☾ 3872 (4)	☾ 3861 (8)	☾ 3862 (8)	☾ 3905 (1/2 m)	☾ 3907 (8)	☾ 3908 (8)	☾ 3932 (8)	☾ 3933 (8)
△ 3961 (32)	△ 3960 (32)	△ 3944 (120)	△ 3943 (120)	△ 3912 (32)	★ 3954 (24)	● 4004 (150)	○ 3906 (16)	○ 3904 (2)	◻ 4019 (1 1/4 m)	◻ 4021 (8)	⊗ 4026 (32)
⊗ 4029 (16)	■ 4013 (4)	 4012 (1/4 m)	☾ 3919 (60)	⊗ 4059 (24)	☾ 4084 (4)	☾ 4173 (4)	☾ 4121 (6)	☾ 4100 (6)	☾ 4080 (4)	☾ 4081 (4)	☾ 4154 (32)
☾ 4138 (1/2 m)	☾ 4083 (16)	☾ 4128 (24)	☾ 4141 (6)	☾ 4160 (2)	☾ 4058 (6)	☾ 4098 (6)	☾ 4097 (4)	☾ 4113 (4)	☾ 4149 (2)	☾ 4339 (6)	☾ 4230 (8)
☾ 4234 (1 1/4 m)	☾ 4216 (4)	☾ 4229 (4)	☾ 4228 (1/4 m)	☾ 4198 (4)	☾ 4197 (4)	☾ 4150 (6)	☾ 4151 (6)	☾ 4256 (4)	☾ 4257 (50)		
☾ 4224 (2)	☾ 4254 (2)	☾ 4287 (2)	☾ 4236 (10)	☾ 4269 (46)	☾ 4268 (46)	☾ 4240 (4)	☾ 4241 (4)	☾ 4215 (2)	☾ 4214 (2)	☾ 4250 (6)	
☾ 4331 (4)	☾ 4323 (24)	☾ 4343 (4)	☾ 4344 (4)	☾ 4356 (1/2 m)	☾ 4383 (4)	☾ 4384 (4)	☾ 4359 (40)				
☾ 4425 (2)	☾ 4328 (4)	☾ 4327 (1/2 m)	☾ 4418 (4)	☾ 4417 (1/4 m)	☾ 4409 (1)	☾ 4430 (2)					
☾ 4292 (1/4 m)	☾ 4294 (4)	☾ 4293 (1/4 m)	☾ 4433 (4)	☾ 4306 (8)	☾ 4308 (4)	☾ 4307 (8)					
☾ 4334 (2)	☾ 4414 (2)	☾ 4480 (2)	☾ 4479 (1)	☾ 4480 (2)	☾ 4933 (2)						

Sortiment II Kilo

Die in Klammern beigedruckten Ziffern geben die in einem Sortiment enthaltenen Figuren an

Umrahmungen und Reihen-Einfassungen

Corps 3 (Viertelcicero)

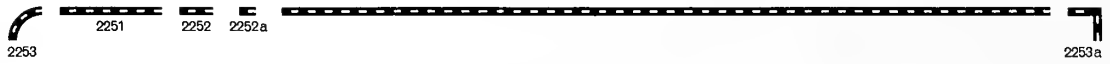

Corps 6 (Nonpareille)

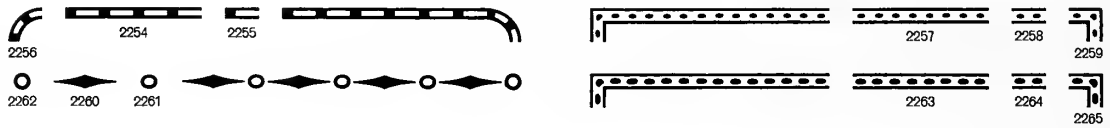

Corps 8 (Petit)

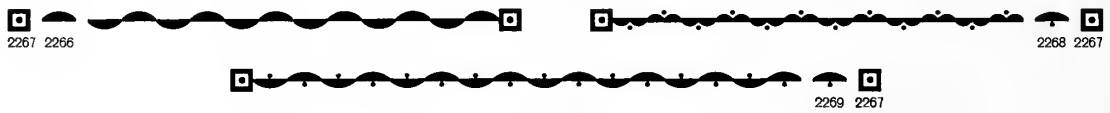

Corps 10 (Garmond)



Corps 12 (Cicero)

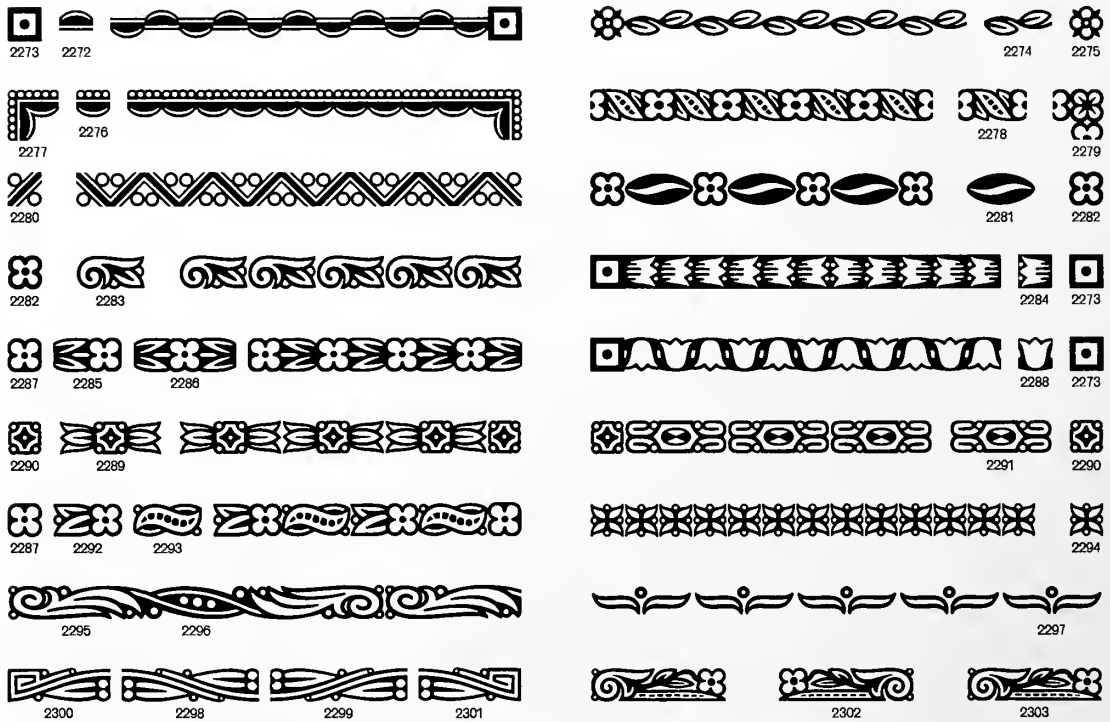

Umrahmungen und Reihen-Einfassungen

Corps 18 (1 1/2 Cicero)

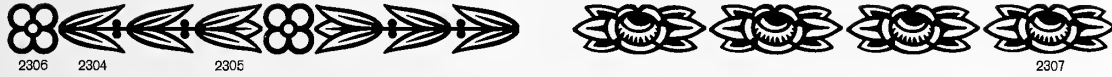

Corps 24 (Doppelcicero)



Corps 36 (3 Cicero)



Serie I: Kassetten- und Füllstücke

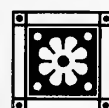
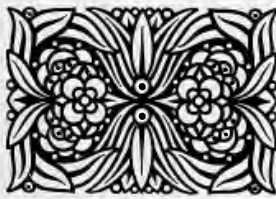

Serie II: Kombinierbare Rahmenformen

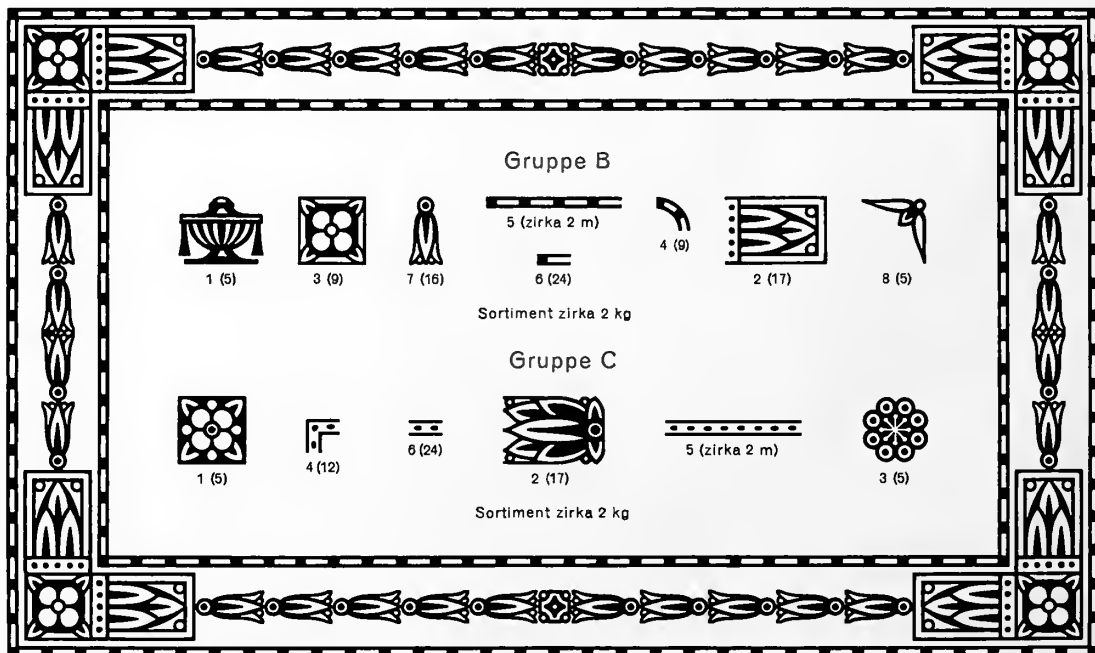
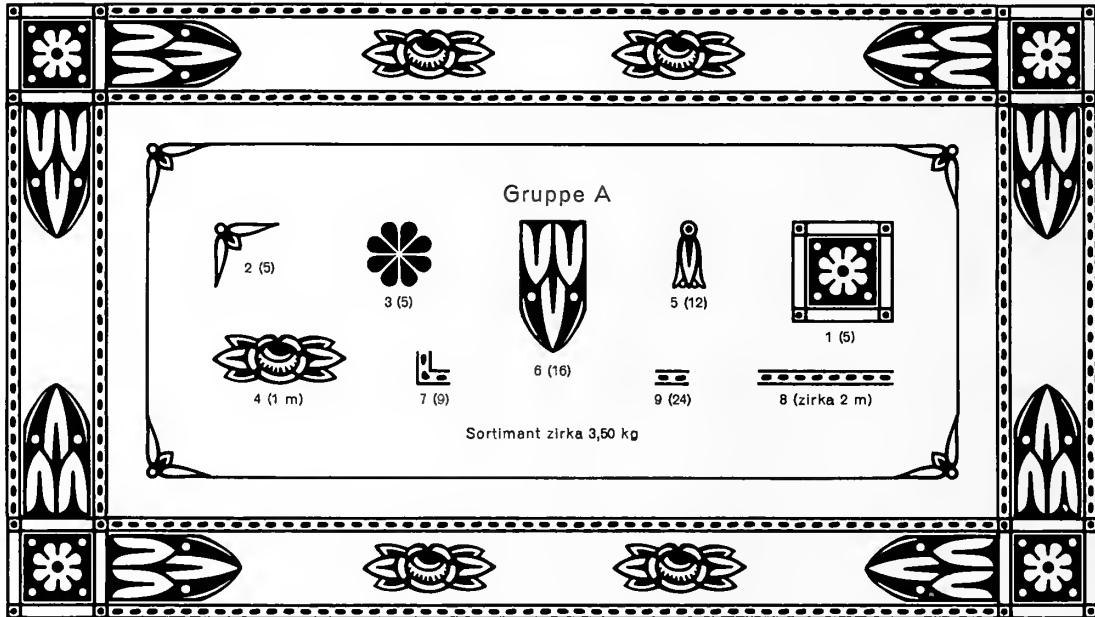

Die in Klammern beigedruckten Ziffern geben die Stückzahl dar in einem Sortiment enthaltenen Figuren an

Original-Erzeugnis

Weiß-Schmuck

Gesetzlich geschützt

Serie V: Perlengehänge

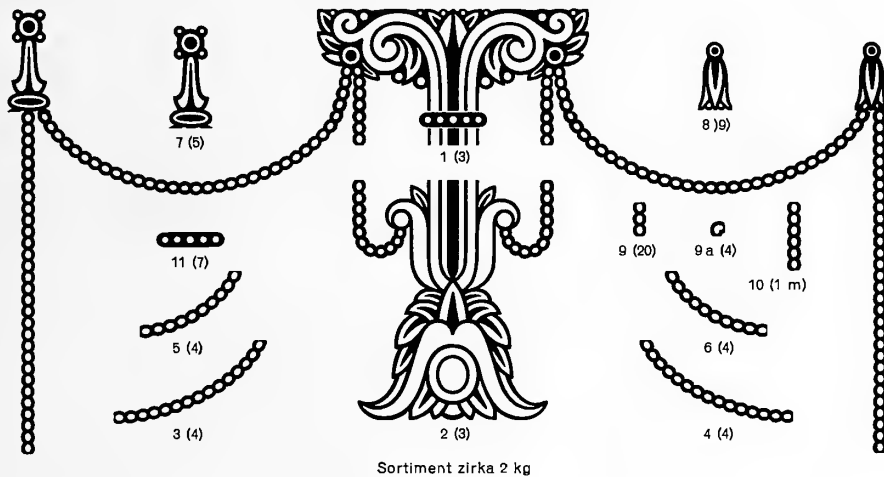

Sortiment zirka 2 kg

Serie VI: Gehänge

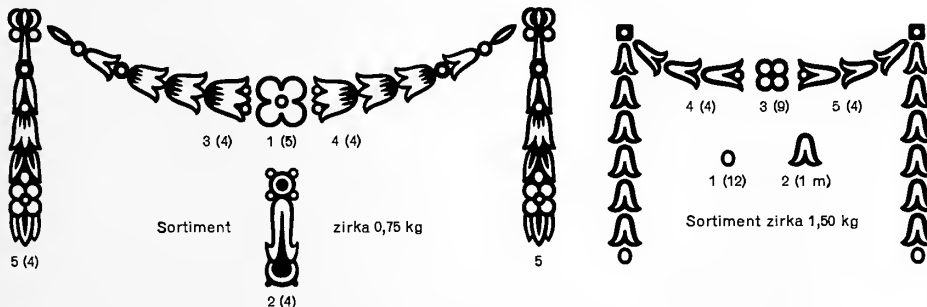

Sortiment

zirka 0,75 kg

Sortiment zirka 1,50 kg

Serie VII: Schlußgehänge

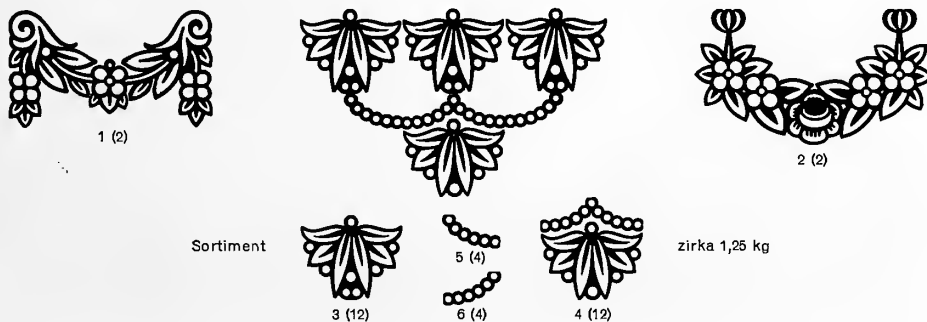

Sortiment

zirka 1,25 kg

Die in Klammern beigedruckten Ziffern geben die Stückzahl der in einem Sortiment enthaltenen Figuren an

Original-Erzeugnis

Weiß-Schmuck

Gesetzlich geschützt

Serie IV: Reiche Ecken mit fortlaufenden Reihen-Ornamenten

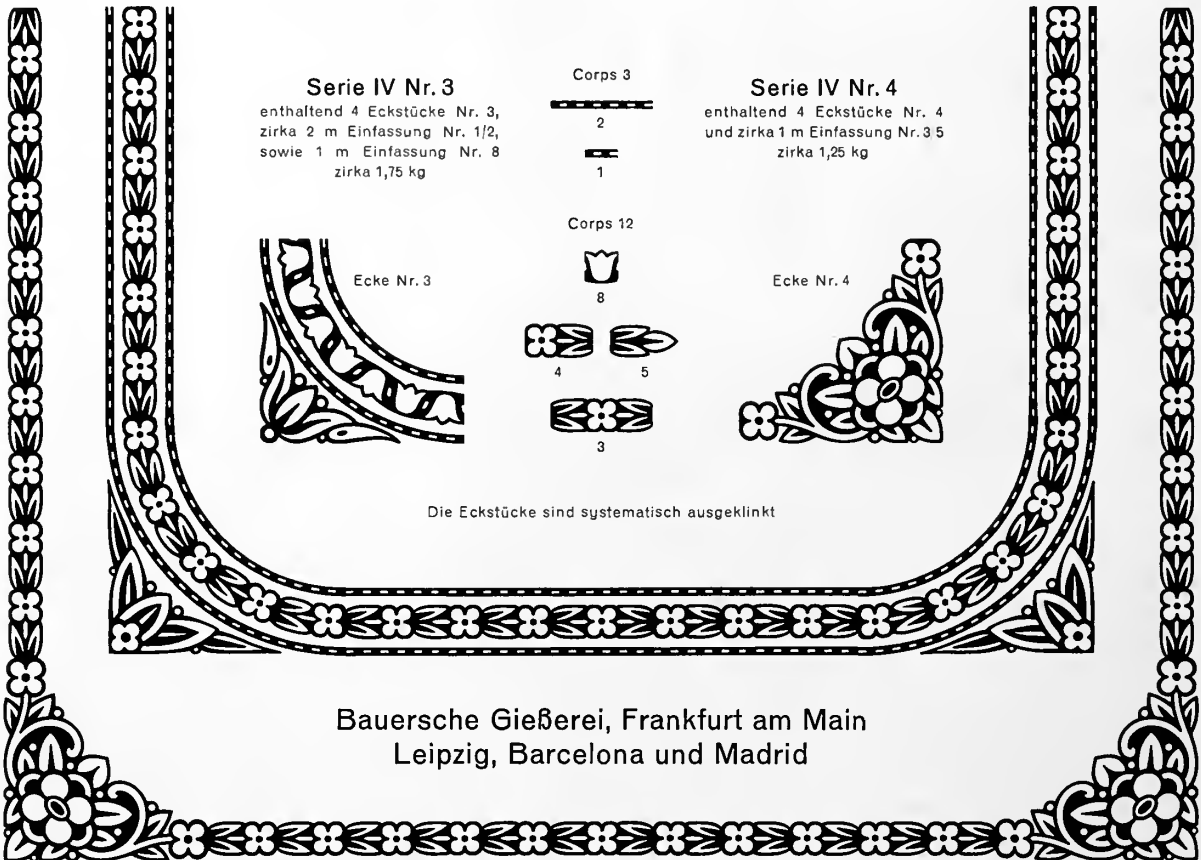
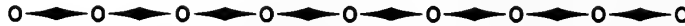

Bauersche Gießerei, Frankfurt am Main
Leipzig, Barcelona und Madrid

Einfassungen zur Haiduk-Antiqua

Corps 6 (Nonpareille)

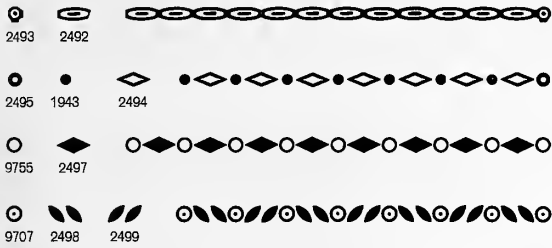

Corps 6 (Nonpareille)

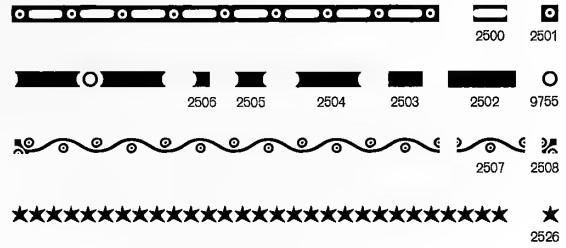

Corps 8 (Petit)



Corps 12 (Cicero)

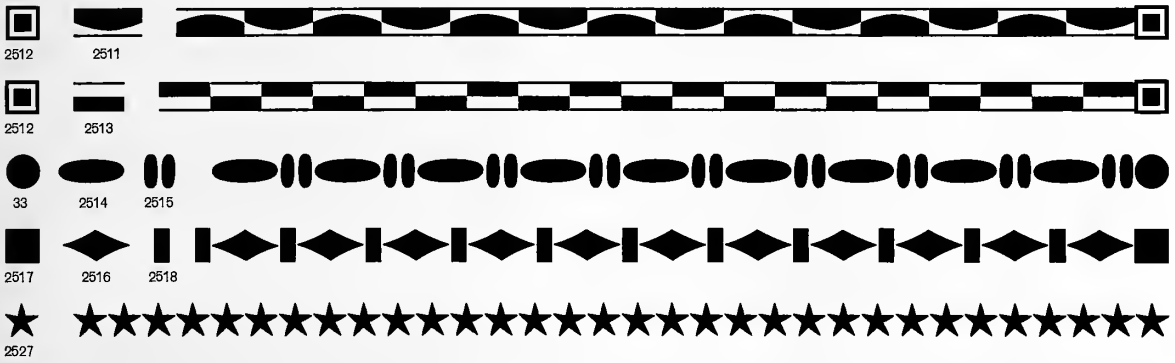

Corps 14 (Mittel)

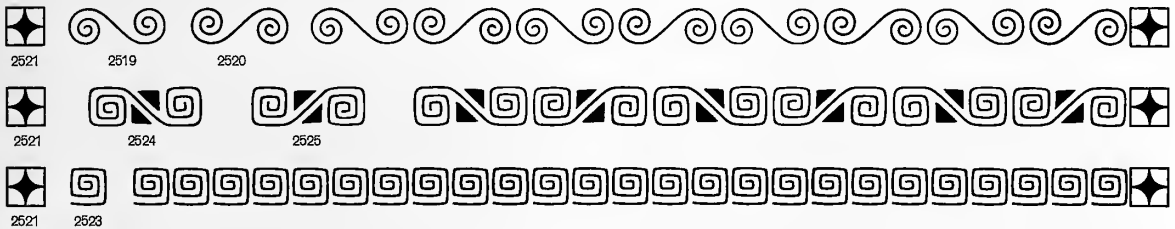

Corps 18 (1½ Cicero)



Corps 24 (Doppelcicero)



Schmuckstücke zur International

Corps 6 (Nonpareille)

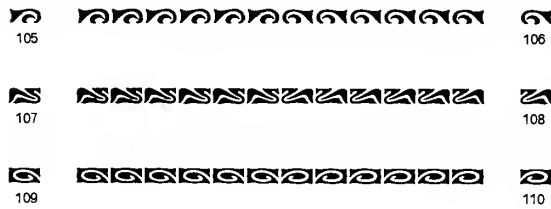

Corps 12 (Cicero)

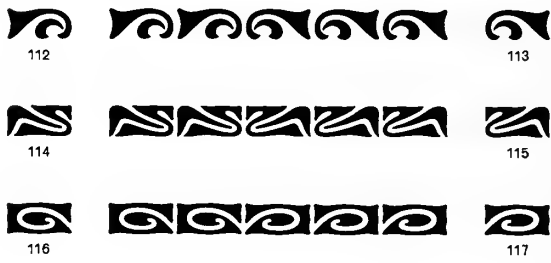
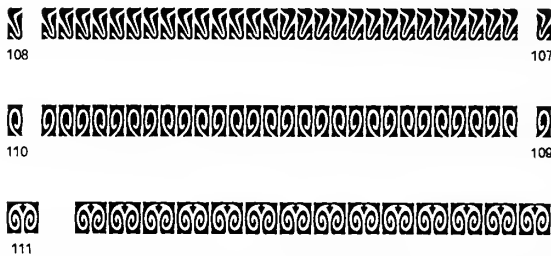

Corps 18 (1 1/2 Cicero)

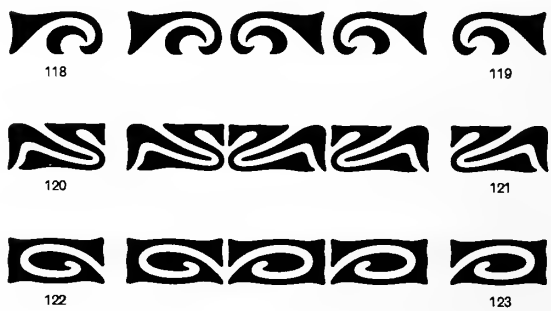

Corps 24 (Doppelcicero)



Corps 24 (Doppelcicero)

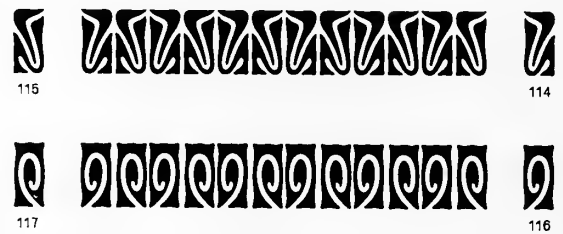

Corps 36 (3 Cicero)



Corps 48 (4 Cicero)



Schmuckstücke zur International

Corps 48 (4 Cicero)



132

Corps 72 (6 Cicero)



137

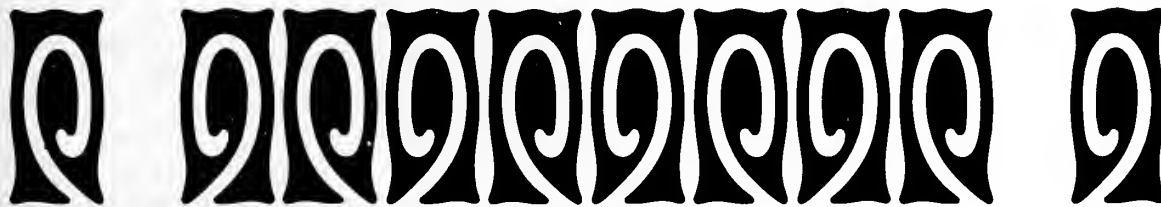

138

139

Corps 84 (7 Cicero)

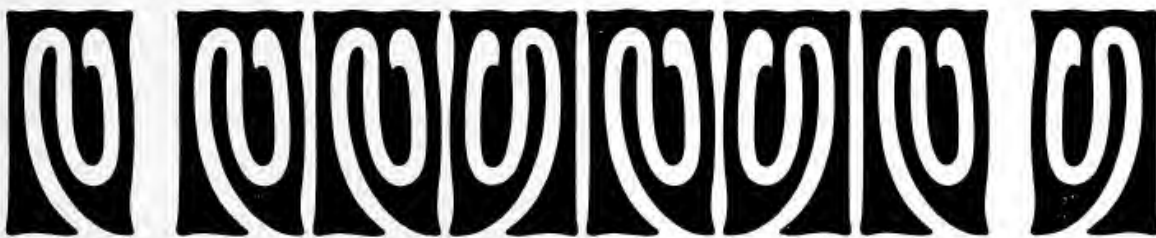

133

134

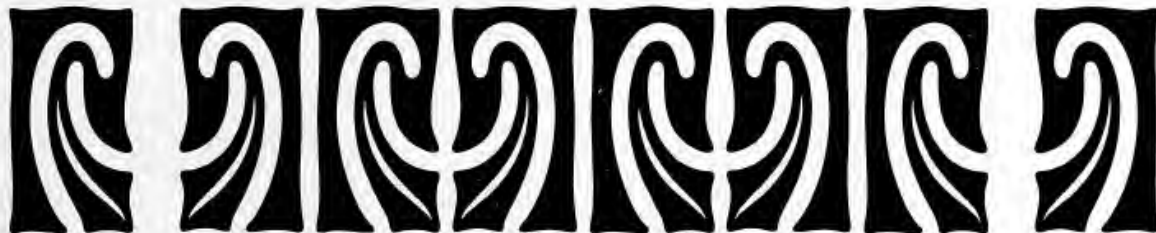

135

136

WEINRANKEN-EINFASSUNG

Original-Erzeugnis **SERIE 3017** Gesetzlich geschützt

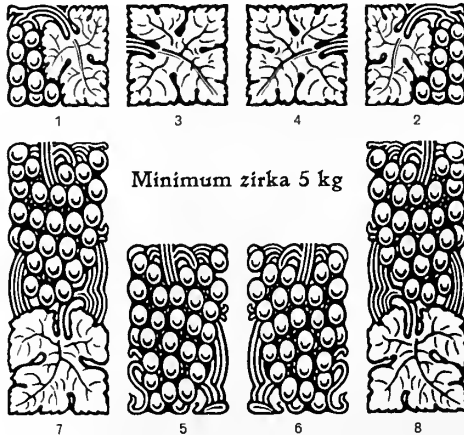

BAUERSCHE GIESSEREI · FRANKFURT-M
LEIPZIG, BARCELONA UND MADRID

Eichenlaub-Einfassung Serie 3021

Original-Erzeugnis

Geſchlich geſchützt



Vignette Nr. 6690 (Salbano auf Bleifuß)

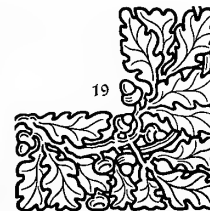
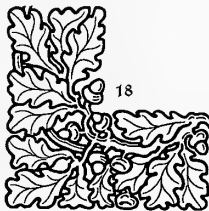
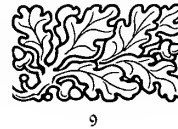
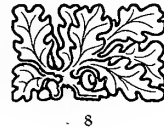
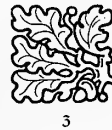

Vignette Nr. 6691 (Salbano auf Bleifuß)

1 großes Sortiment 9 Kilo, 1 kleines Sortiment 6 Kilo. Beiden Sortimenten werden die Vignetten Nr. 6690 und 6691 je einmal beigegeben.

Eichenlaub-Sinfassung Serie 3022



Sinfarbige Ausführung

Original-Erzeugnis
Gesetzlich geschützt

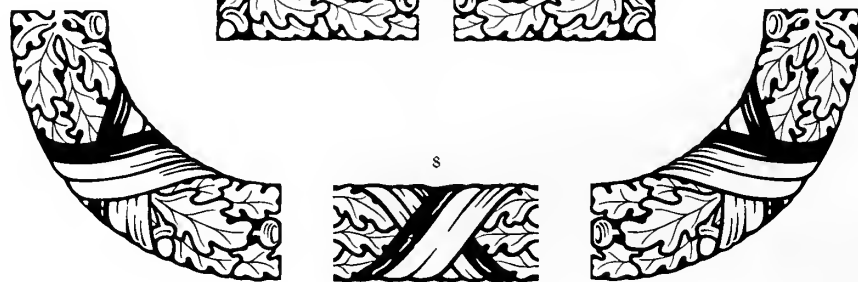
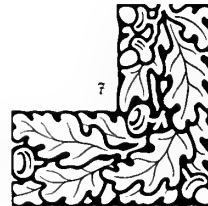
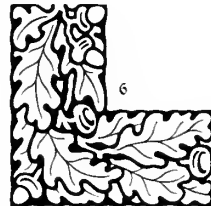

1 großes Sortiment 7 Kilo, 1 kleines Sortiment 3½ Kilo.

Eichenlaub-Sinfassung Serie 3022



1 großes Sortiment 10 1/2 Kilo, 1 kleines Sortiment zirka 5 Kilo.

Lorbeerblatt-Einfassung Serie 3023



Original-Erzeugnis • Gesehlich geschützt

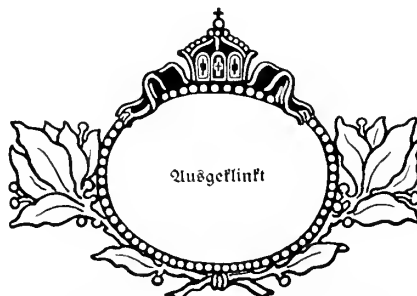

Vignette Nr. 6737 (Salvano auf Bleifuß)



1 großes Sortiment 9 kilo, 1 kleines Sortiment 6 kilo. Beiden Sortimenten wird die Vignette Nr. 6737 je einmal beigegeben.

Einfassungen zur Schlanken Kleukens

Corps 3 (Viertelcicero)

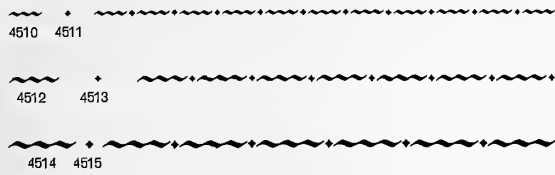

Corps 6 (Nonpareille)

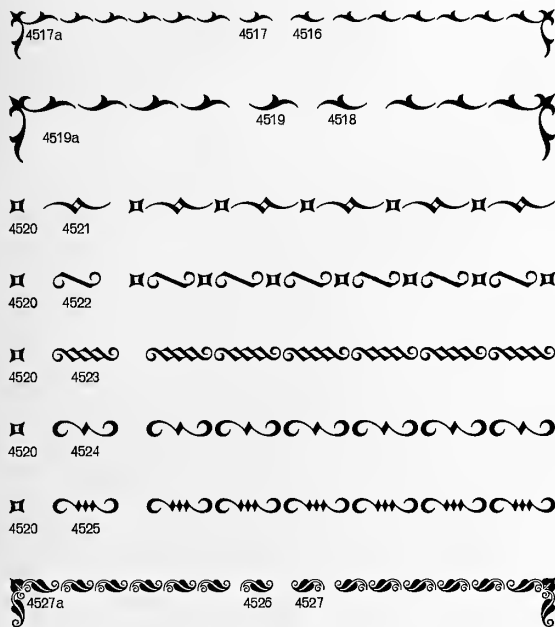

Corps 9 (Borgis)

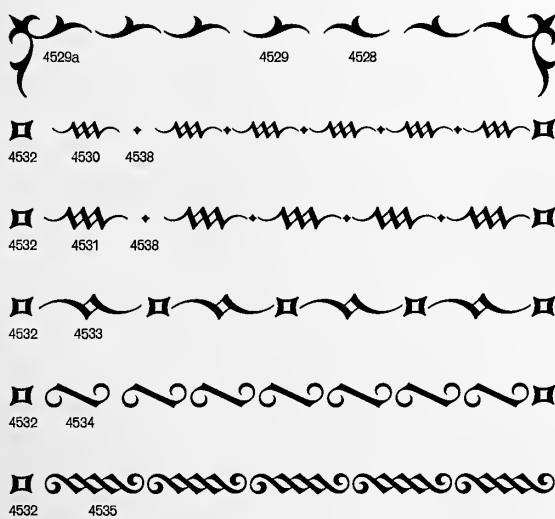

Corps 9 (Borgis)

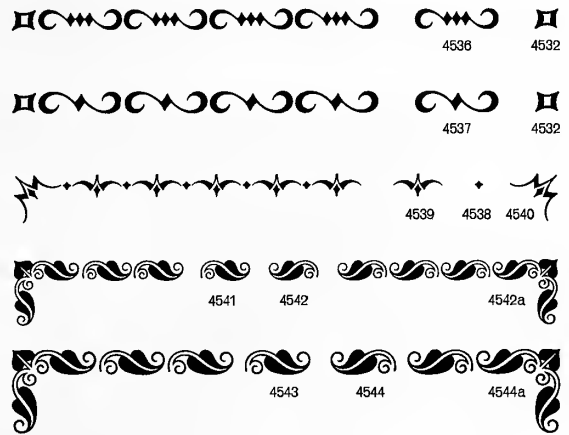

Corps 12 (Cicero)

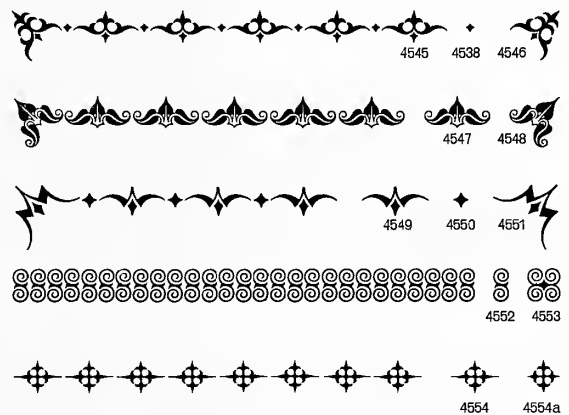

Corps 18 (1 1/2 Cicero)

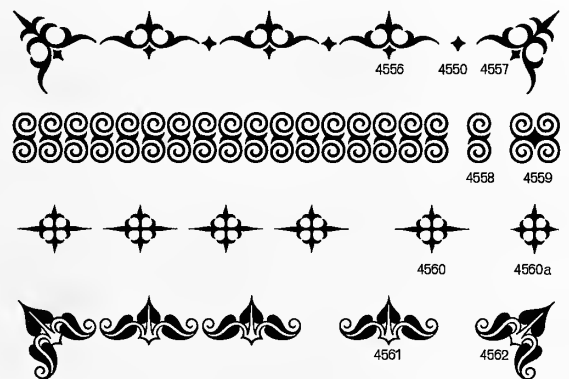

Einfassungen zur Schlanken Kleukens

Corps 24 (Doppelcicero)

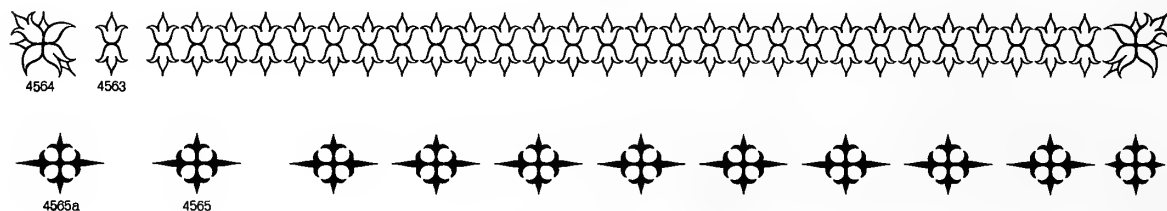

Corps 30 (2 1/2 Cicero)

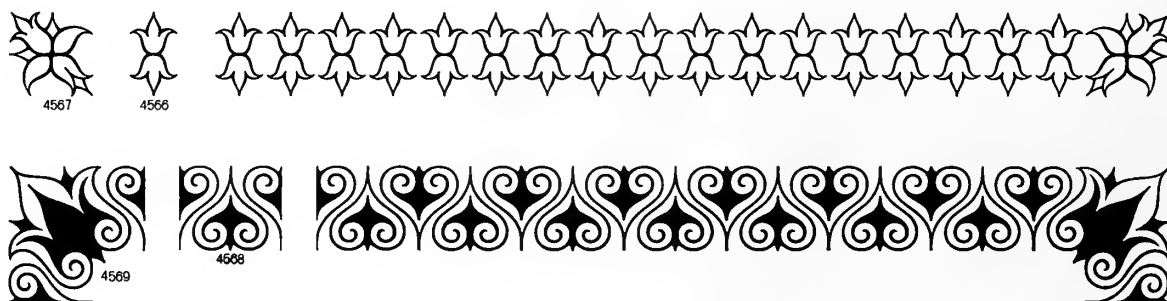

Corps 42 (3 1/2 Cicero)



Schluß-Stücke

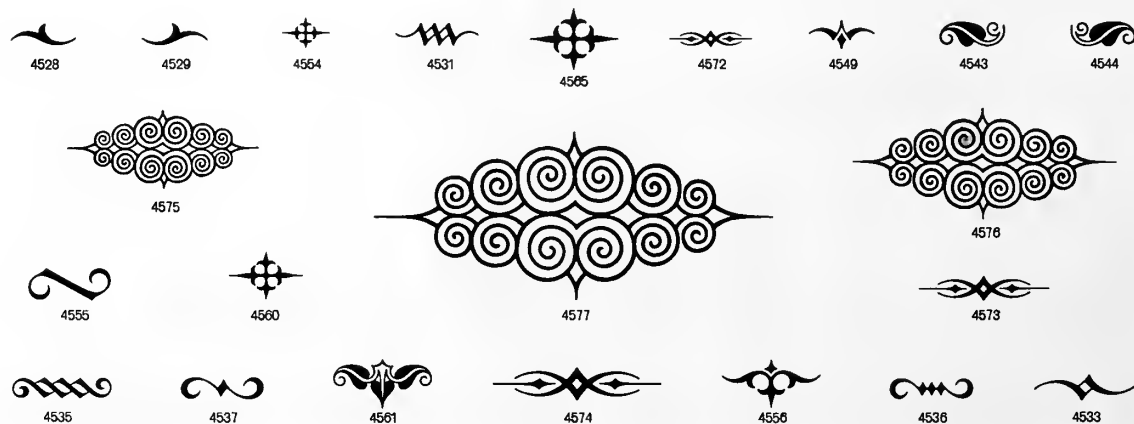

1 Sortiment enthält je 1 Stück sämtlicher Figuren

Original-Erzeugnisse

Einfassungen zur Kleukens-Antiqua

Gesetzlich geschützt

Corps 6 (Nonpareille)

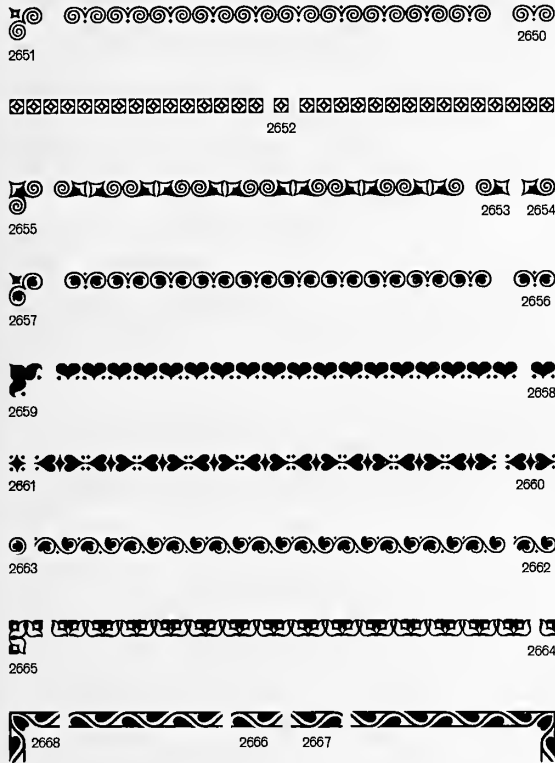

Corps 12 (Cicero)

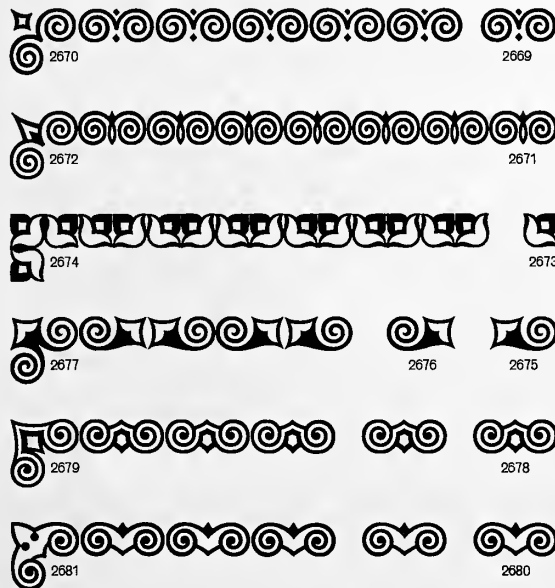

Corps 12 (Cicero)

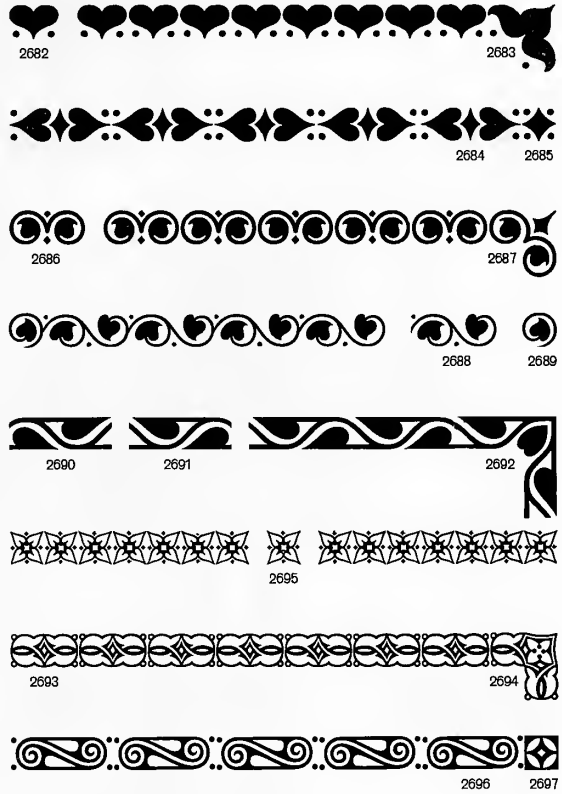

Corps 18 (11/2 Cicero)

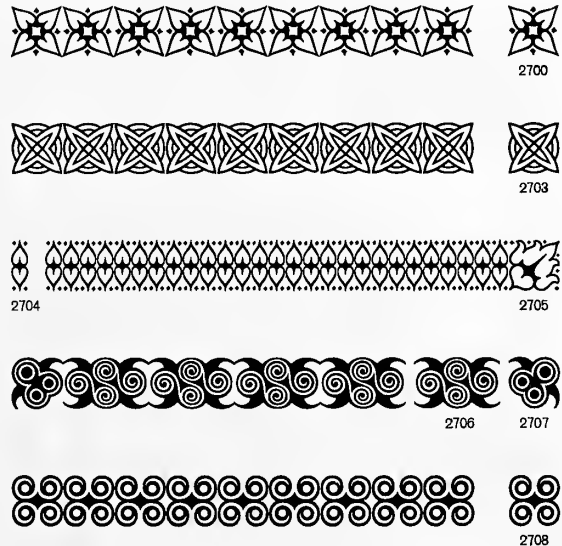

Einfassungen zur Kleukens-Antiqua

Corps 18 (11½ Cicero)



Corps 24 (Doppelcicero)



Corps 24 (Doppelcicero)



Einfassungen zur Kleukens-Antiqua

Corps 36 (3 Cicero)



2736



2737



2738



2739



2740

2741



2743

2742

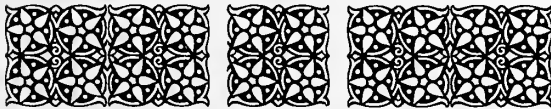

2744



2745



2746

Corps 36 (3 Cicero)

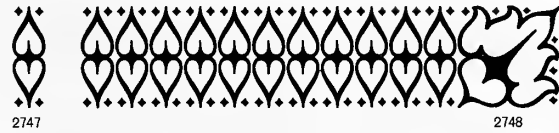

2747

2748



2749

2750



2751

2752

Corps 48 (4 Cicero)



2753

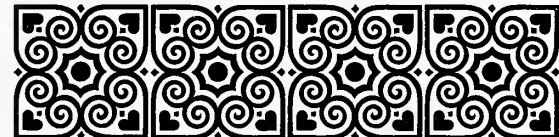

2754



2755



2756

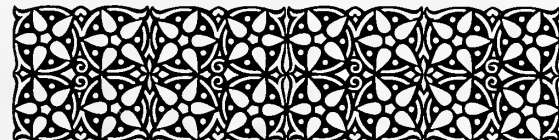

2757

Corps 48 (4 Cicero)



Corps 48 (4 Cicero)



Corps 54 (4 1/2 Cicero)

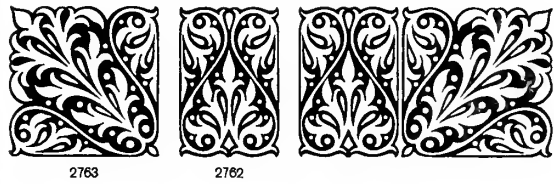

Corps 54 (4 1/2 Cicero)



Corps 60 (5 Cicero)



Corps 60 (5 Cicero)

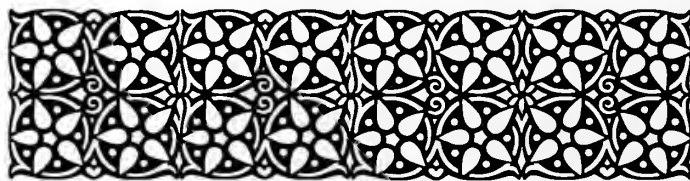

Original-Erzeugnisse

Einfassungen zur Kleukens-Antiqua

Gesetzlich geschützt

Corps 60 (6 Cicero)



2771



2772

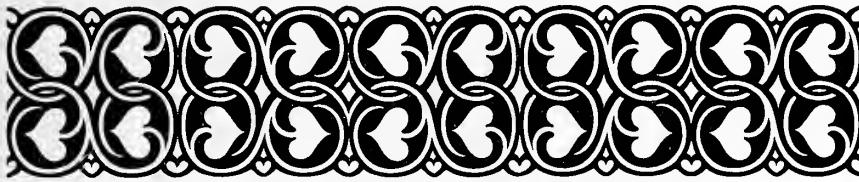

2773



2774

Corps 66 (5 1/2 Cicero)

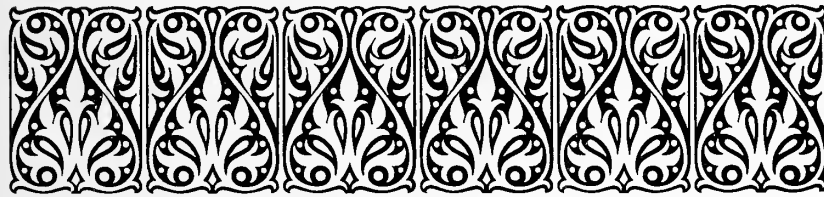

2776



2776

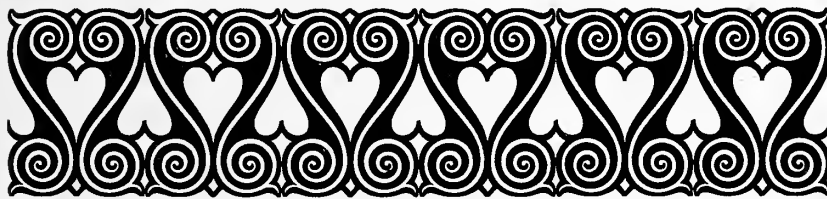

2777



2778

Corps 84 (7 Cicero)



2779

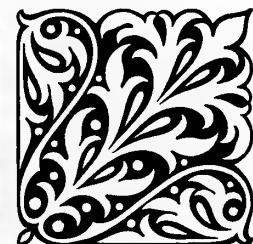

2780

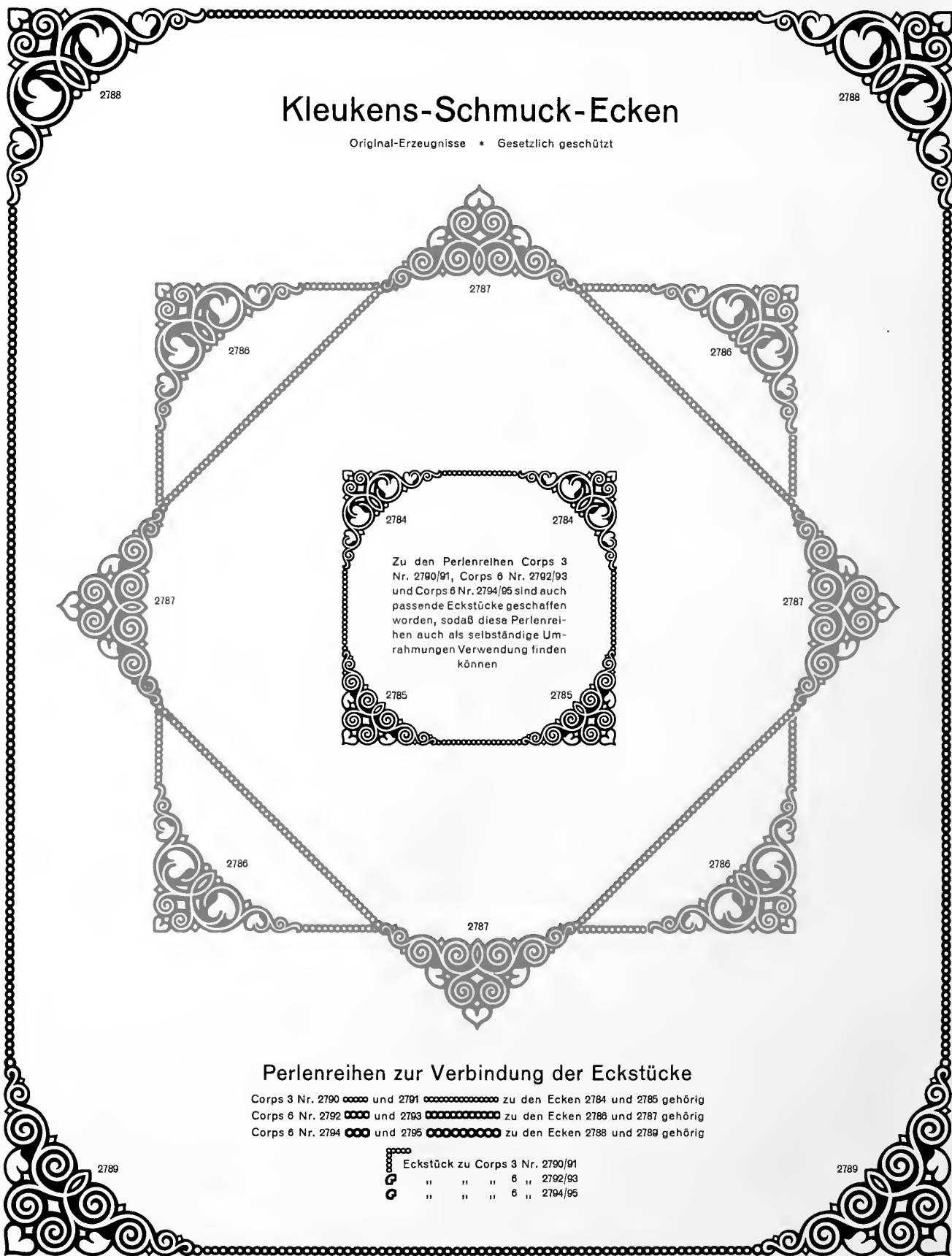



Kleukens-Schmuck-Ecken

Original-Erzeugnisse * Gesetzlich geschützt

Zu den Perlenreihen Corps 3 Nr. 2790/91, Corps 6 Nr. 2792/93 und Corps 6 Nr. 2794/95 sind auch passende Eckstücke geschaffen worden, sodaß diese Perlenreihen auch als selbständige Umrahmungen Verwendung finden können

Perlenreihen zur Verbindung der Eckstücke

Corps 3 Nr. 2790  und 2791  zu den Ecken 2784 und 2785 gehörig
 Corps 6 Nr. 2792  und 2793  zu den Ecken 2786 und 2787 gehörig
 Corps 6 Nr. 2794  und 2795  zu den Ecken 2788 und 2789 gehörig

	Eckstück zu Corps 3 Nr. 2790/91
	" " " 6 " 2792/93
	" " " 6 " 2794/95



Kombinierbare Kleukens-Umrahmungen

SERIE I (Figuren der Umrahmung)

Corps 48 (4 Cicero). Sortiment ca. 5,50 kg

Original-Erzeugnisse



Gesetzlich geschützt

5904 (6) 4:10 Cicero

SERIE II (die Figuren der Serie I in 6 Cicero Vergrößerung)

Corps 72 (6 Cicero). Sortiment ca. 9 kg



Einige Figuren aus Serie II

SERIE III (die Figuren der Serie I oder II in 8 Cicero Vergrößerung)

Corps 96 (8 Cicero). Galvanos auf Holz- oder Bleifuß

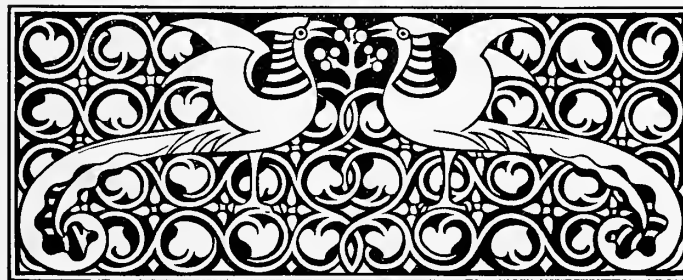

Figur aus Serie III

Die den Nummern in Klammern beigedruckten Ziffern geben die Stückzahl der in der Serie I enthaltenen Figuren an

5902 (4) 4:4 Cicero

Trianon-Umrahmungen

Corps 3 (Viertelclero)

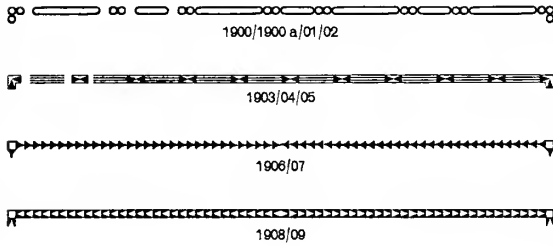

Corps 4 (Halbpetit)

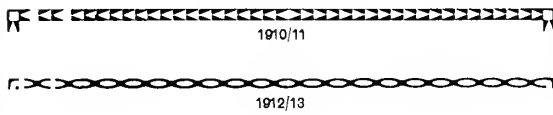

Corps 5 (Perle)

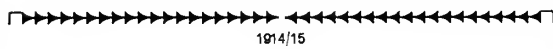

Corps 6 (Nonpareille)

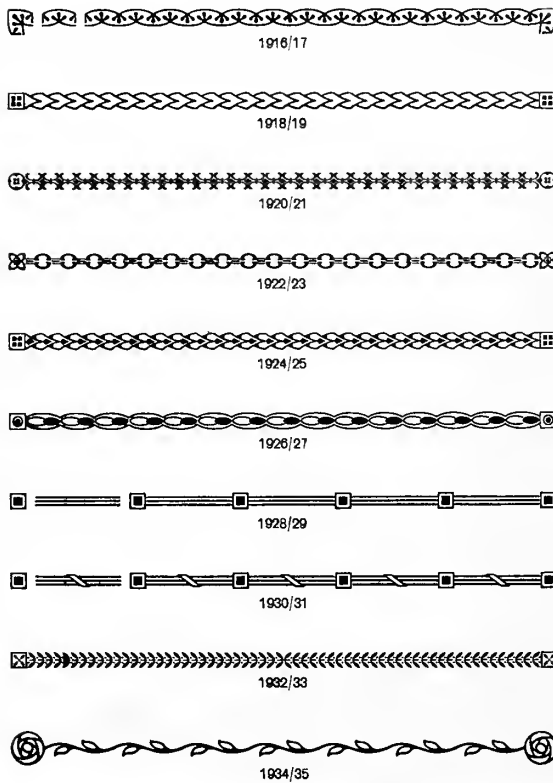

Corps 6 (Nonpareille)

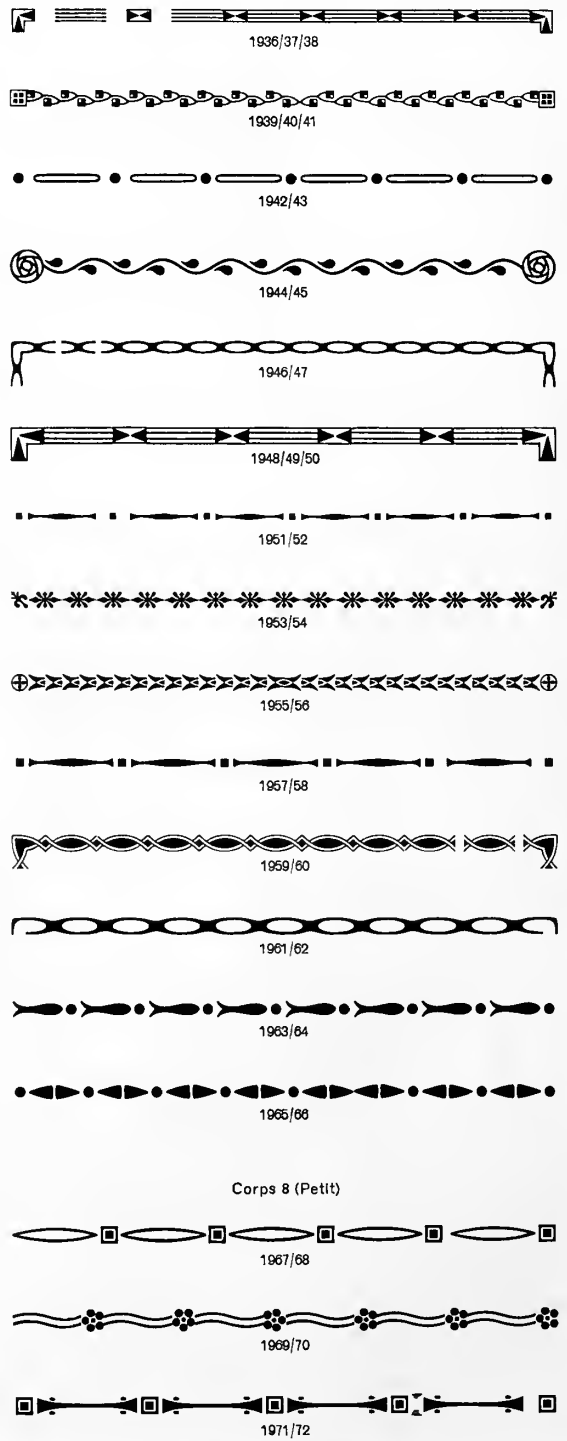

Trianon-Umrahmungen

Corps 9 (Borgis)



1973/74



1975/76



1977/78

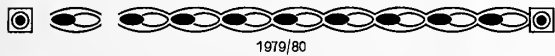

1979/80



1981/82

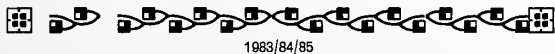

1983/84/85



1986/87



1988/89

Corps 12 (Cicero)

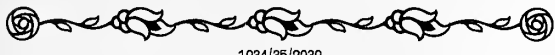

1934/35/2039

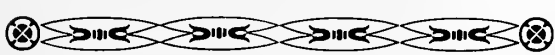

1990/91



1992/93/94



1995/96



1997/98



1999/2000

Corps 12 (Cicero)

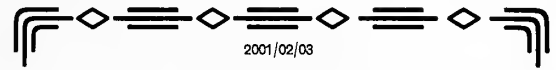

2001/02/03

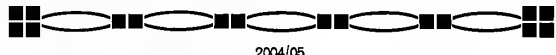

2004/05

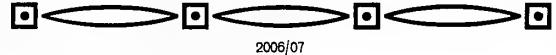

2006/07



2008/09

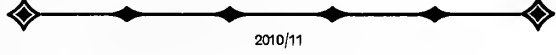

2010/11

Verbindung durch halbf. Viertelpetit-Messinglinien



2012/13

Verbindung durch halbf. Viertelpetit-Messinglinien

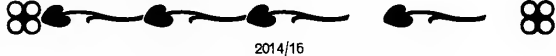

2014/15

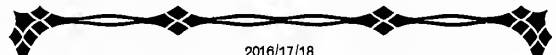

2016/17/18



2018/20



2021/22

Corps 18 (14½ Cicero)



2023/24



2025/26

Corps 24 (Doppelcicero)



2027/28

Trianon-Schmuck

Serie 1

(Figuren 1 bis 5) Sortiment einfarbig ca. 1/4 m = 0,60 kg, zweifarbig = 1,10 kg



Serie 2

(Figuren 6 bis 10) Sortiment einfarbig ca. 1/4 m = 0,90 kg, zweifarbig = 1,60 kg



8

Serie 3

Figuren 11 und 12 für einfarbigen Druck, Sortiment ca. 1/4 m = 0,35 kg, für zweifarbigen Druck ca. 1/4 m = 0,55 kg
Figuren 13 bis 16 für einfarbigen Druck, Sortiment ca. 1/4 m = 0,40 kg

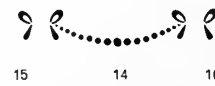

17 und 17 a

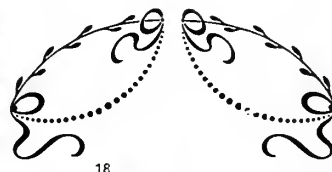

18



19



17 und 17 a

Serie 3

Figuren 17 bis 19 für einfarbigen Druck
Sortiment ca. 1/4 m = 0,90 kg, für zweifarbigen Druck ca. 1/4 m = 1,05 kg



20 und 20 a

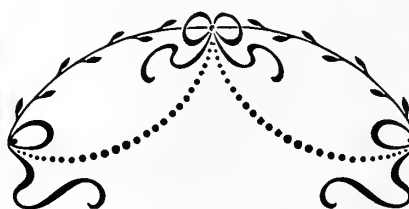

21



20 und 20 a

Serie 3

Figuren 20 bis 22 für einfarbigen Druck
Sortiment ca. 1/4 m = 1,30 kg, für zweifarbigen Druck ca. 1/4 m = 1,55 kg

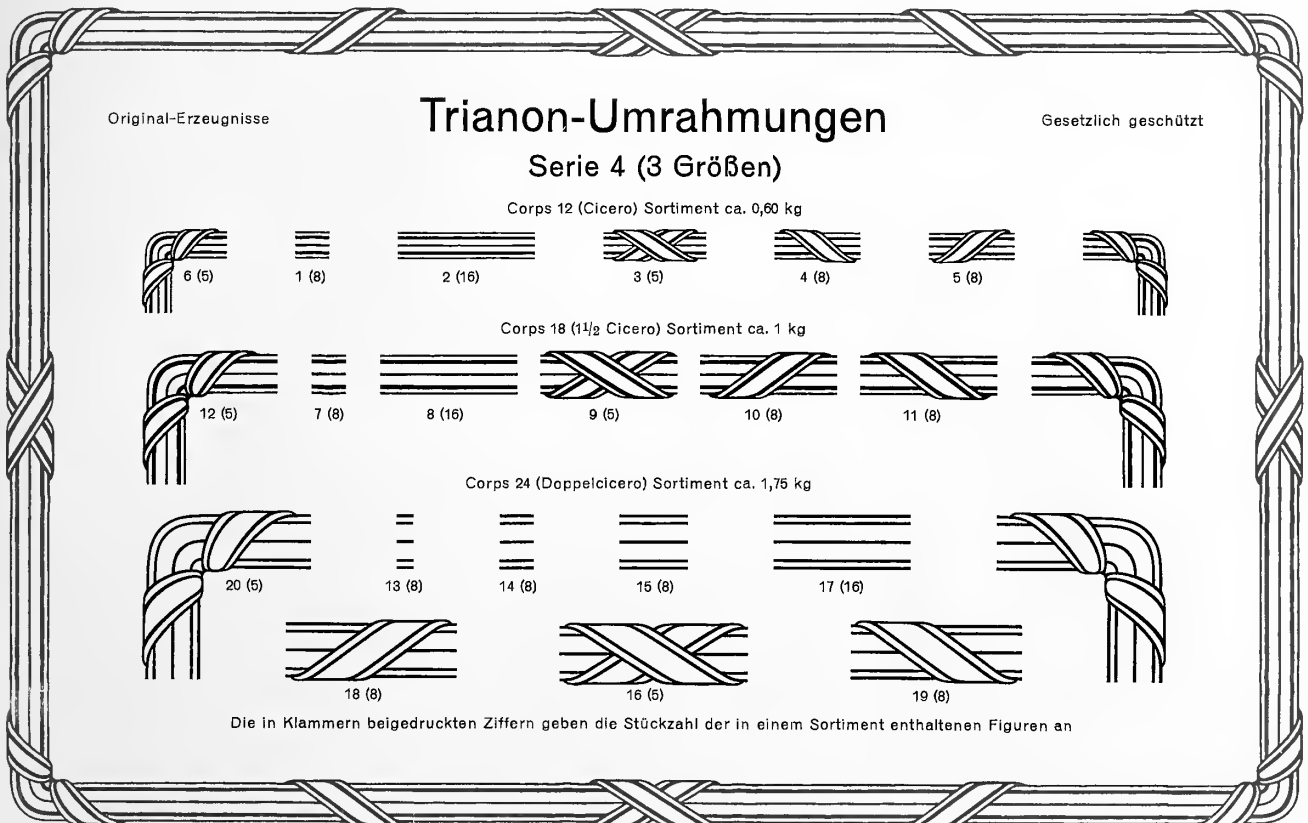
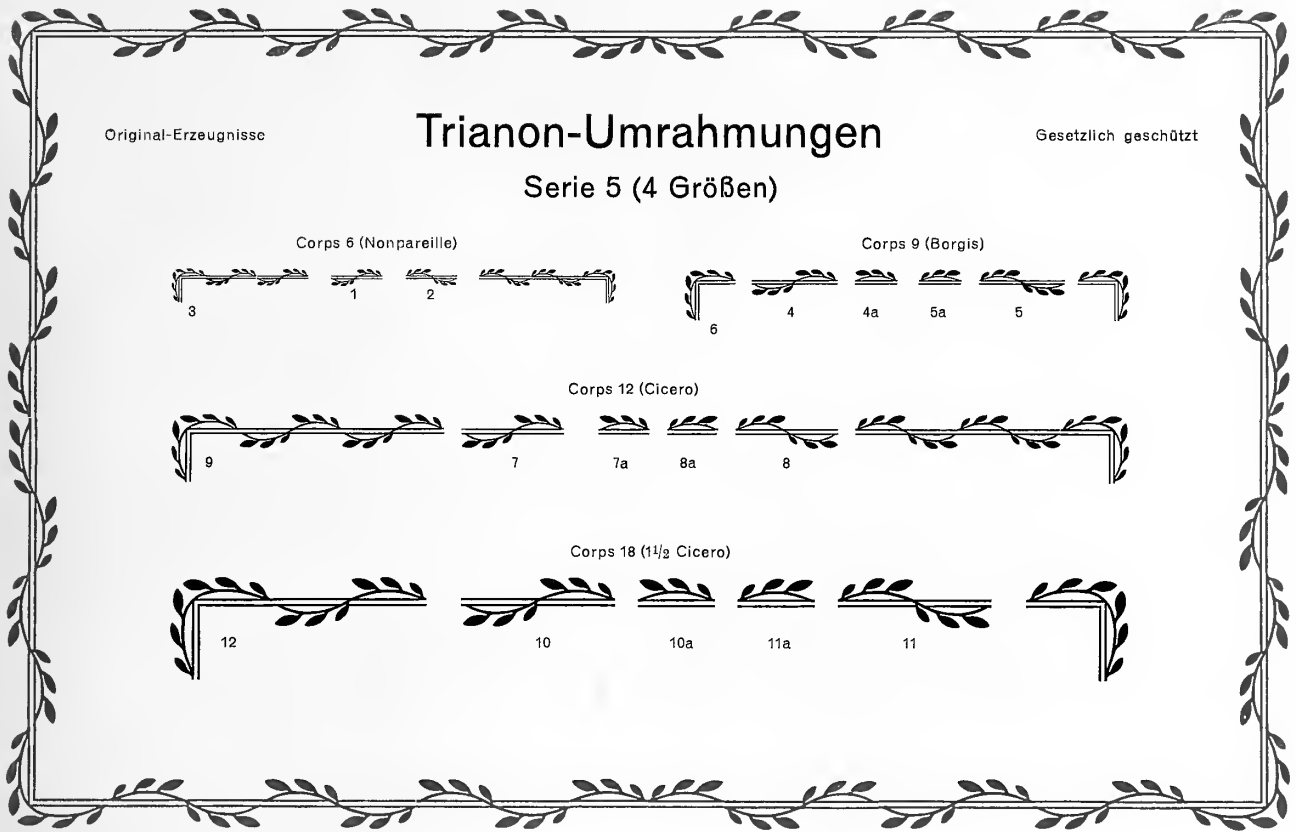

Original-Erzeugnisse

Trianon-Umrahmungen

Gesetzlich geschützt

Serie 6 (3 Größen)

Corps 12 (Cicero)



Corps 18 (1 1/2 Cicero)



Corps 24 (Doppelcicero)

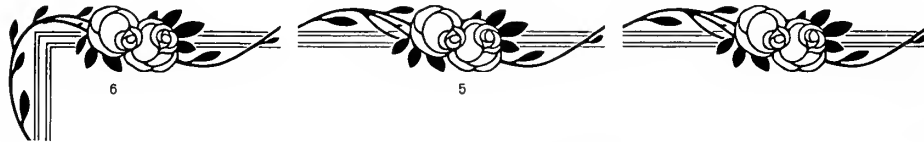

Serie 7 (3 Größen)

Corps 12 (Cicero)



Corps 18 (1 1/2 Cicero)

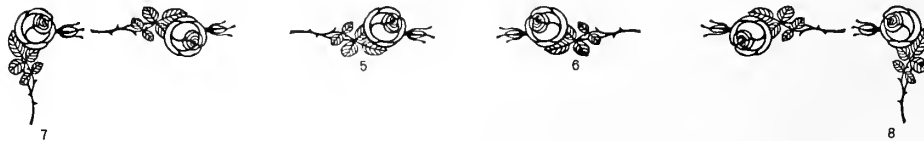

Corps 24 (Doppelcicero)



Serie 8

Surliment (17 Eckstücke sowie 25 laufende Stücke) ca. 0,55 kg

Nr. 2030

Nr. 2029

Nr. 2030

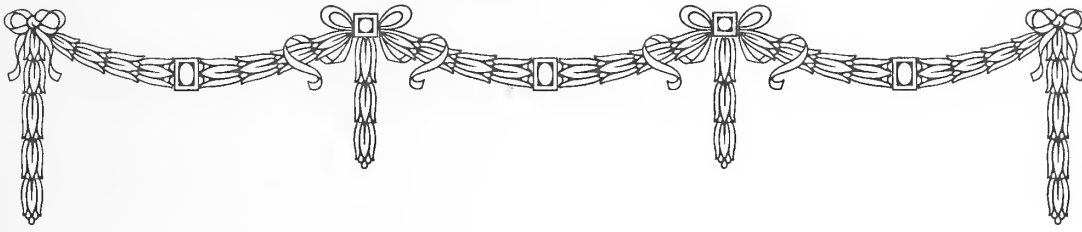

Original-Erzeugnis

Biedermeier-Einfassung

Gesetzlich geschützt

Serie 9

Sortiment ca. 2,8 kg

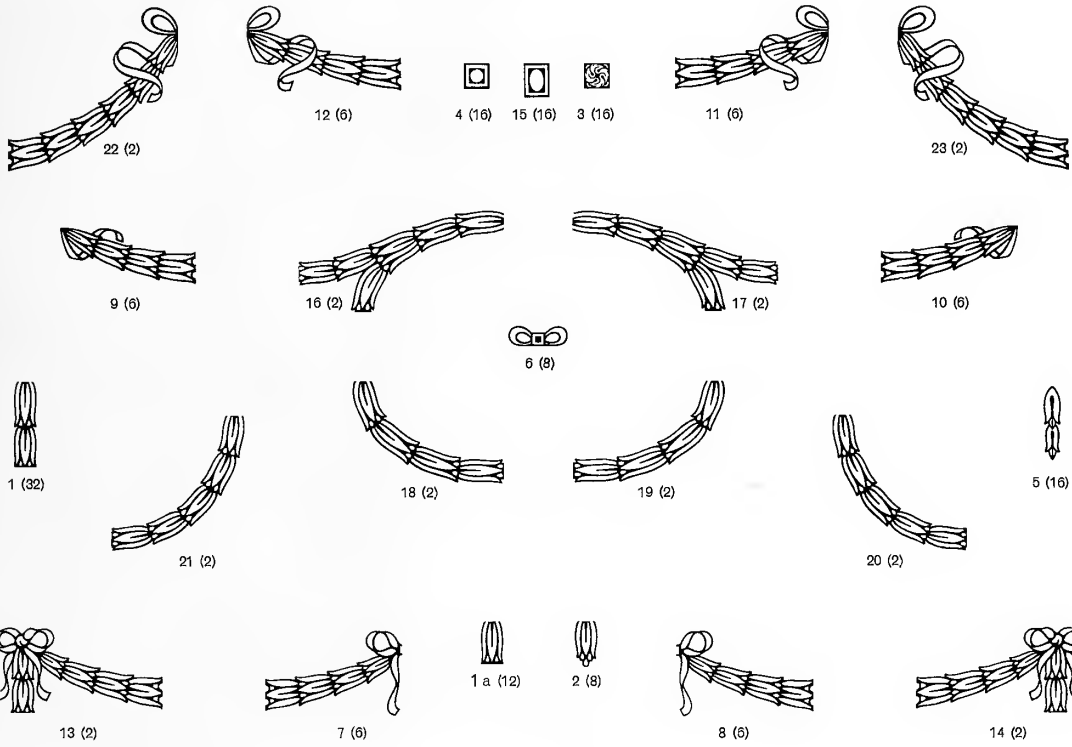

Die in Klammern beigedruckten Ziffern geben die Stückzahl der in einem Sortiment enthaltenen Figuren an

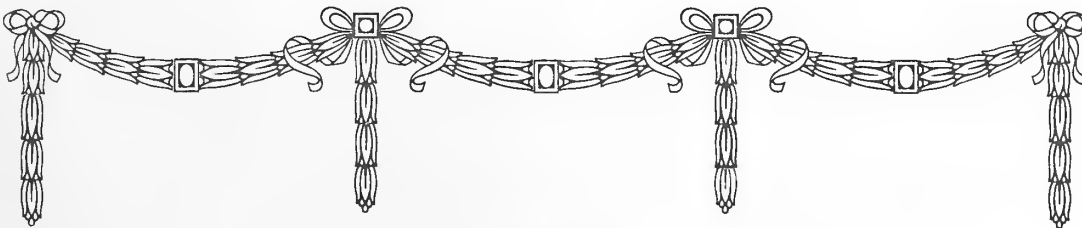

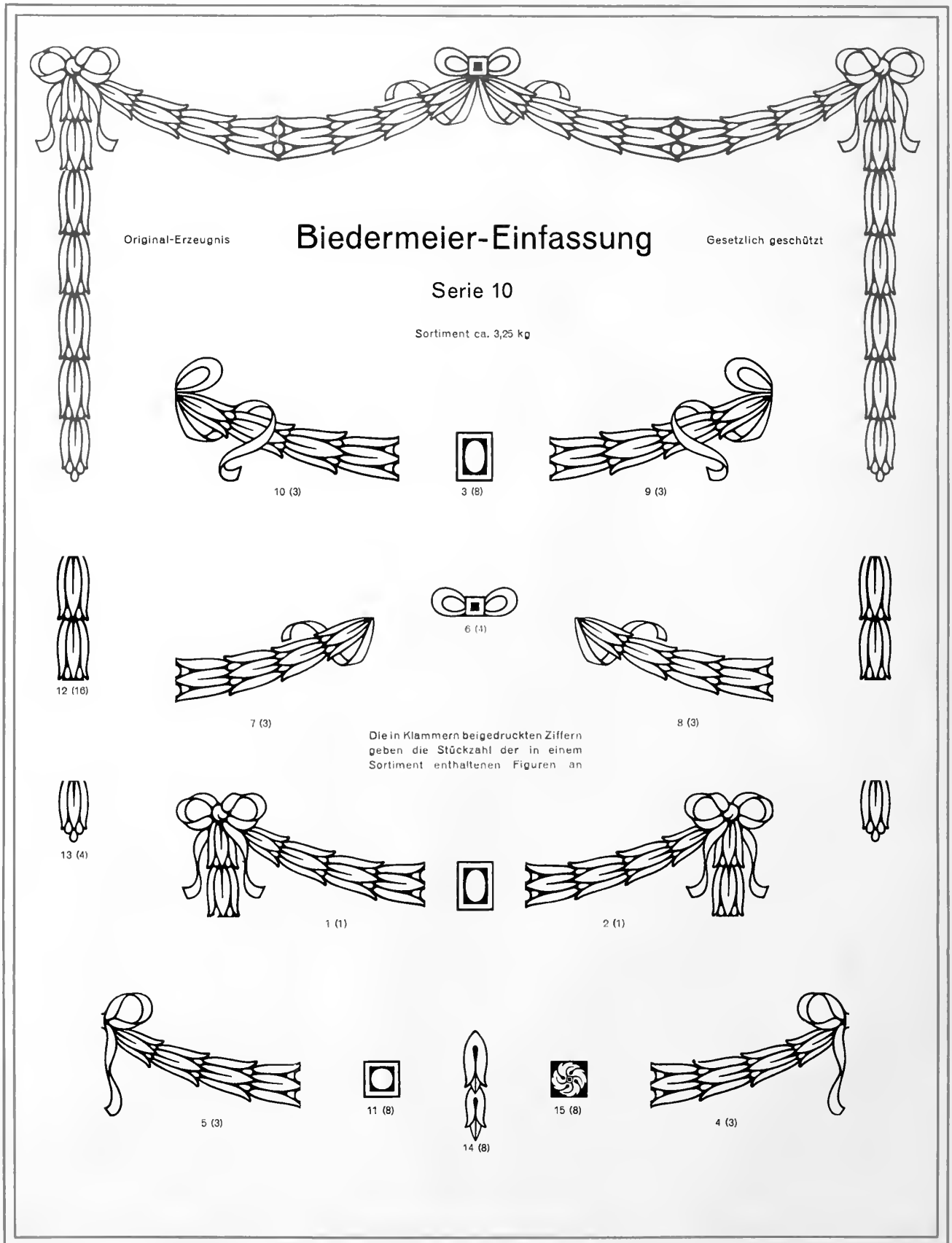

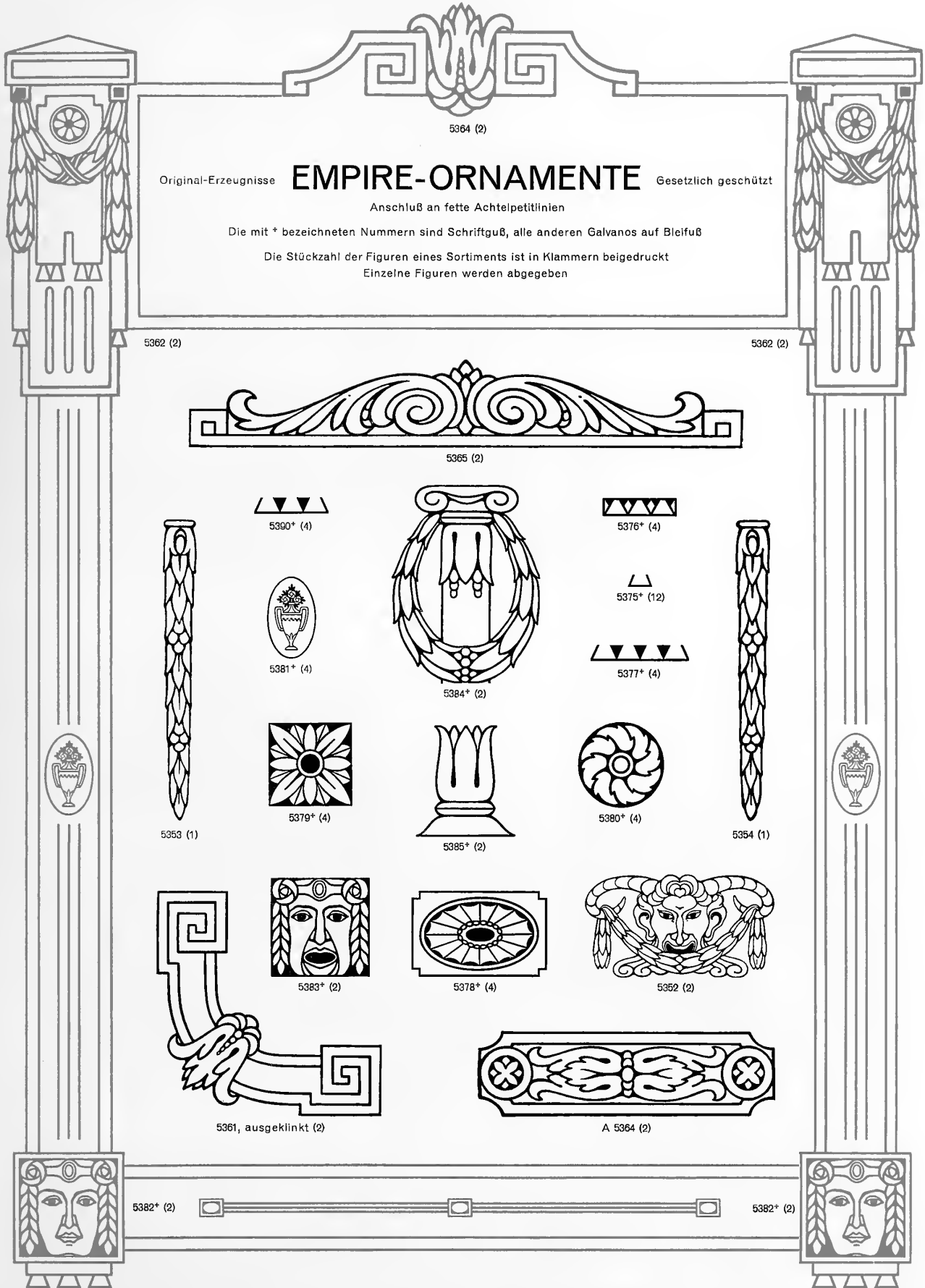

Original-Erzeugnisse **EMPIRE-ORNAMENTE** Gesetzlich geschützt

Anschluß an fette Achtelpetitlinien

Die mit * bezeichneten Nummern sind Schriftguß, alle anderen Galvanos auf Bleifuß

Die Stückzahl der Figuren eines Sortiments ist in Klammern beige druckt
Einzelne Figuren werden abgegeben



Original-Erzeugnis

Empire-Einfassung

Gesetzlich geschützt

1 Sort. ca. 4 kg einschließlich 3 Galvanos

Serie I

1/2 Sort. ca. 2 kg einschließlich 3 Galvanos

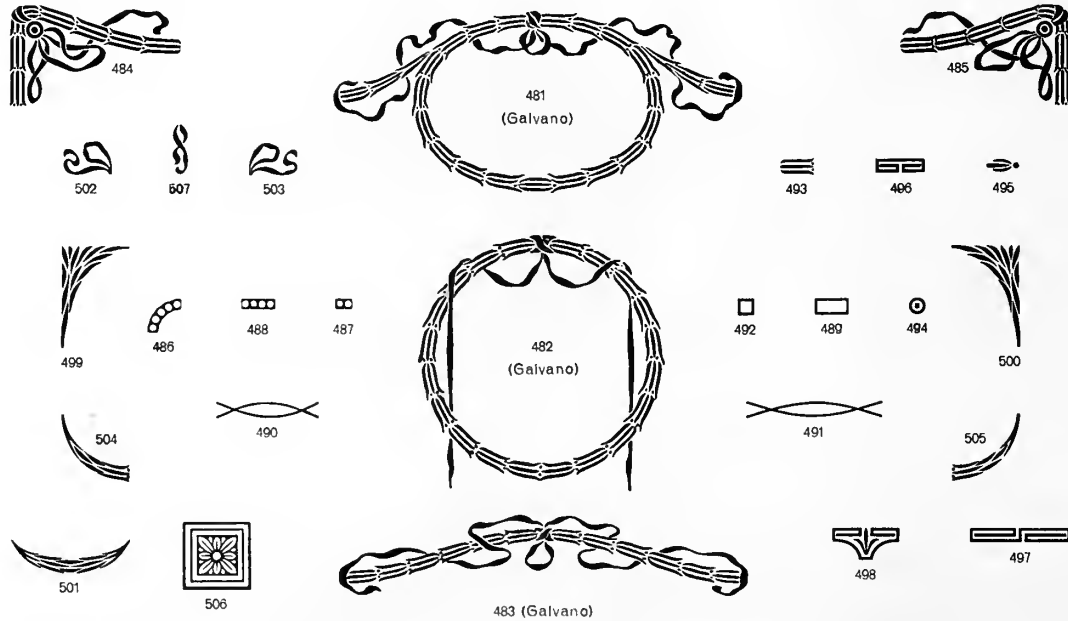

1 Sort. einfarbig ca. 3 kg
1/2 Sort. einfarbig ca. 2 kg

Serie II

1 Sort. dreifarbig ca. 6 kg
1/2 Sort. dreifarbig ca. 3 kg

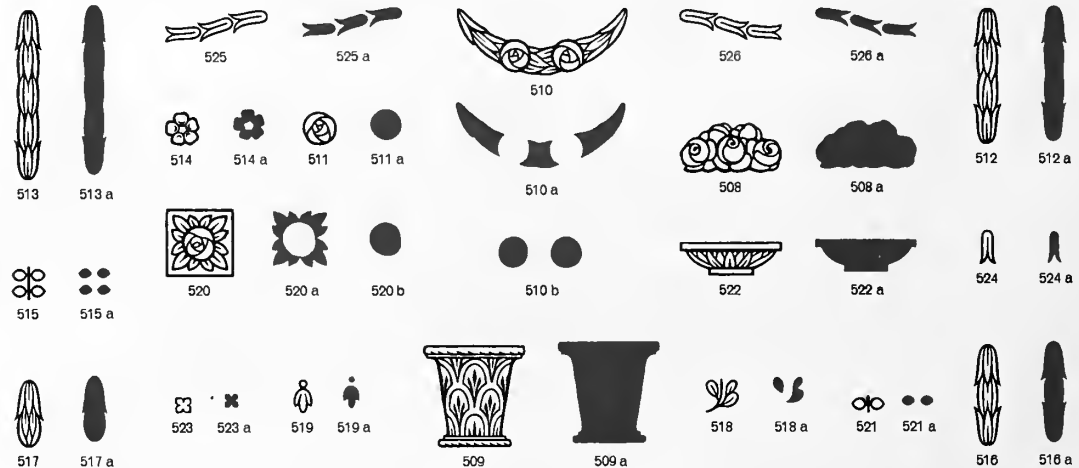

Die Figuren werden auch einzeln nach kg abgegeben. Nr. 481, 482, 483 werden in Galvano auf Holzfuß ausgeklint geliefert

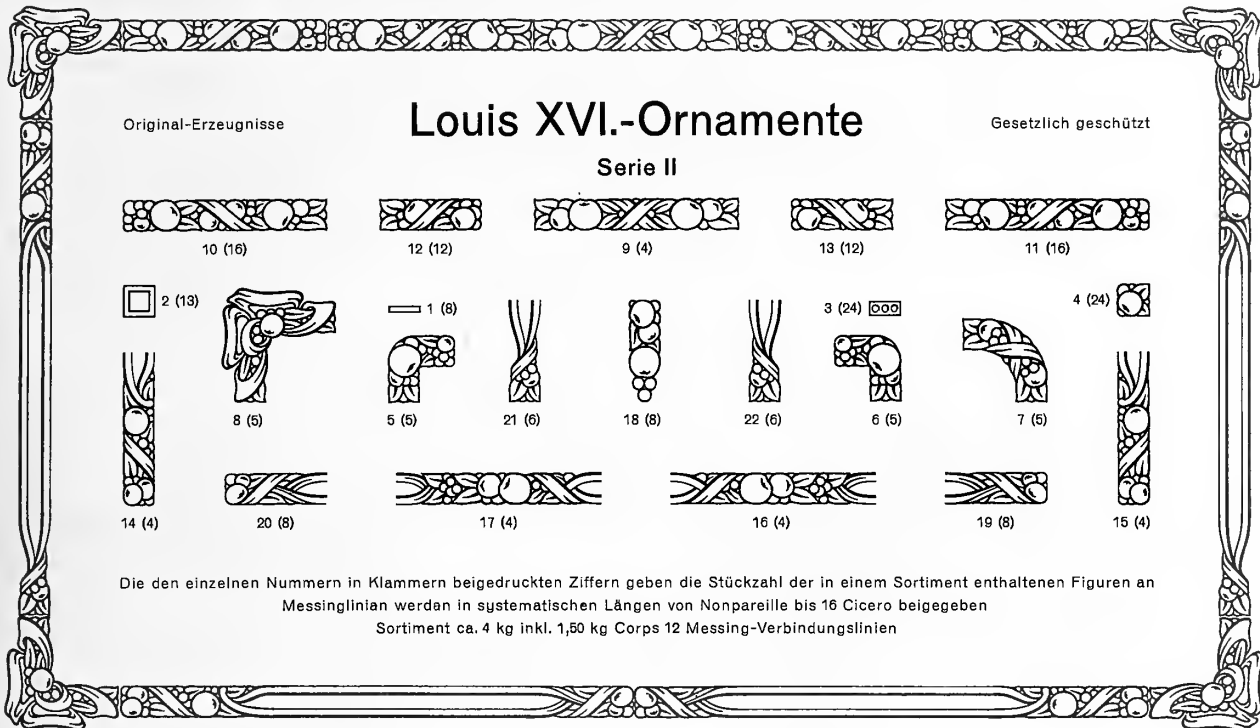

Original-Erzeugnisse

Louis XVI.-Ornamente

Gesetzlich geschützt

Serie II

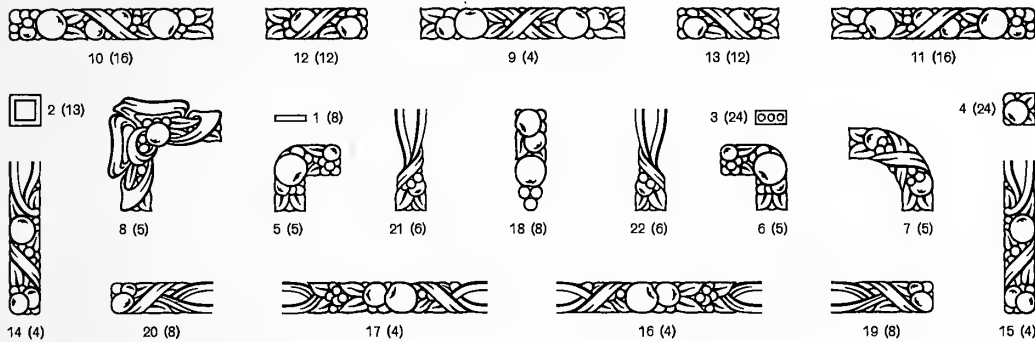

Die den einzelnen Nummern in Klammern beigedruckten Ziffern geben die Stückzahl der in einem Sortiment enthaltenen Figuren an
 Messinglinien werden in systematischen Längen von Nonpareille bis 16 Cicero beigegeben
 Sortiment ca. 4 kg inkl. 1,50 kg Corps 12 Messing-Verbindungslinien

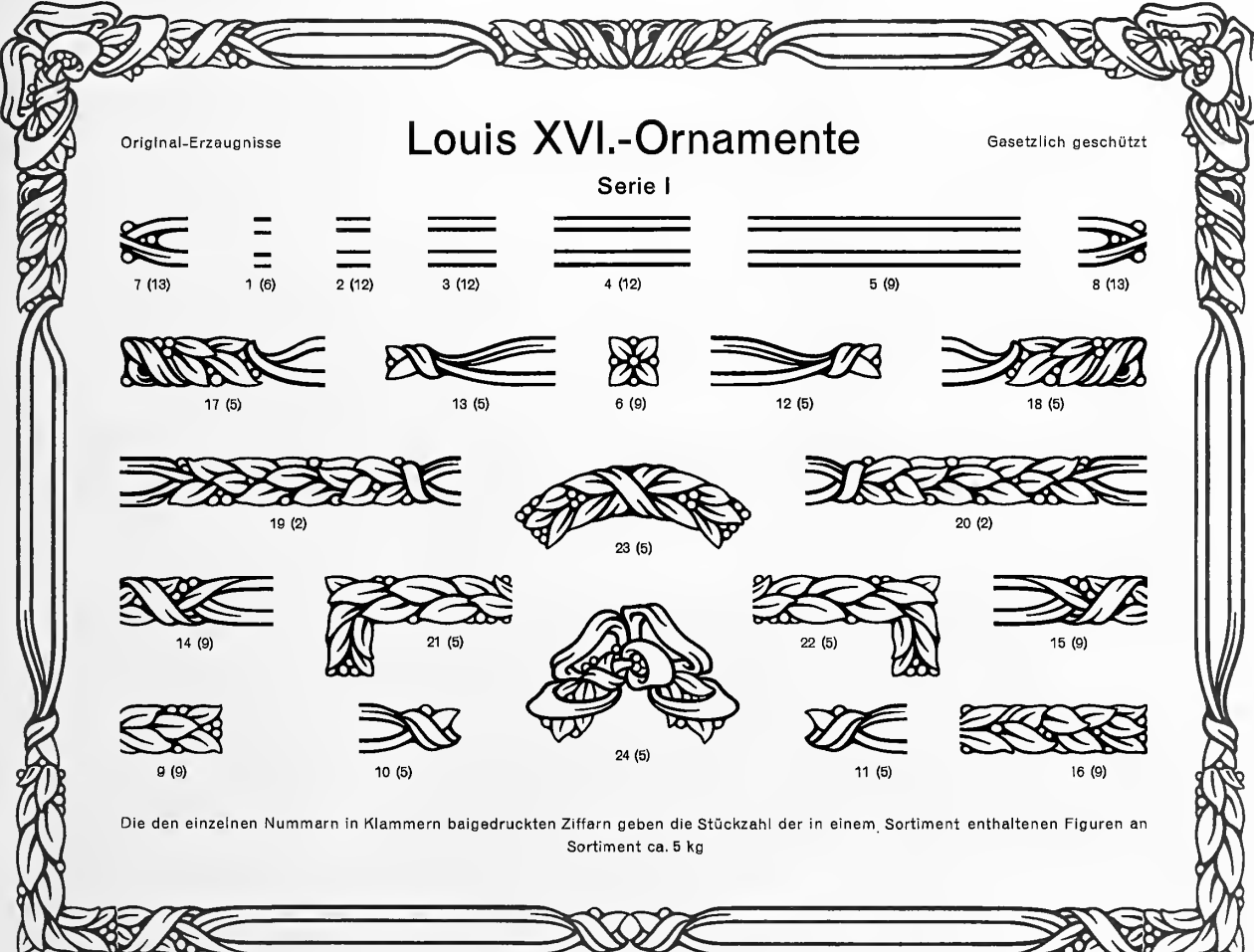

Original-Erzeugnisse

Louis XVI.-Ornamente

Gesetzlich geschützt

Serie I

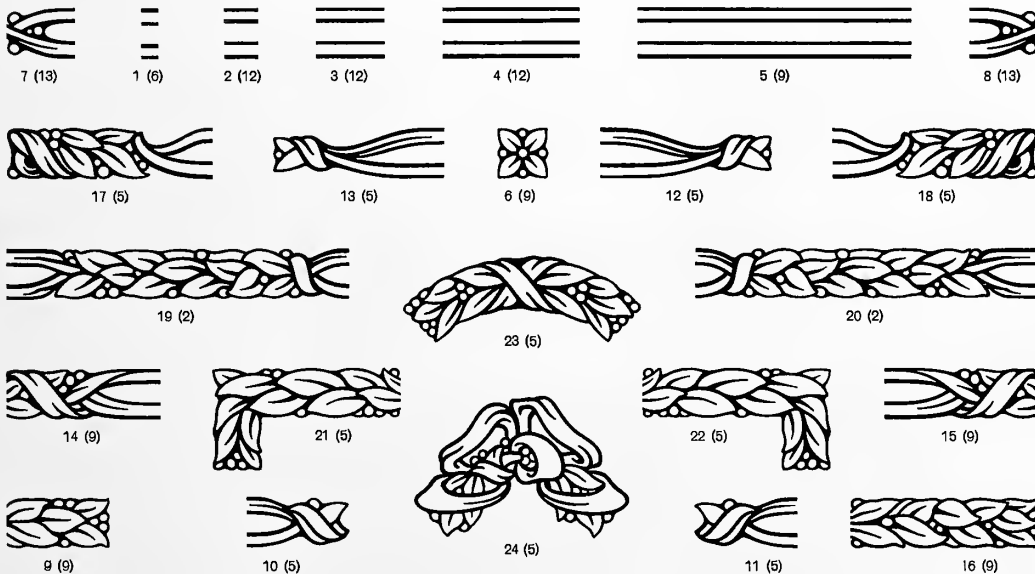

Die den einzelnen Nummern in Klammern beigedruckten Ziffern geben die Stückzahl der in einem Sortiment enthaltenen Figuren an
 Sortiment ca. 5 kg

Einfassungen zur Lichten Trianon

Corps 6 (Nonpareille)

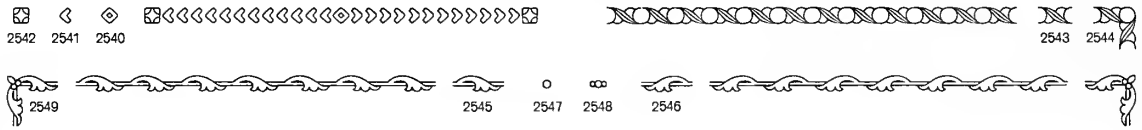

Corps 12 (Cicero)

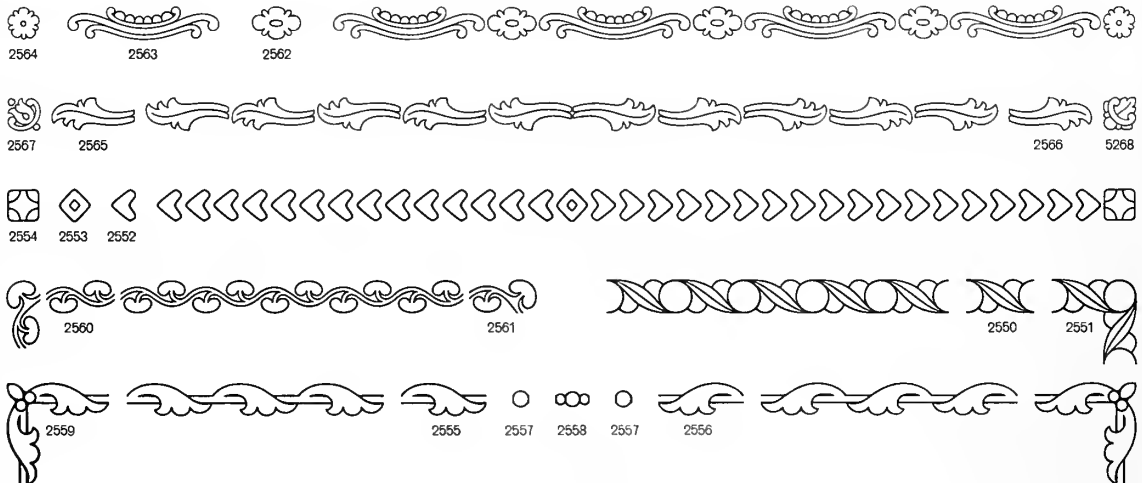

Corps 18 (1 1/2 Cicero)

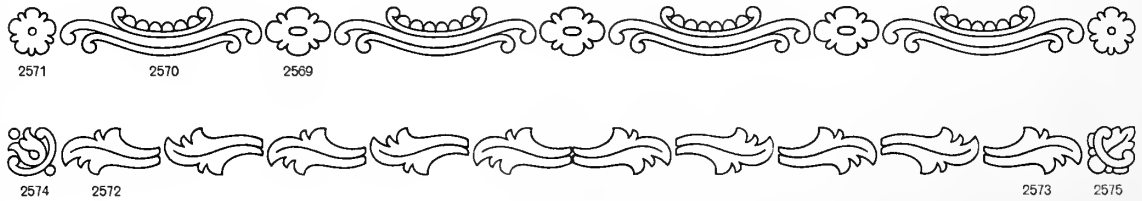

Serie 3018. Nr. 2576—84. Corps 18 (1 1/2 Cicero). Sortiment zirka 2 kg

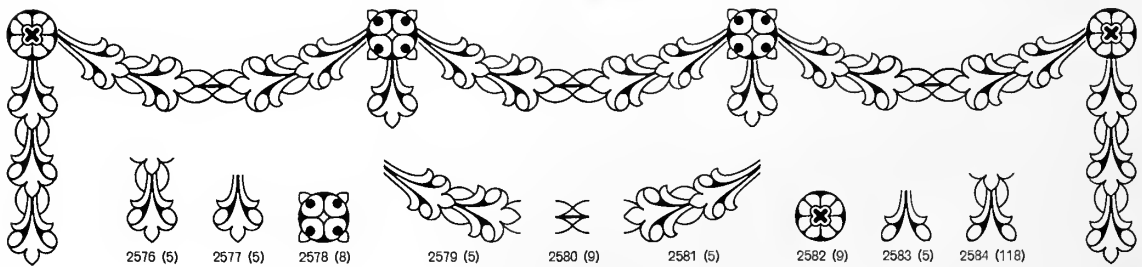

Serie 3018. Nr. 2586—91. Corps 24 (Doppelcicero). Sortiment zirka 3 kg

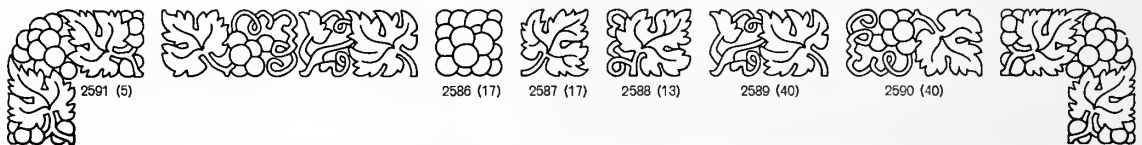

Einfassungen zur Wiewnk-Fraktur

Corps 3 (Viertelcicero)

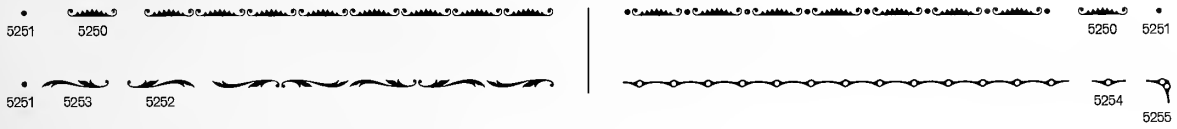

Corps 6 (Nonpareille)

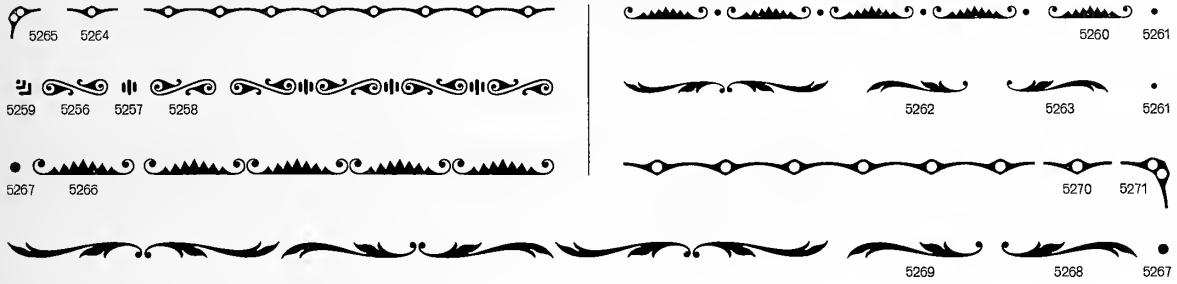

Corps 9 (Borgis)



Corps 12 (Cicero)

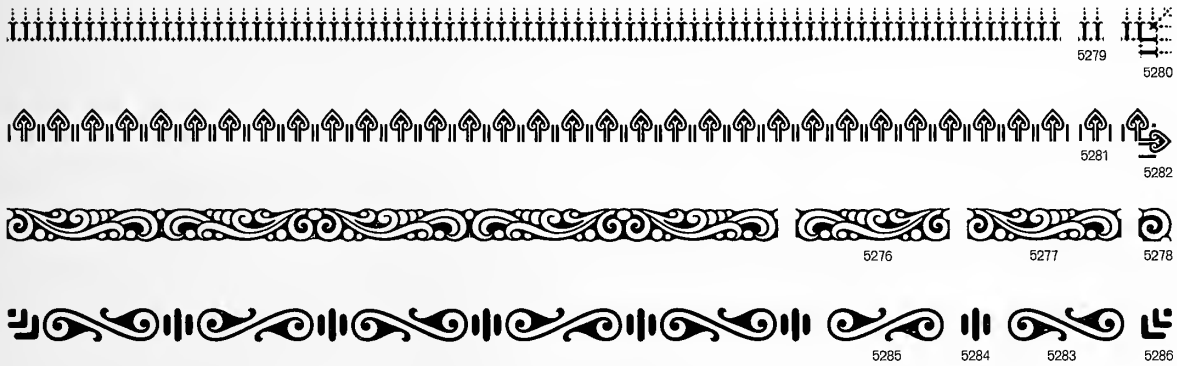

Corps 18 (1 1/2 Cicero)

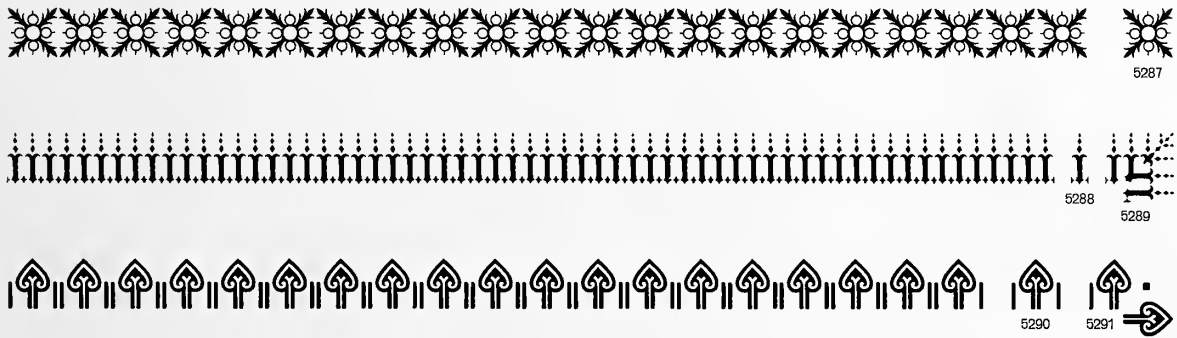

Einfassungen zur Wieynk-Fraktur

Corps 24 (Doppelcicero)



Corps 30 (2 1/2 Cicero)



Corps 36 (3 Cicero)



Wieynk-Schmuck

Corps 3 (Viertelcicero)

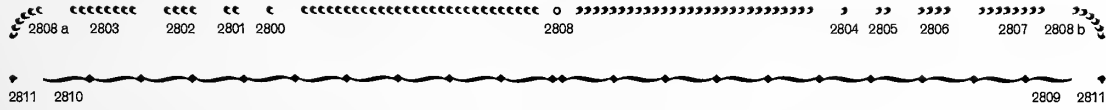

Corps 6 (Nonpareille)

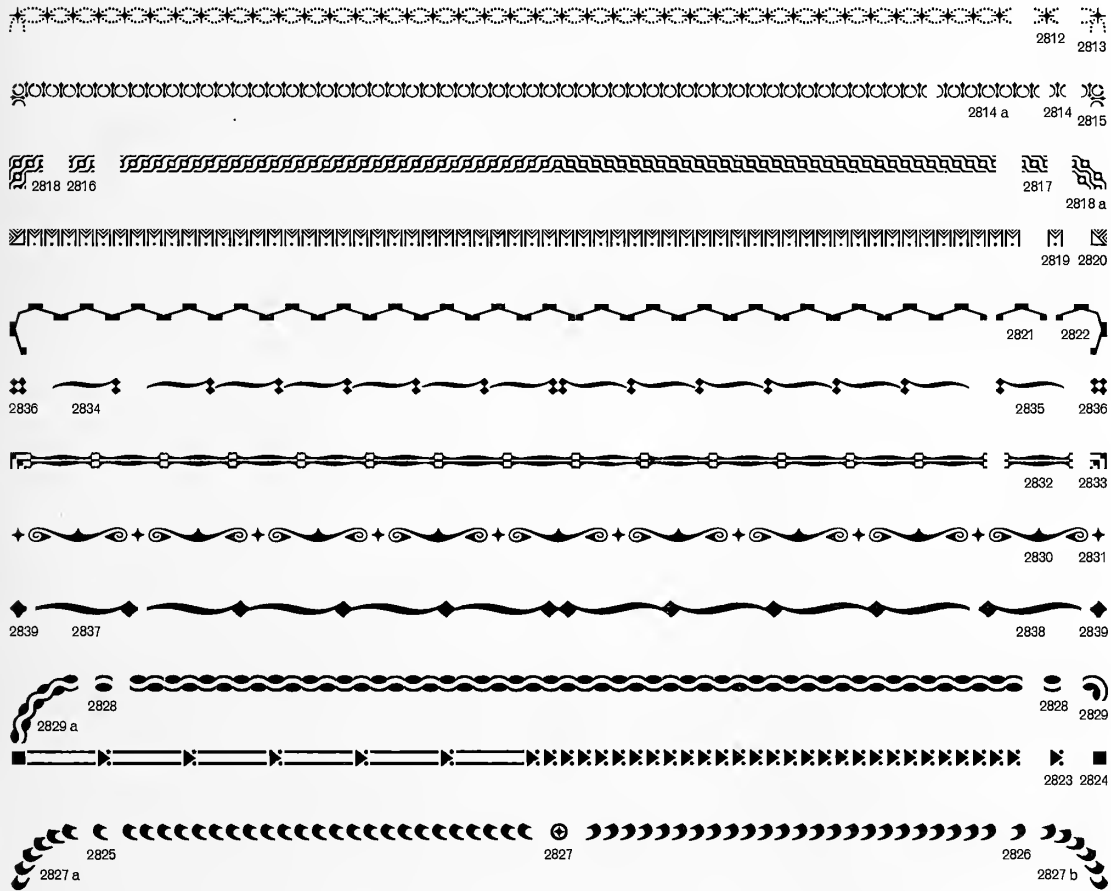

Corps 12 (Cicero)

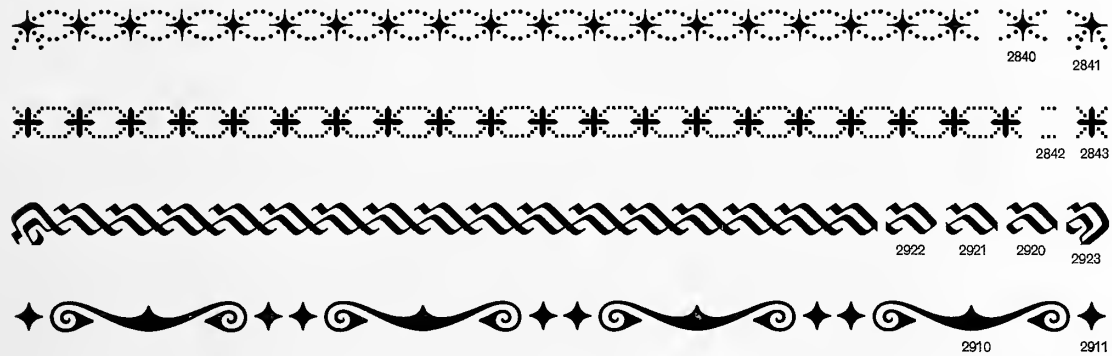

Wienk-Schmuck

Corps 12 (Cicero)



Corps 18 (1^{1/2} Cicero)



Corps 24 (2 Cicero)



Wieynk-Schmuck

Corps 24 (2 Cicero)



Corps 36 (3 Cicero)



Corps 36 (3 Cicero)



Corps 48 (4 Cicero)

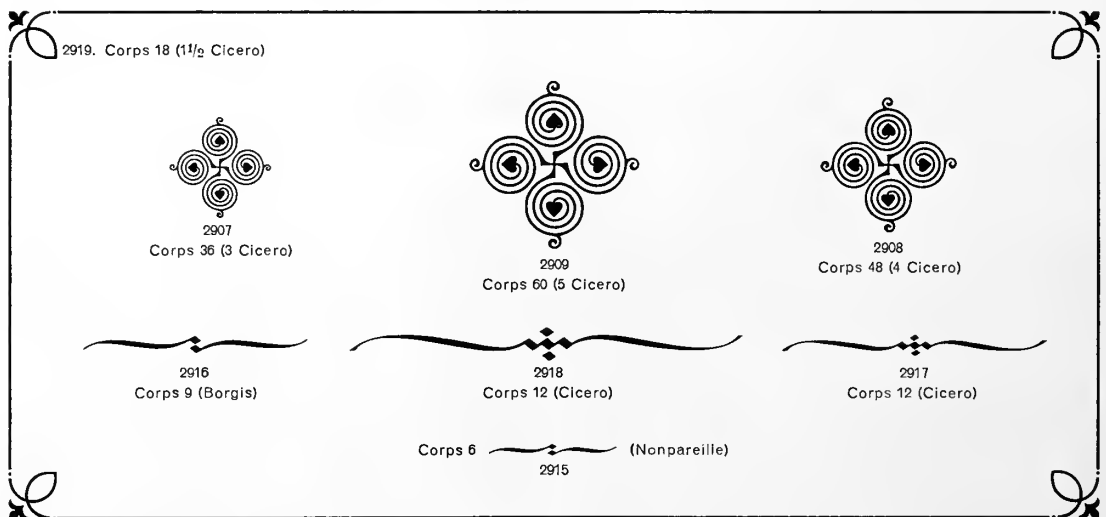
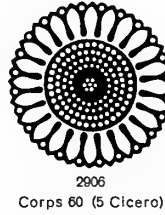
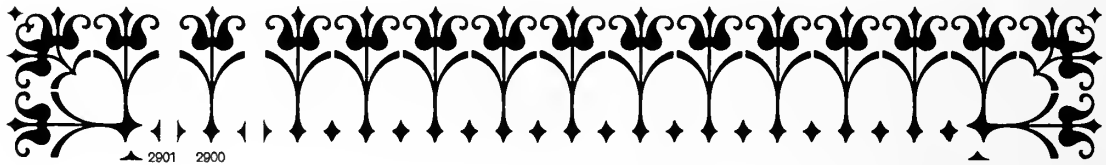
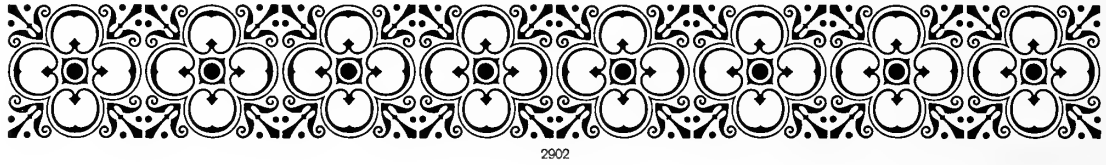

Original-Erzeugnis

Batarde-Schmuck

Gesetzlich geschützt

Corps 3 (Viertelcicero)

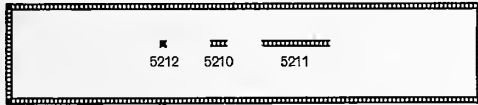

Corps 4 (Halbpetit)



Corps 6 (Nonpareille)



Corps 6 (Nonpareille)



Corps 6 (Nonpareille)



Corps 6 (Nonpareille)

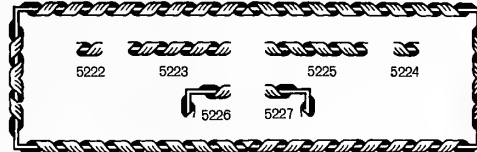

Corps 9 (Borgis)

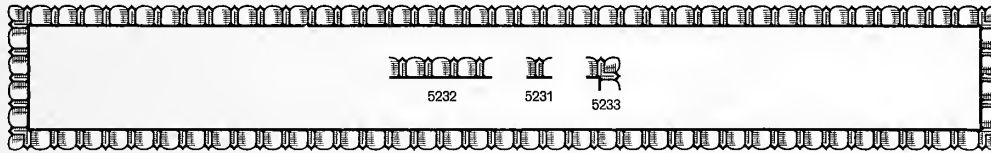

Einfassung Serie A

(Anschluß an fette Achtelpetit-Linien)



Sortiment 1,25 kg

Die in Klammern beigedruckten Ziffern geben die Stückzahl der in einem Sortiment enthaltenen Figuren an
Ein Sortiment ausreichend für 2 Quartseiten

Einfassung Serie B

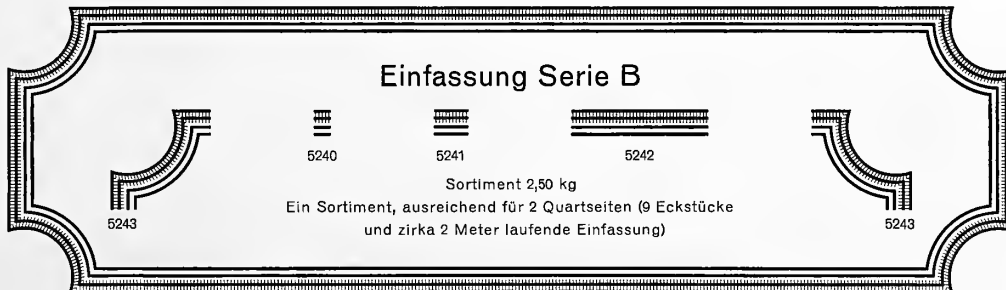

Sortiment 2,50 kg

Ein Sortiment, ausreichend für 2 Quartseiten (9 Eckstücke
und zirka 2 Meter laufende Einfassung)

Femina-Umrahmungen

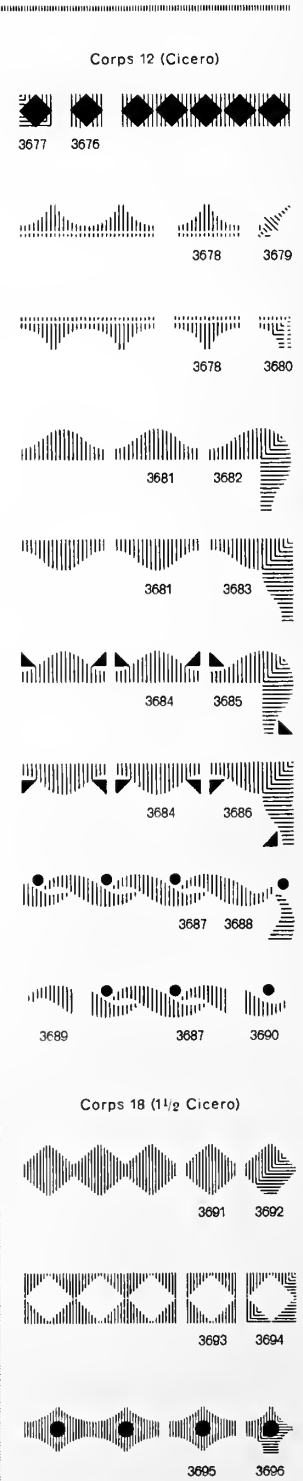
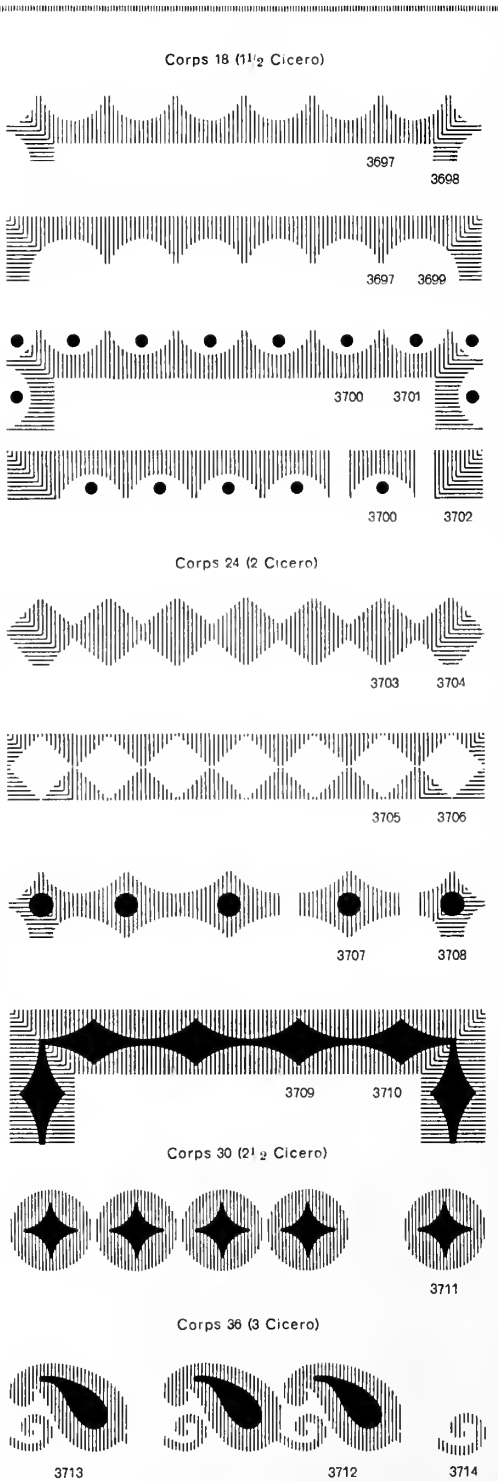
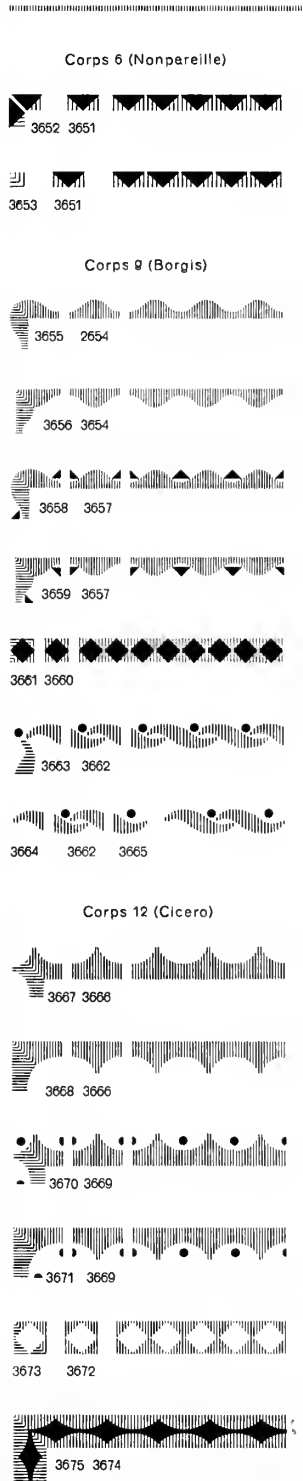

Femina-Schmuck



3715

2 Cicero



3716



3730, 3 Cicero



3736, 4 Cicero



3717

2 Cicero



3718



3720

3 Cicero



3721



3722

3 Cicero



3723



3731

Doppeltext



3732



3729, 3 Cicero



3735, 4 Cicero



3724

3 Cicero



3725



3726

3 Cicero



3727



3733

4 Cicero



3734



3728, 3 Cicero



3737, 4 Cicero

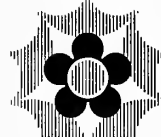

3739, 5 Cicero



3719, 2 Cicero



3738, 4 Cicero

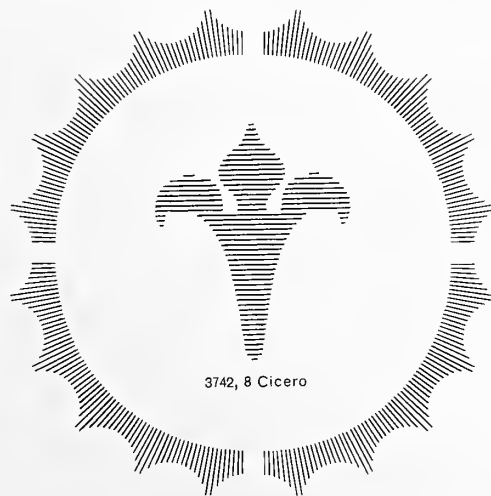

3742, 8 Cicero

3741, 7 Cicero



3740, 5 Cicero

Original-Erzeugnis

Femina-Schmuck

Gesetzlich geschützt

zweifarbig



3715 a und b 2 Cicero 3716 und b



3730 a und b
3 Cicero

3736 a und b
4 Cicero



3717 a und b 2 Cicero 3718 a und b



3720 a und b 3 Cicero 3721 a und b



3729 a und b, 3 Cicero



3724 a und b 3 Cicero 3725 a und b



3722 a und b 3 Cicero 3723 a und b



3735 a und b, 4 Cicero



3726 a und b 3 Cicero 3727 a und b



3731 a und b Doppeltex 3732 a und b



3733 a und b 4 Cicero 3734 a und b



3728 a und b, 3 Cicero

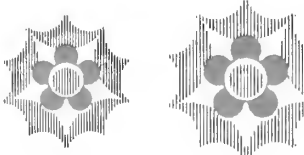

3737 a und b
4 Cicero

3739 a und b
5 Cicero



3719 a und b, 2 Cicero

Original-Erzeugnisse

Femina-Messinglinien

Gesetzlich geschützt

8520 — Corps 1

8530 — Corps 2

8540 — Corps 3

8550 — Corps 4



8590 — Corps 12



8580 — Corps 10



8570 — Corps 8



8560 — Corps 6

Orpheus-Einfassung

Corps 3 (Viertelcicero)

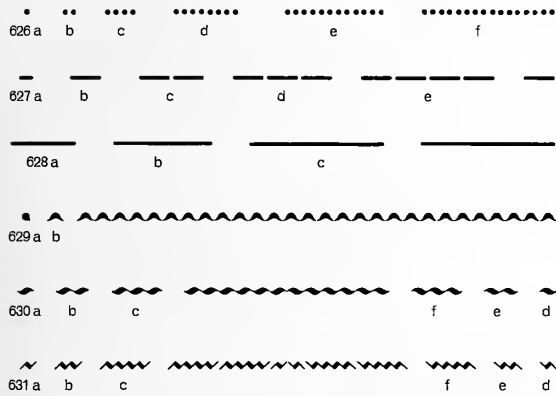

Corps 6 (Nonpareille)

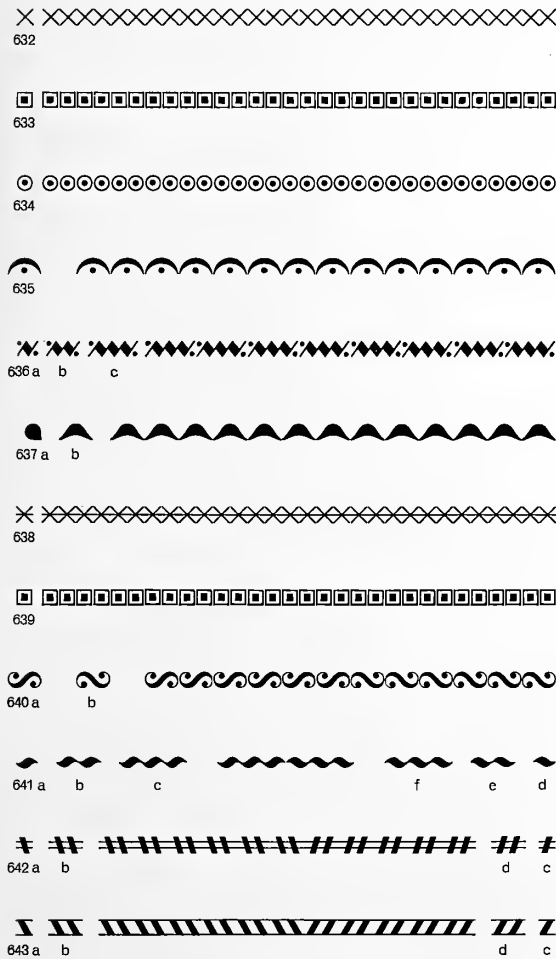

Corps 8 (Petit)

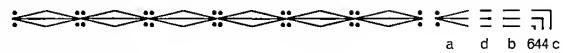

Corps 12 (Cicero)

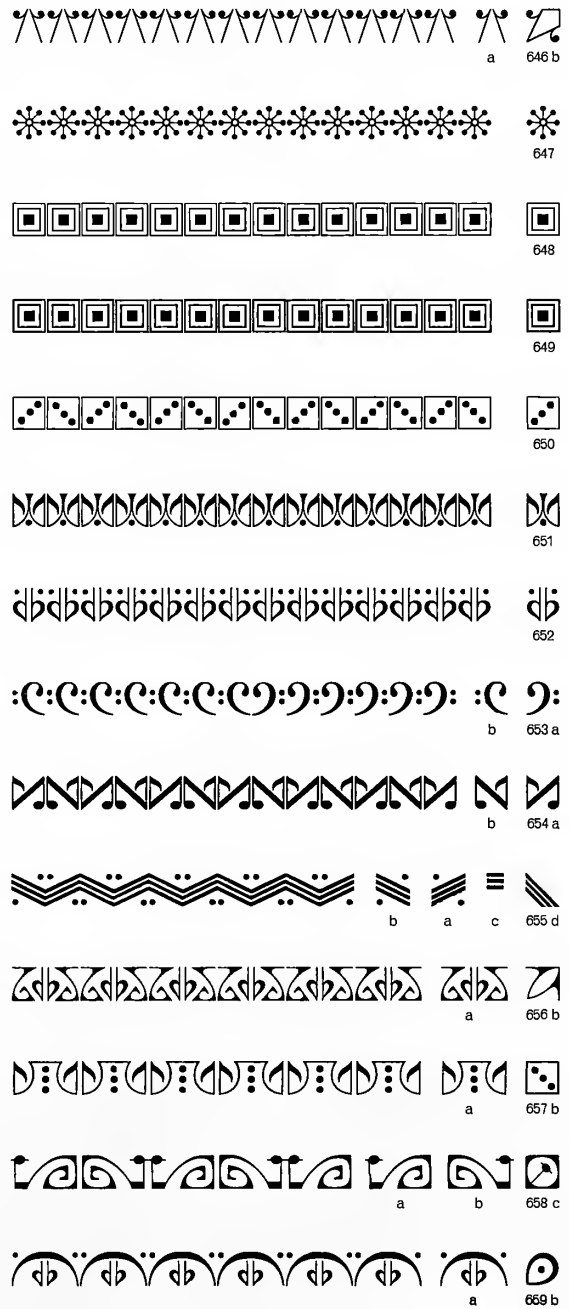

Orpheus-Einfassung

Corps 24 (Doppelcicero)

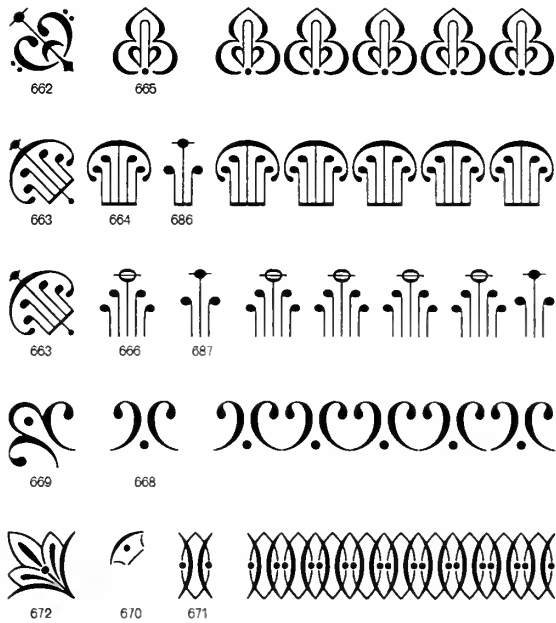

Corps 24 (Doppelcicero)

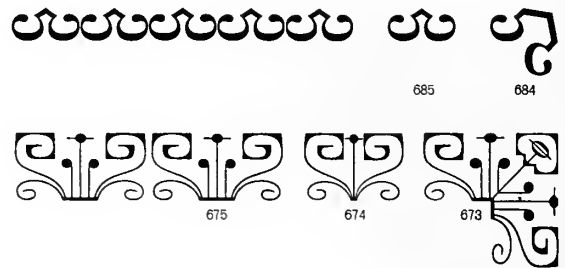

Corps 36 (3 Cicero)

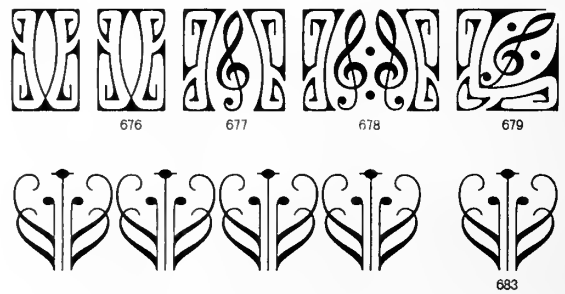

Corps 15 (Tertia Noten-System)

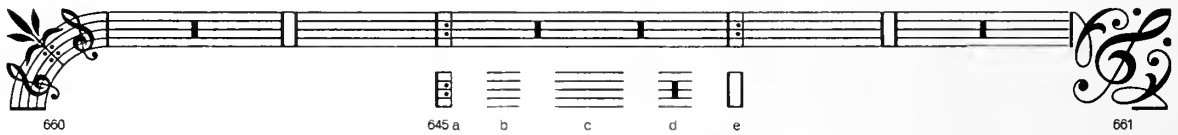

Corps 60 (5 Cicero)



Corps 48 (4 Cicero)



Corps 60 (5 Cicero)



Corps 72 (6 Cicero)



Die Orpheus-Einfassung wird auch in Sortimenten abgegeben ; wir bitten das Spezialheft zu verlangen

Reihen-Einfassungen von Heinz Keune

Corps 3 (Viertelcicero)

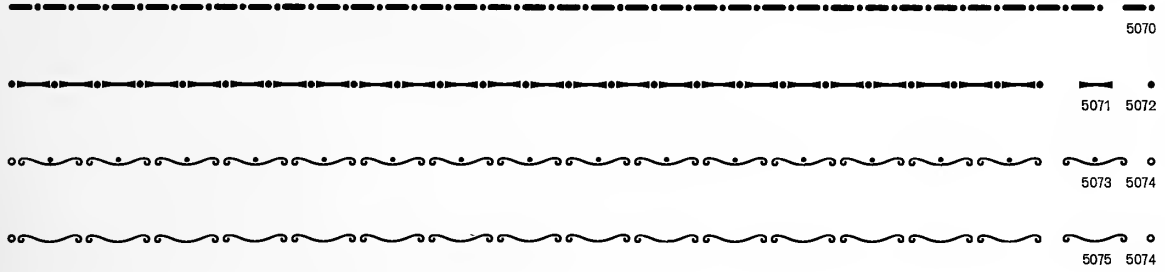

Corps 6 (Nonpareille)

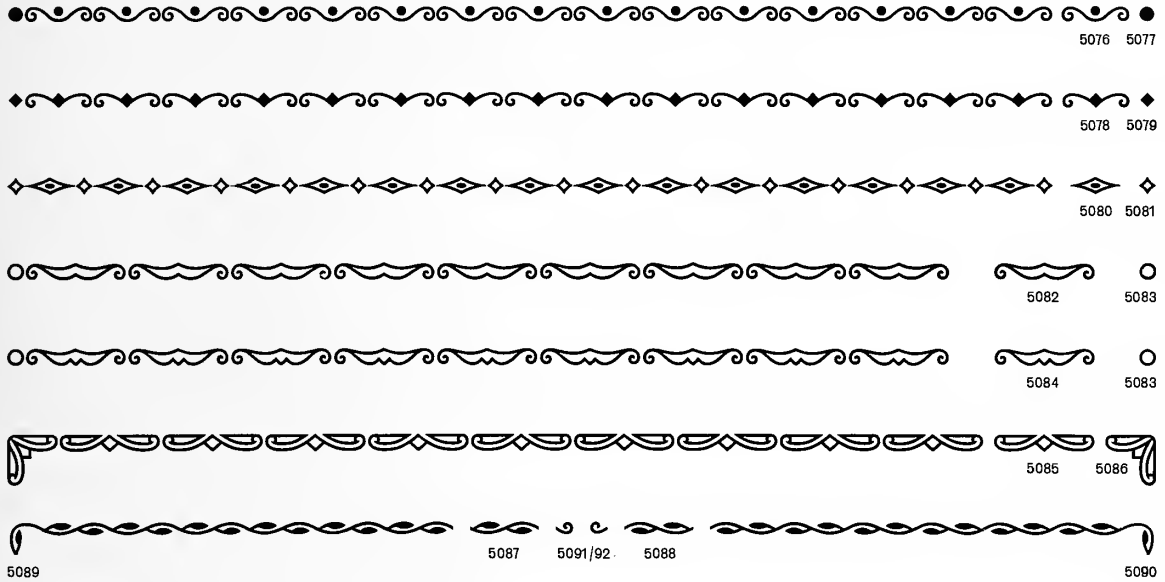

Corps 9 (Borgis)

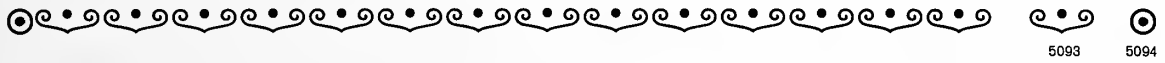

Corps 12 (Cicero)

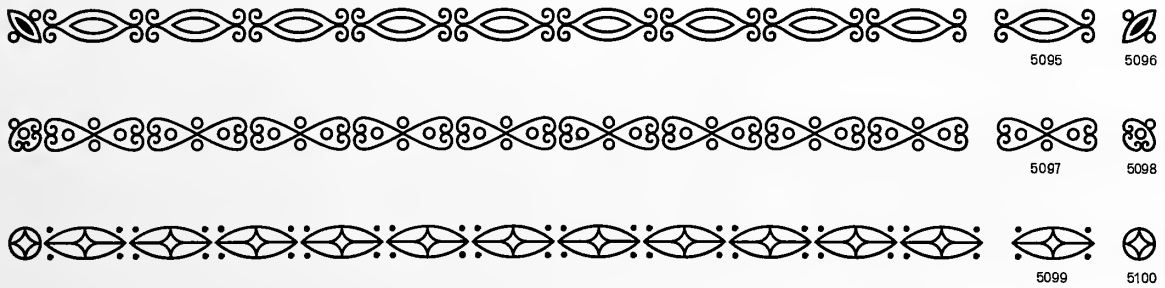

Reihen-Einfassungen von Heinz Keune

Corps 18 (1½ Cicero)



5101

Corps 24 (Doppelcicero)



5102



5104

5103



5105



5107

5108



5110

5108

5109

Corps 30 (2½ Cicero)

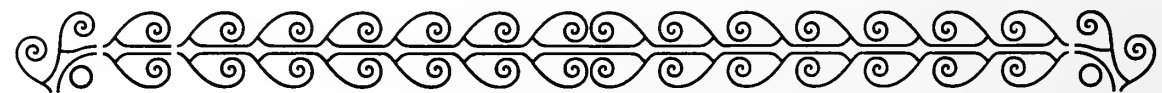

5112

5111

5113

Corps 36 (3 Cicero)



5115

5114

Reihen-Einfassungen

von Heinz Keune

Corps 36 (3 Cicero)



5116

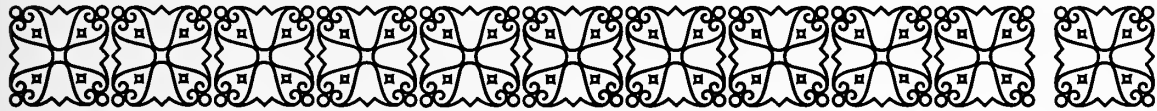

5117



5118

Corps 48 (4 Cicero)

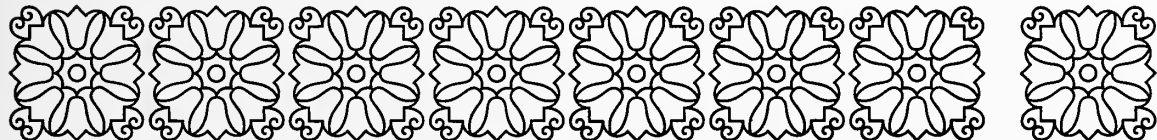

5119

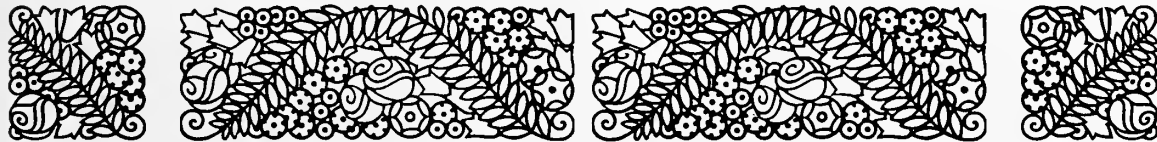

5121

5120

5122



5123



 5124 (5)
  5130 (1/2 m)
  5136 (8)
 Original-Erzeugnis — Gesetzlich geschützt
  5137 (8)
  5131 (1/2 m)
  5125 (5)

Ranken-Einfassung Serie A

Sortiment zirka 6 kg

Die in Klammern beigedruckten Ziffern geben die Stückzahl der in einem Sortiment enthaltenen Figuren an.

 5126 (5)
  5132 (1/2 m)
  5134 (1 m)
  5128 (5)
  5129 (5)
  5135 (1 m)
  5133 (1/2 m)
  5127 (5)



 5138 (5)
  5130 (1/2 m)
  5136 (8)
 Original-Erzeugnis — Gesetzlich geschützt
  5137 (8)
  5131 (1/2 m)
  5139 (5)

Ranken-Einfassung Serie B

Sortiment zirka 6 kg

Die in Klammern beigedruckten Ziffern geben die Stückzahl der in einem Sortiment enthaltenen Figuren an.

 5140 (5)
  5122 (1/2 m)
  5144 (1 m)
  5142 (5)
  5143 (5)
  5145 (1 m)
  5133 (1/2 m)
  5141 (5)



 5146 (5)
  5130 (1/2 m)
  5136 (8)
 Original-Erzeugnis — Gesetzlich geschützt
  5137 (8)
  5131 (1/2 m)
  5147 (5)

Ranken-Einfassung Serie C

Sortiment zirka 6 kg

Die in Klammern beigedruckten Ziffern geben die Stückzahl der in einem Sortiment enthaltenen Figuren an.

 5148 (5)
  5132 (1/2 m)
  5152 (1 m)
  5150 (5)
  5151 (5)
  5153 (1 m)
  5133 (1/2 m)
  5149 (5)

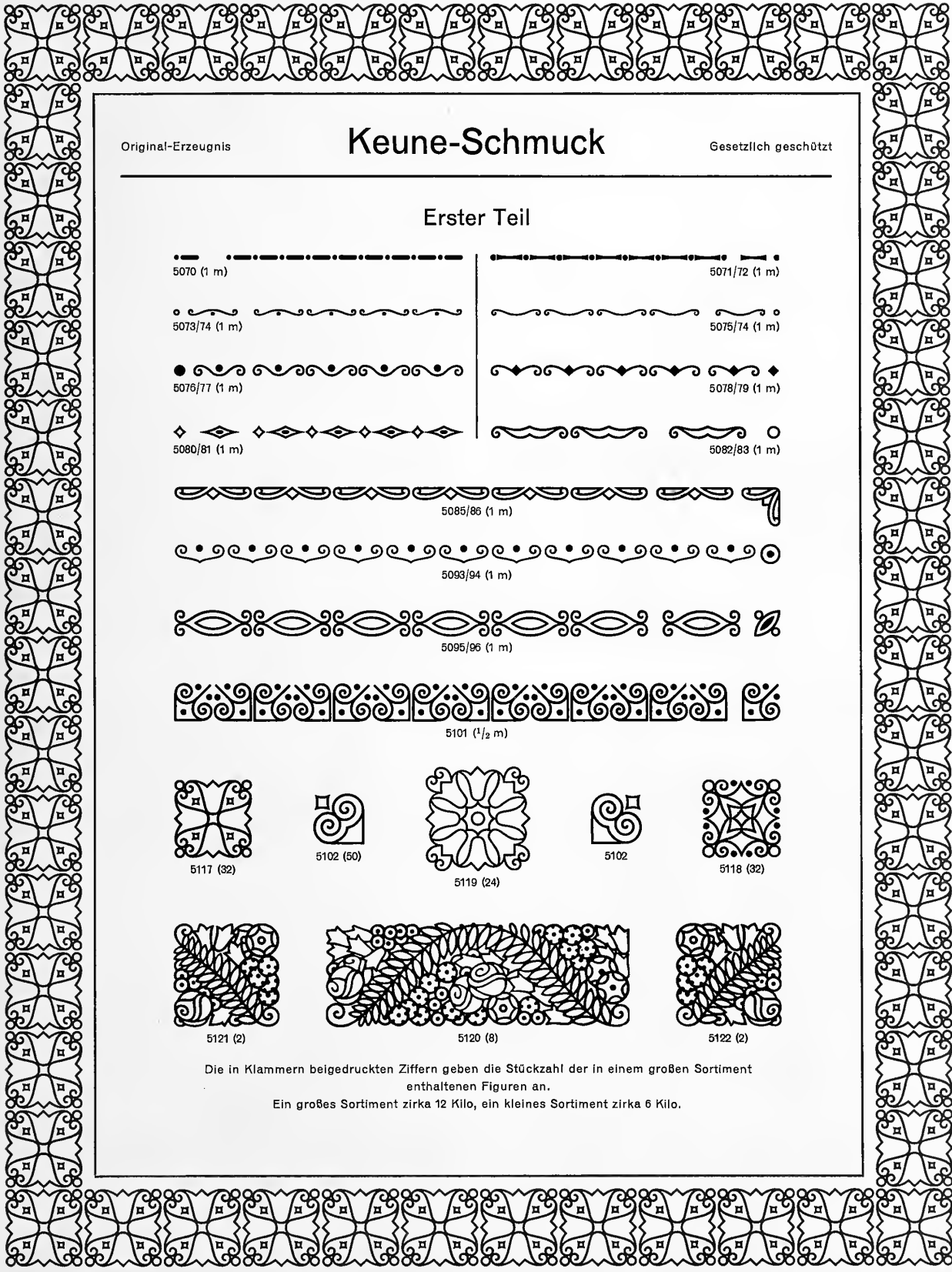

Original-Erzeugnis

Keune-Schmuck

Gesetzlich geschützt

Erster Teil

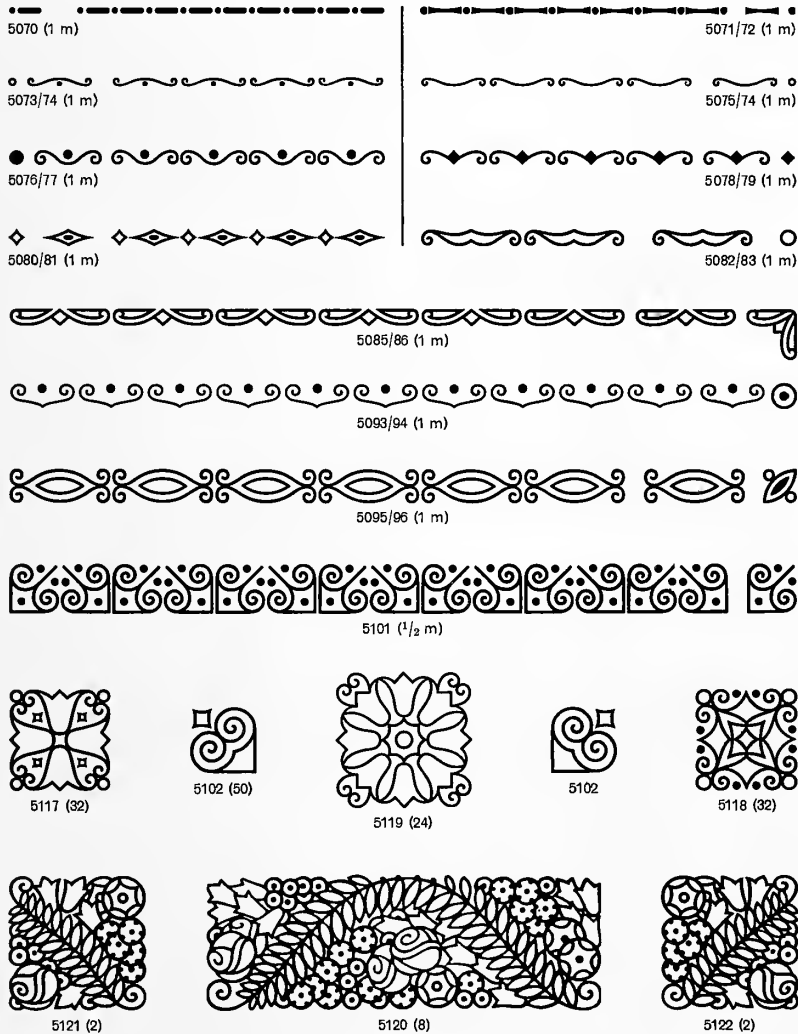

Die in Klammern beigedruckten Ziffern geben die Stückzahl der in einem großen Sortiment enthaltenen Figuren an.

Ein großes Sortiment zirka 12 Kilo, ein kleines Sortiment zirka 6 Kilo.

Siehe auch Spezialheft

Original-Erzeugnis

Keune-Schmuck

Gesetzlich geschützt

Zweiter Teil

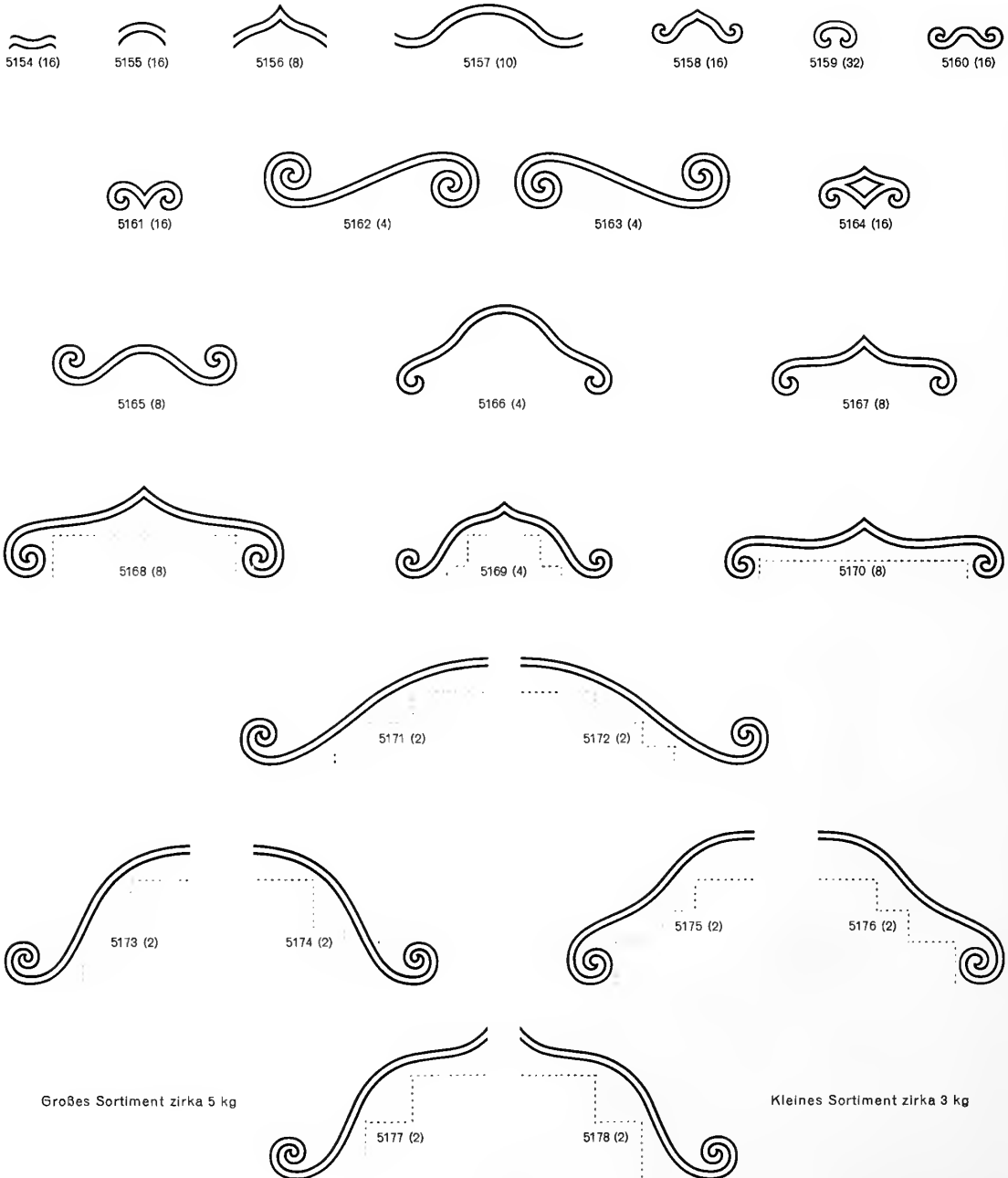

Die größeren Stücke werden ausgeklinkt geliefert und geben die punktierten Linien die Klinkung der einzelnen Figuren an.
Die in Klammern beigedruckten Ziffern geben die Stückzahl der in einem großen Sortiment enthaltenen Figuren an.
Ein kleines Sortiment enthält ungefähr die Hälfte der angegebenen Figuren.

Original-Erzeugnis

Keune-Schmuck

Gesetzlich geschützt

Dritter Teil (Kronen und Masken)



5179



5180



5181



5182



5183



5184



5183



5186

Ein Sortiment enthält je 1 Krone und je 8 Stück Masken

Vierter Teil (Mit Emblemen auswechselbare Vignetten)



5187



5188

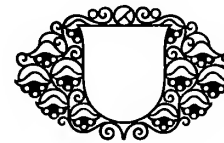

5189



5190

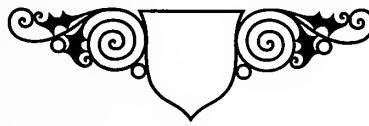

5191

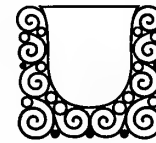

5192

Die Vignetten Nr. 5187—5192 werden in Schriftguß, ausgeklinkt, geliefert, und können die Einsatz-Typen Nr. 5193—5199 beliebig Verwendung finden



5193



5194



5195



5196



5197



5198



5199

Ein Sortiment enthält je 1 Stück der ausgeklinten Vignetten und je 1 Stück der Einsatz-Typen

Siehe auch Spezialheft

Original-Erzeugnisse

Graziosa-Ornamente

Gesetzlich geschützt

Im Anschluß an eine doppelstumpffine Linie

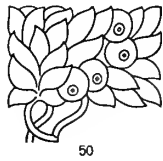
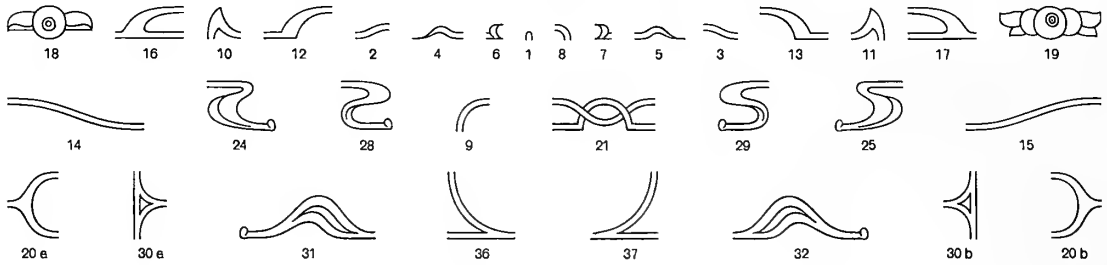

Graziosa-Ornamente

Im Anschluß an eine stumpffine Linie

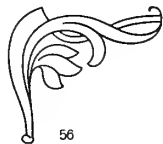
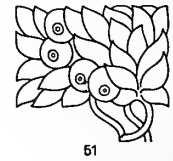
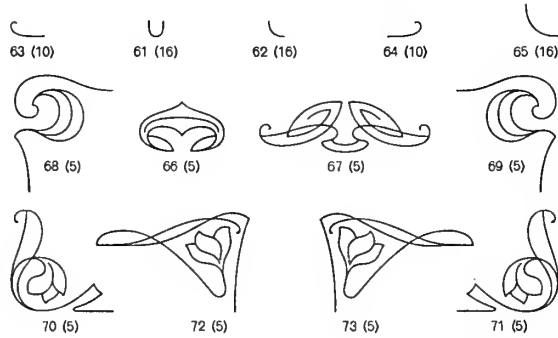

Die den einzelnen Nummern in Klammern beigedruckten Ziffern geben die Stückzahl der in einem Sortiment enthaltenen Figuren an
Sortiment zirka 1½ kg inklusive 1 Satz stumpffiner Achtelpetit-Messinglinien

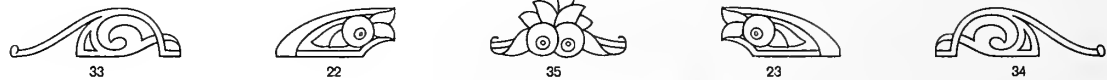
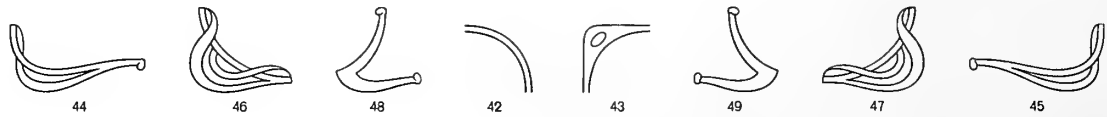
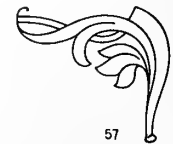

Sortiment inklusive 1 Satz doppelstumpffiner Messinglinien 3 kg

Original-Erzeugnisse

Lichte Barock-Ornamente

Gesetzlich geschützt

Serie IV

in Verbindung zu bringen mit stumpffeiner Doppellinie Nr. 20 (4 Punkte) in Messing

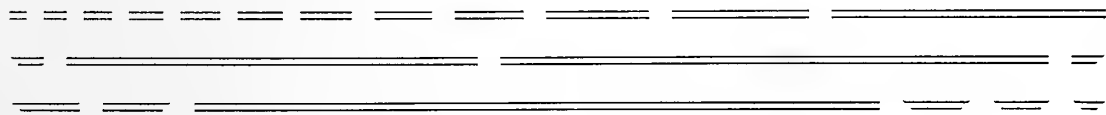
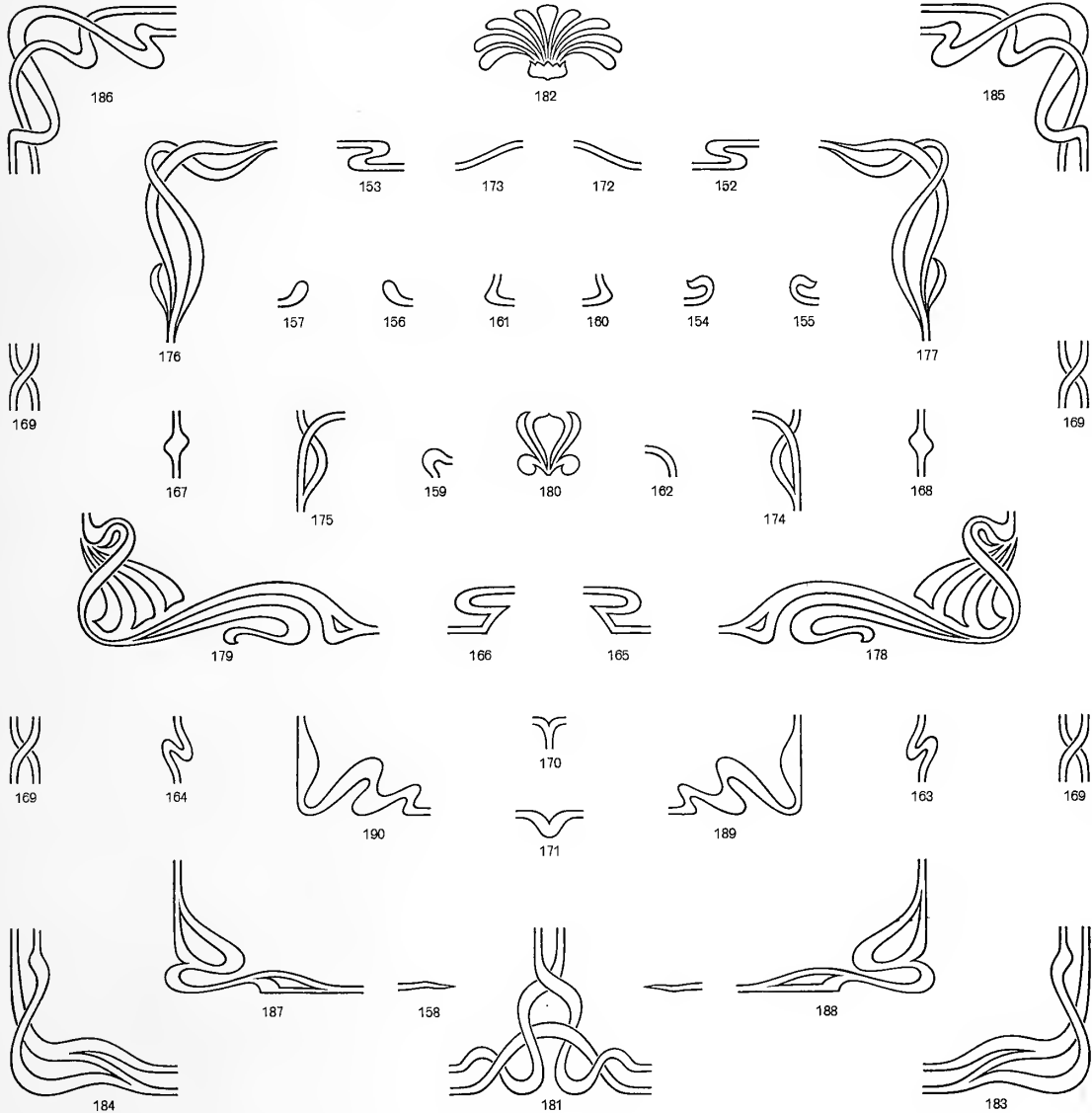

Großes Sortiment (312 Figuren zirka 5 kg), 2 kg Verbindungslinien extra
 Kleines Sortiment (156 Figuren zirka 2,5 kg), 1 kg Verbindungslinien extra

Original-Erzeugnisse

Lichte Blätter-Ornamente

Gesetzlich geschützt

in Verbindung zu bringen mit Doppellinie Nr.20 (4 Punkte) in Messing

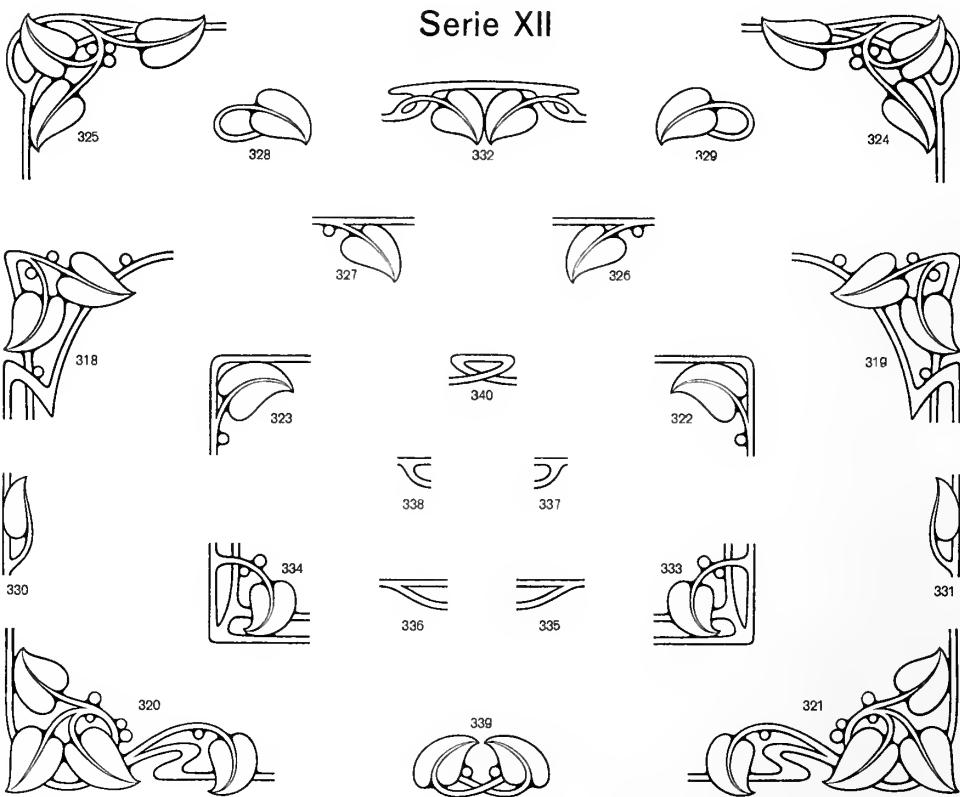
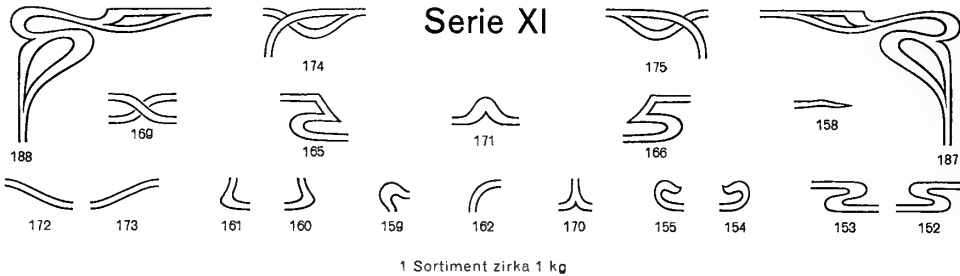

Die hier gezeigte Serie XII „Lichte Blätter-Ornamente“ bildet eine Ergänzung unserer „Lichten Barock-Ornamente“ Serie IV, ist aber auch für sich selbständig zu verwenden. Serie XI ist ein Auszug von der früher gebrachten Serie IV und dient zur Vervollständigung der Serie XII. Sortiment zirka 3 kg, Messinglinien 1 kg extra.

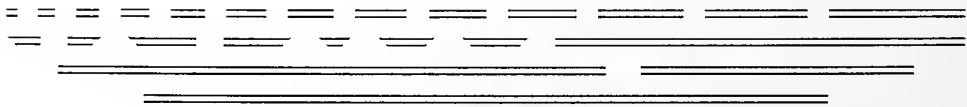

Original-Erzeugnis

Flächen-Schmuck

Gesetzlich geschützt

Serie X

in Verbindung zu bringen mit Cicerolinien Nr. 21  in Messing

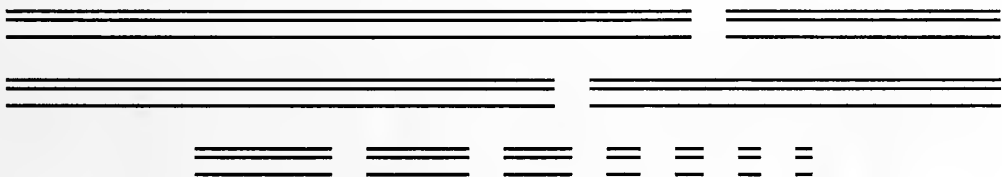
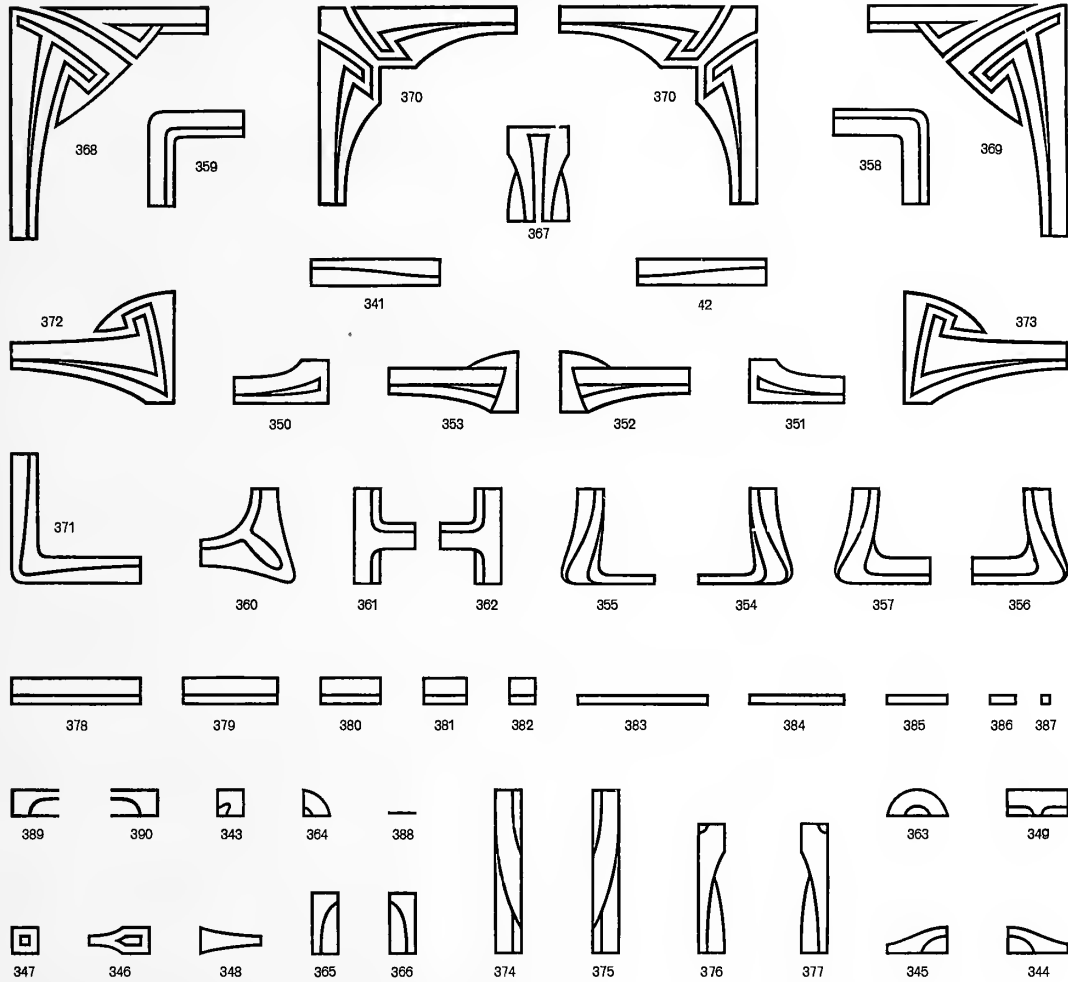

Großes Sortiment 600 Figuren zirka . . 7 kg. 2 kg Verbindungslinein extra.
Kleines Sortiment 325 Figuren zirka 3,50 kg. 1 kg Verbindungslinein extra.
Die Figuren Nr. 365, 366, 367, 374, 375, 376, 377 werden auch einzeln abgegeben.

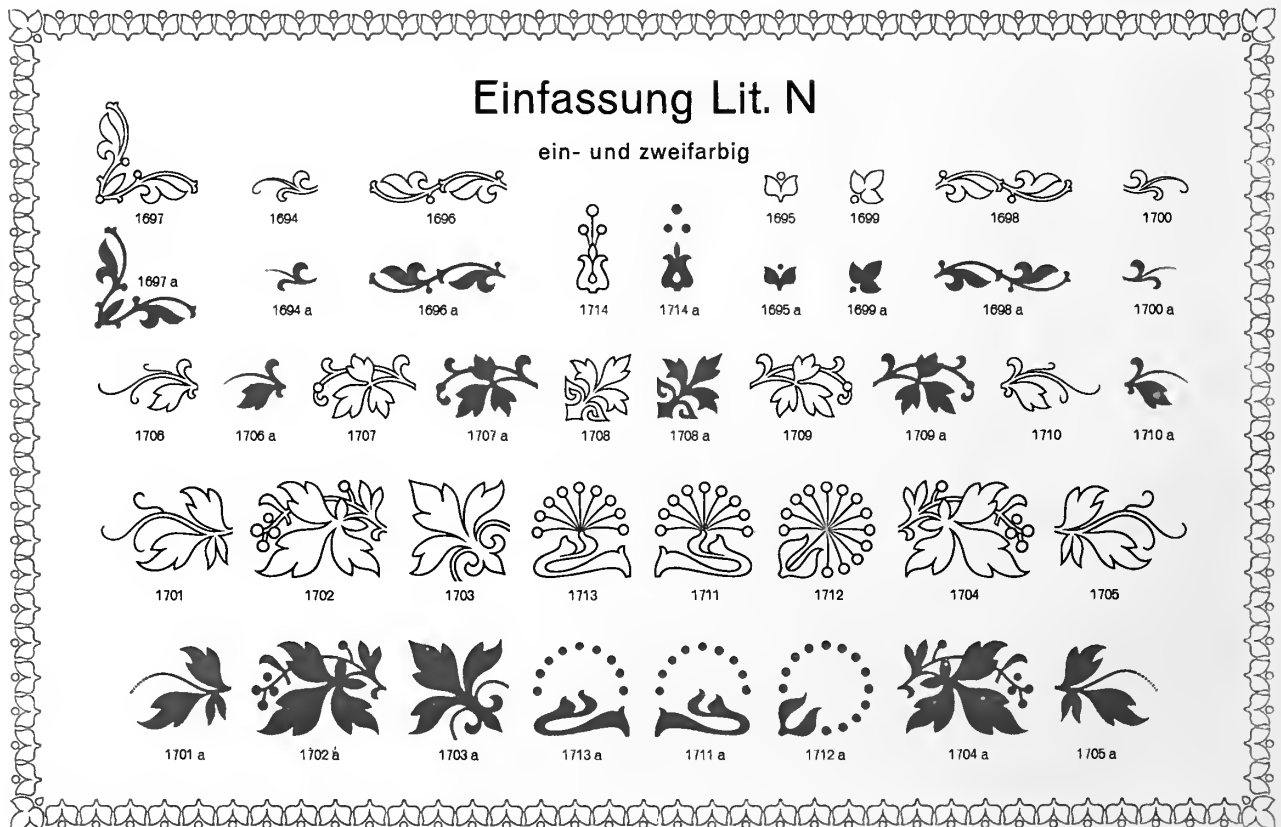
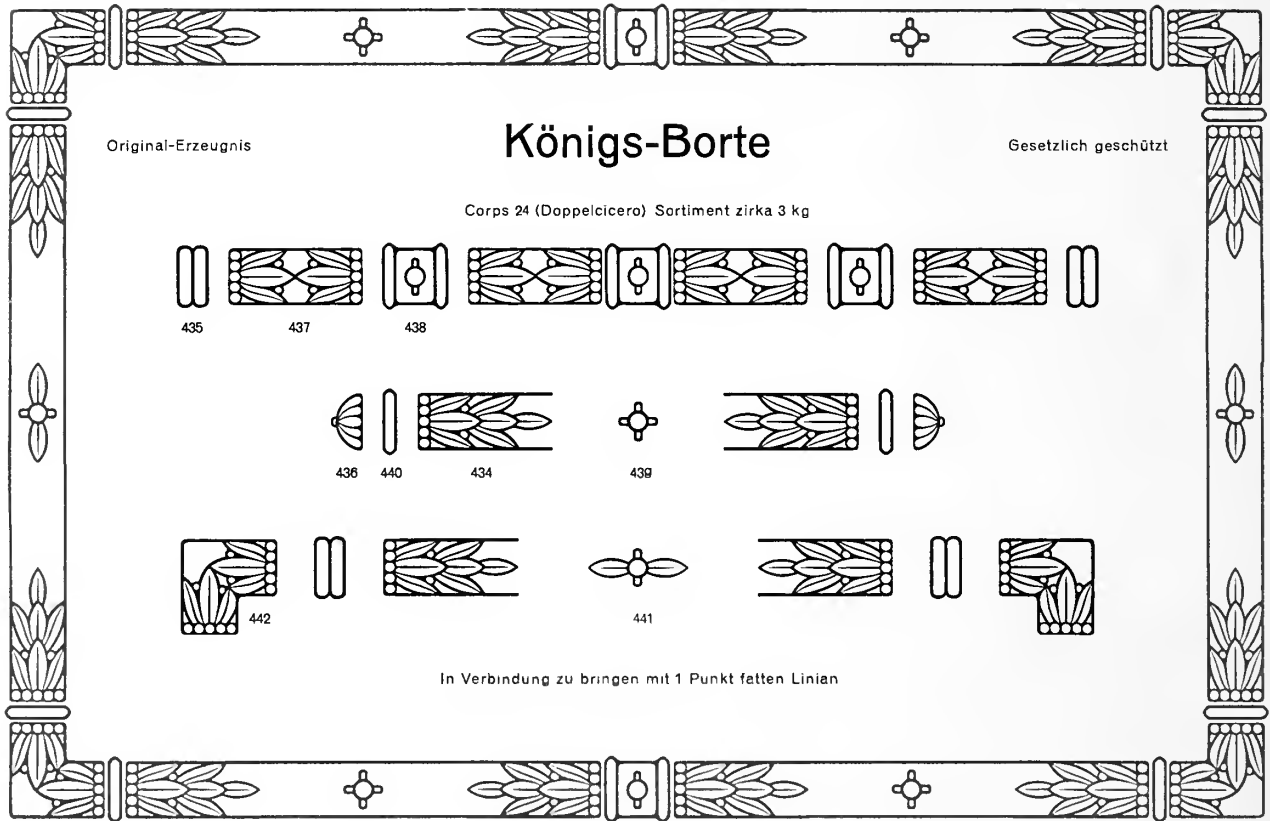





Original-
Erzeugnis

Viktoria-Einfassung

Gesetzlich
geschützt

Abteilung A: Intarsia-Ornamente

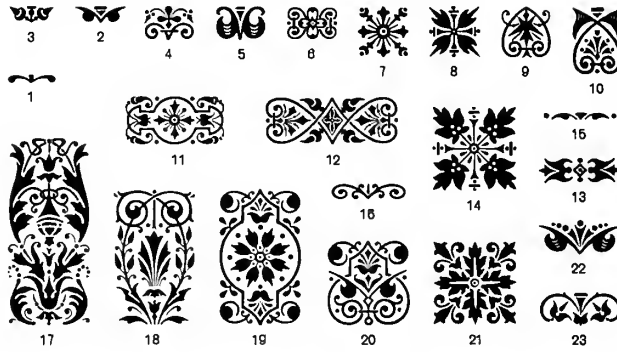

Abteilung B: Niello-Ornamente

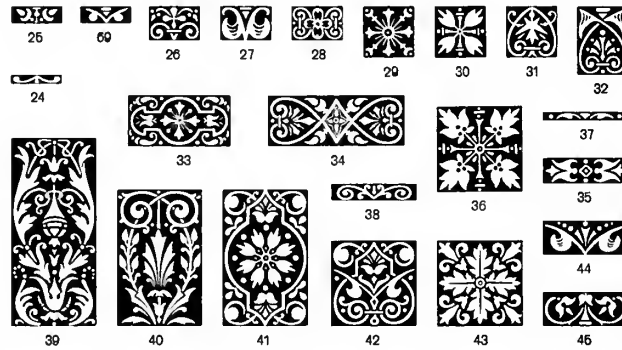

Abteilung C: Begleitmaterial etc.

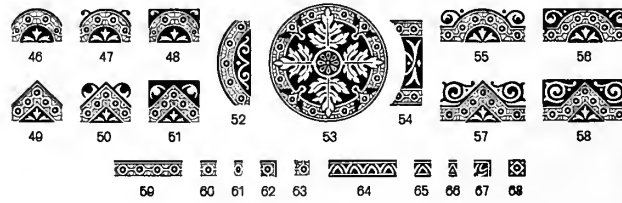

Sortiment zirka 20 kg

Original-Erzeugnis

Einfassung Serie 3020

Gesetzlich geschützt

Sortiment zirka 2,75 kg

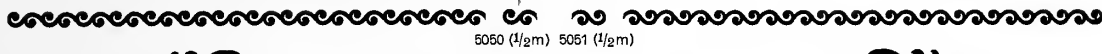

5050 (1/2m) 5051 (1/2m)



5056 (4)



5054 (4)



5055 (4)



5057 (4)

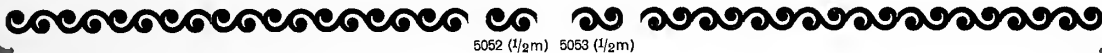

5052 (1/2m) 5053 (1/2m)

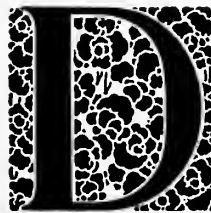

Das Schulsystem eines Kulturstaates in seinem inneren Betriebe und in den verschiedenen Verzweigungen durch Ausstellungen anschaulich zu machen, scheint ein kühnes, beinahe unmögliches Unternehmen. Denn lebende Wirkungen lassen sich nicht ausstellen, und wie die Schule durch das gesamte Kulturleben der Nation und seiner Bedürfnisse bestimmt und beeinflusst wird und wie sie anderseits auf das nationale Geistesleben zurückwirkt, das läßt sich nicht zu

Nr. 1028. Corps 10 (Garmond) Mediaeval-Egyptienne

Original-Erzeugnis

Triado-Einfassung

Gesetzlich geschützt

Corps 48 (4 Cicero)

Sortiment (ausreichend für 2 Quartseiten) zirka 5,75 kg

Die in Klammern beigedruckten Ziffern geben die Stückzahl der in einem Sortiment enthaltenen Figuren an

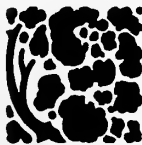

2200 (4)

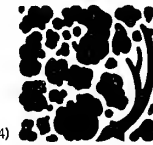

2200 a (4)

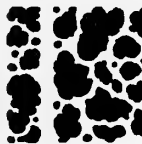

2201 (9)

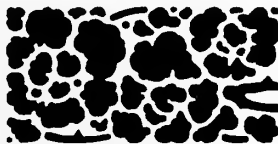

2202 (9)



2203 (17)



2204 (13)

Annoncen-Einfassungen

Corps 3 (Viertelcicero)



Corps 6 (Nonpareille)

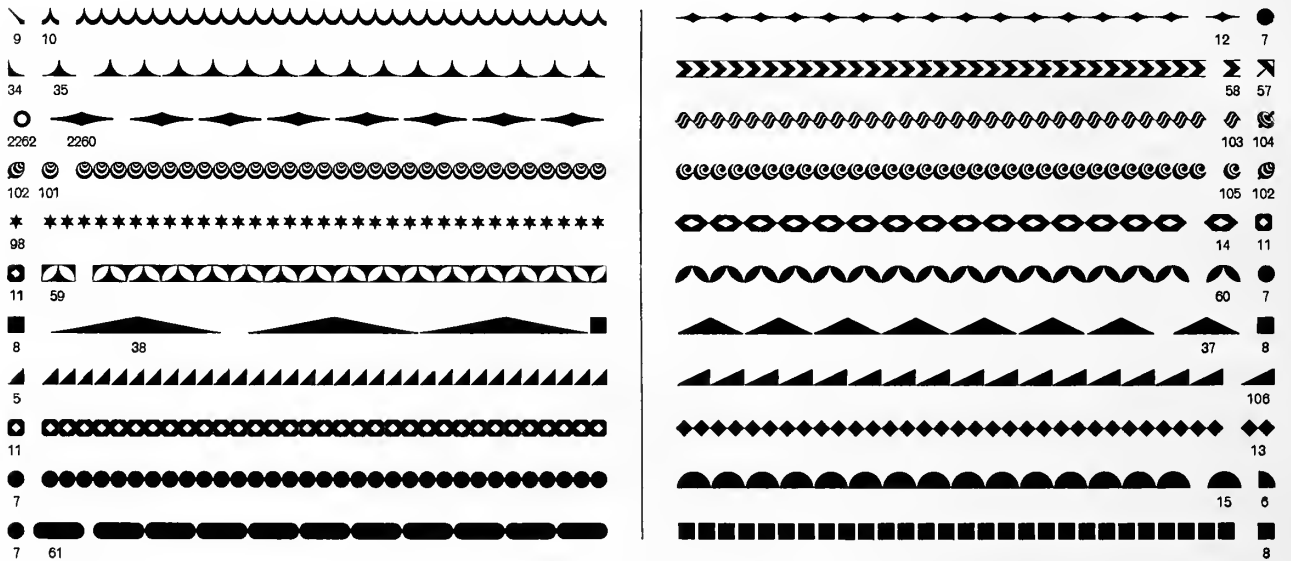

Corps 12 (Cicero)

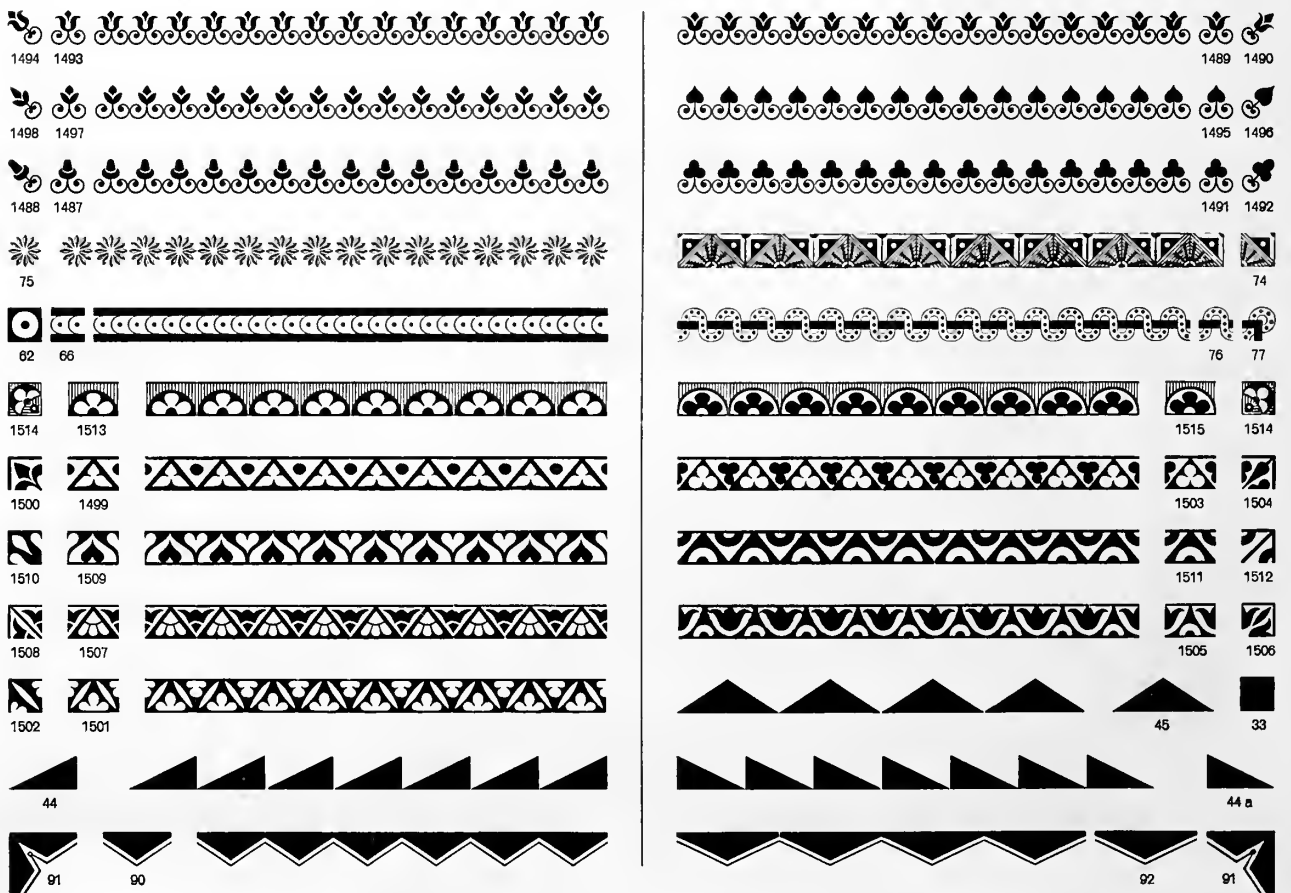

Annoncen-Einfassungen

Corps 12 (Cicero)

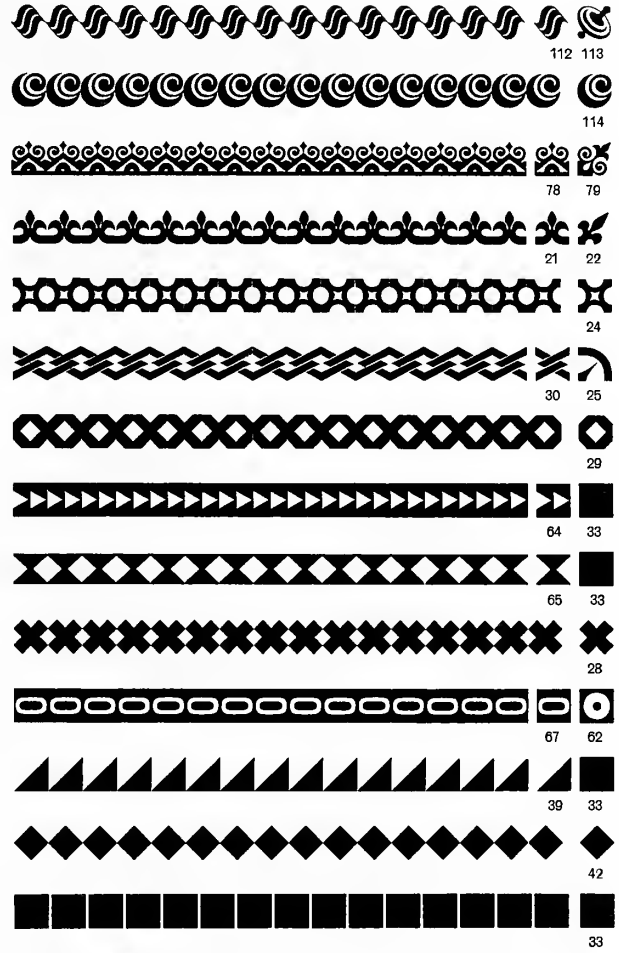
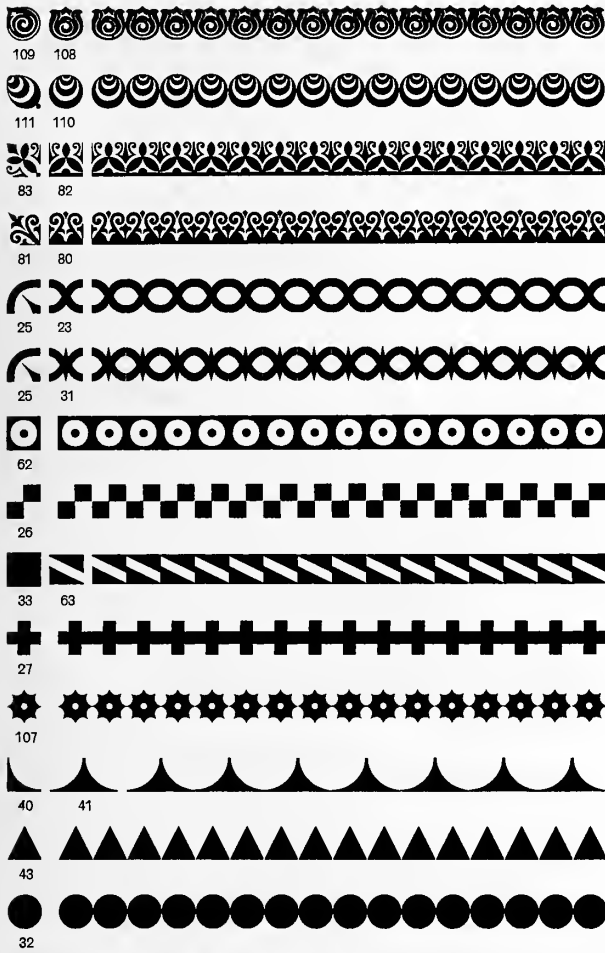

Corps 16 (Tertia)

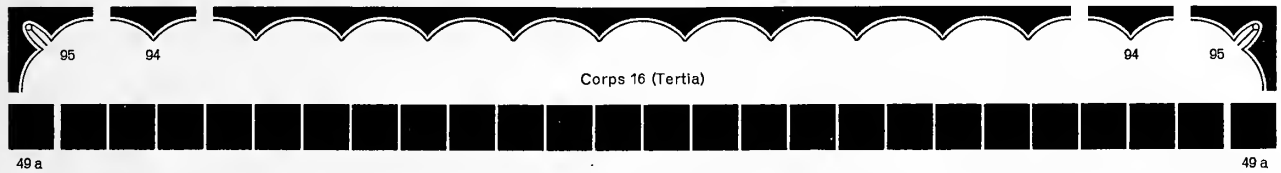

Corps 18 (1 1/2 Cicero)

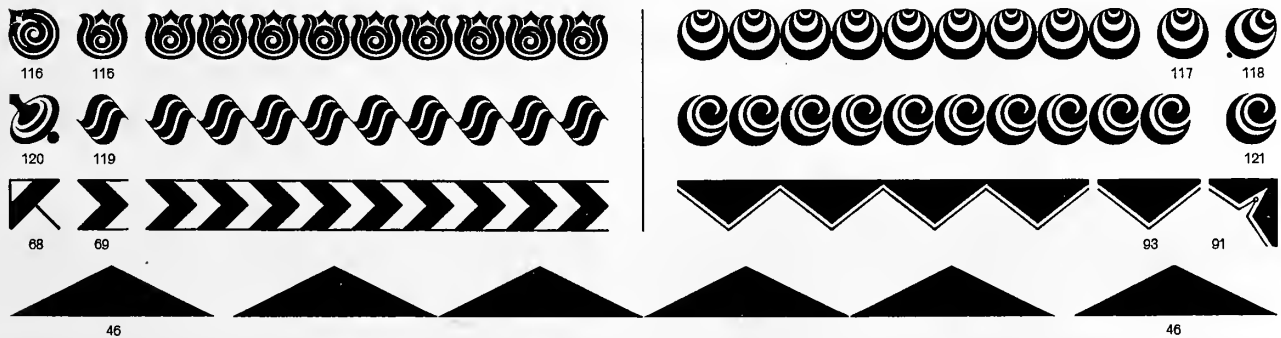

Corps 20 (Text)



Annoncen-Einfassungen

Corps 24 (Doppelcicero)

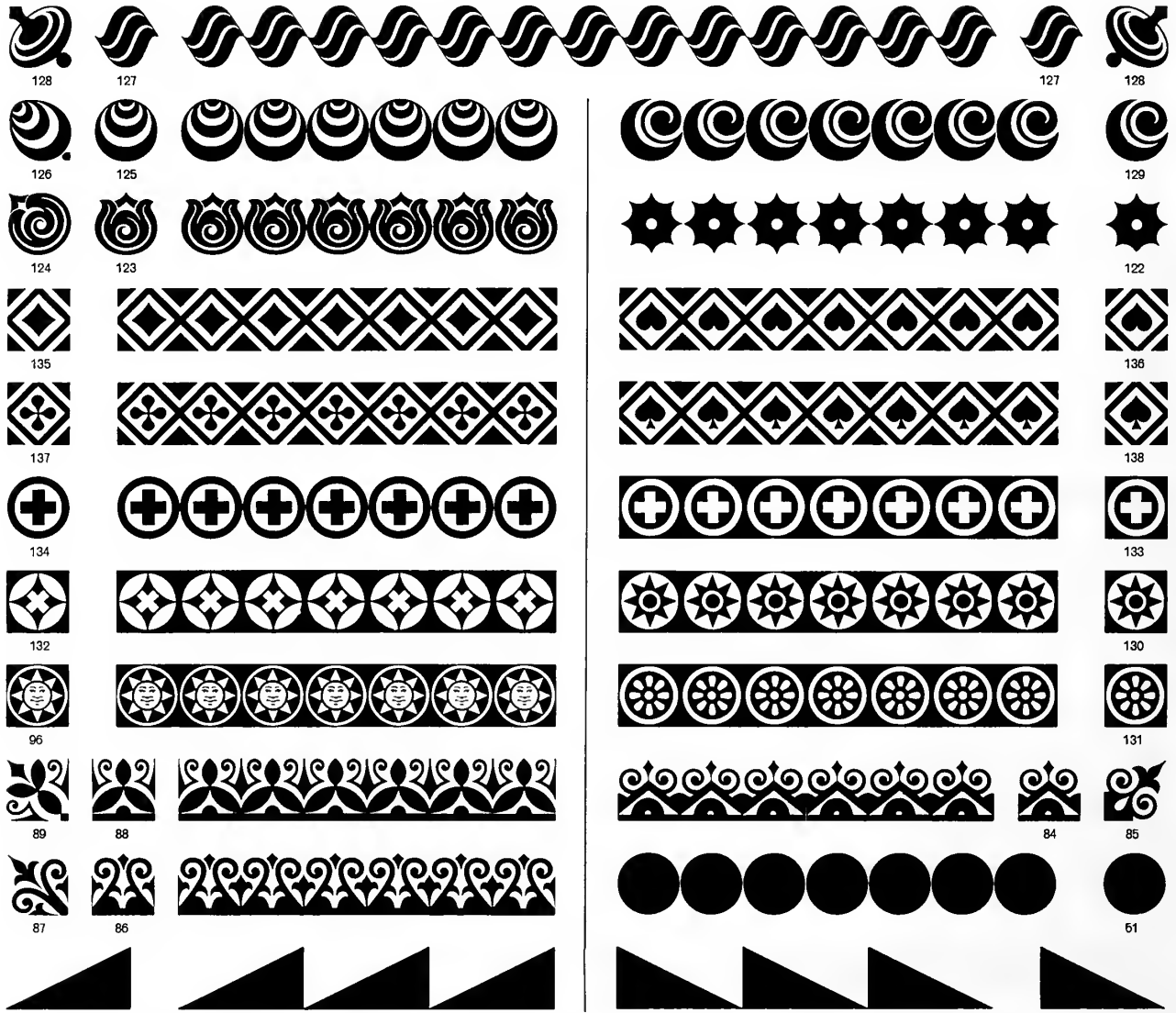

Corps 28 (Doppelmittel)



Corps 32 (Doppeltertia)



A U F F Ä L L I G

Original-Erzeugnisse

Schrift-Umrahmungen

Gesetzlich geschützt

Nr. 2004 (lichte Garnitur). Corps 18 (1½ Cicero). Min. zirka 4 kg — 12 A

B R E N N A B O R - R Ä D E R
K A U F H A U S D E S W E S T E N S
3 | | N E U | | 5

Nr. 2005 (Negativ-Garnitur). Corps 18 (1½ Cicero). Min. zirka 4 kg — 12 A

Z E L D E R & P L A T H E N
S C H A U F E N S T E R - R E K L A M E
4 | | W I E N | | 8

Nr. 2006 (umstochene Negativ-Garnitur). Corps 24 (Doppelcicero). Min. zirka 6 kg — 12 A

S T I F T U N G S F E S T
G E L E G E N H E I T S - K A U F
| | S P O R T | |

Jeder der drei Garnituren werden zirka 1 m Ausfüllstücke beigegeben

P R A K T I S C H

Original-Erzeugnisse

Neue Inseraten-Einfassungen

Gesetzlich geschützt

Corps 6 (Nonpareille)

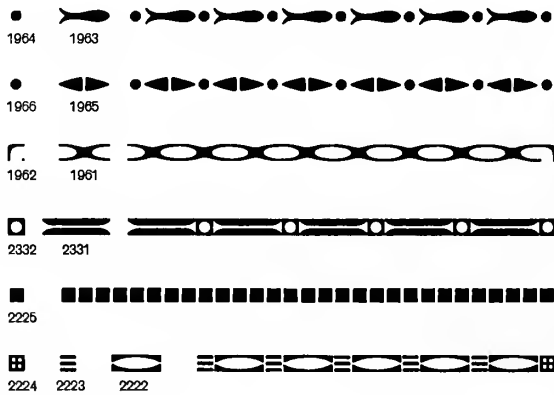

Corps 8 (Petit)



Corps 9 (Borgis)

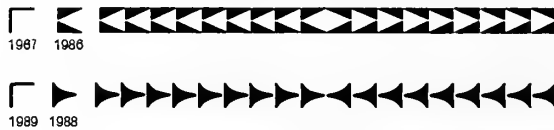

Corps 12 (Cicero)

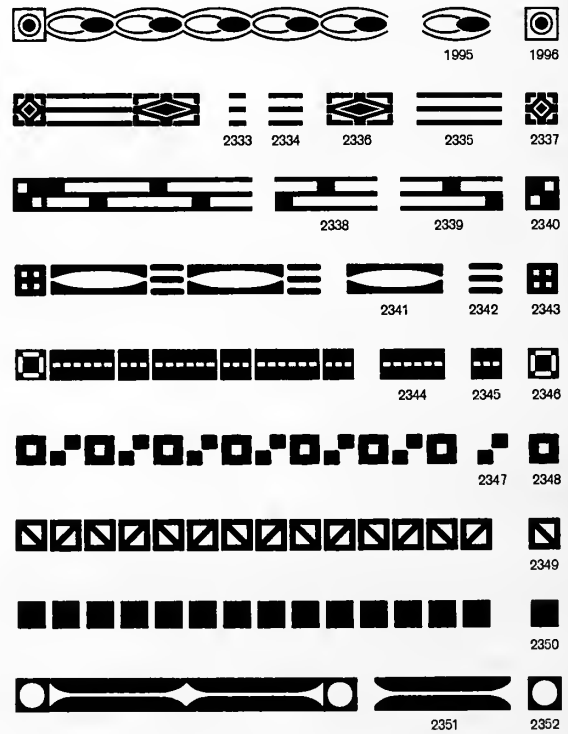

Corps 12 (Cicero)

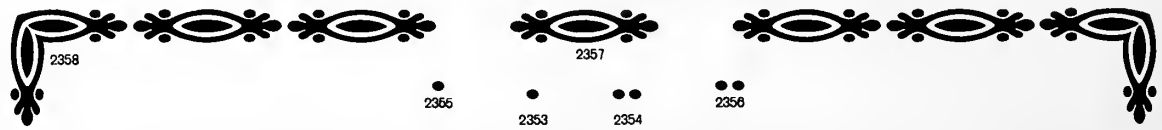

Die Figuren Nr. 2355 und 2356 sind auf Nonpareille-Kegel (Corps 6) gegossen und werden der Einfassung in entsprechender Anzahl (bei Bestellung von 1 m der Cicero-Einfassung zirka 1/4 m) extra beigegeben und dienen zur Bildung von Abgrenzungen

Corps 16 (1 1/2 Cicero)

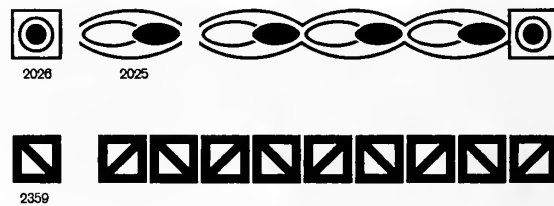

Corps 24 (Doppelcicero)



Corps 24 (Doppelcicero)

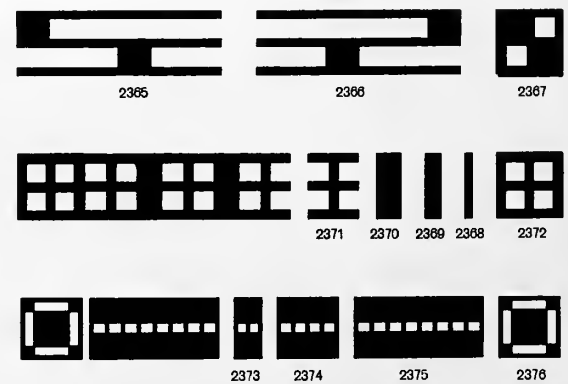

Neue Inseraten-Einfassungen

Corps 24 (Doppelcicero)

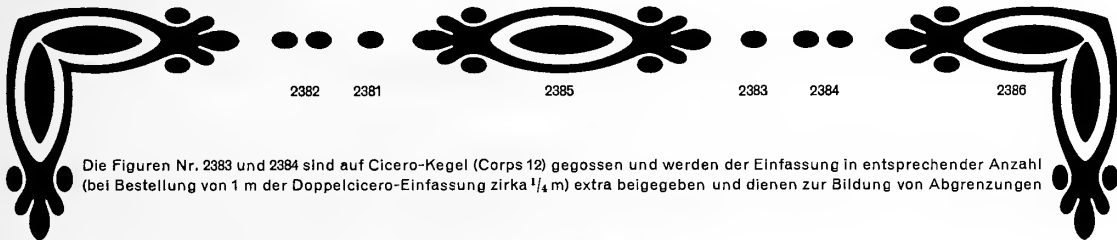

Die Figuren Nr. 2383 und 2384 sind auf Cicero-Kegel (Corps 12) gegossen und werden der Einfassung in entsprechender Anzahl (bei Bestellung von 1 m der Doppelcicero-Einfassung zirka 1/4 m) extra beigegeben und dienen zur Bildung von Abgrenzungen

Corps 30 (2 1/2 Cicero)



Corps 36 (3 Cicero)



Corps 48 (4 Cicero)

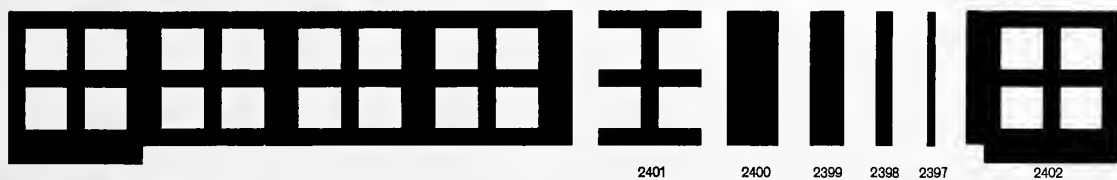
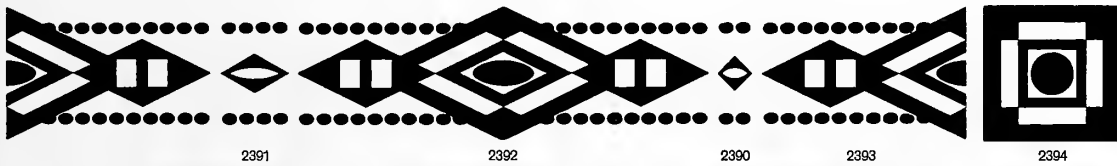

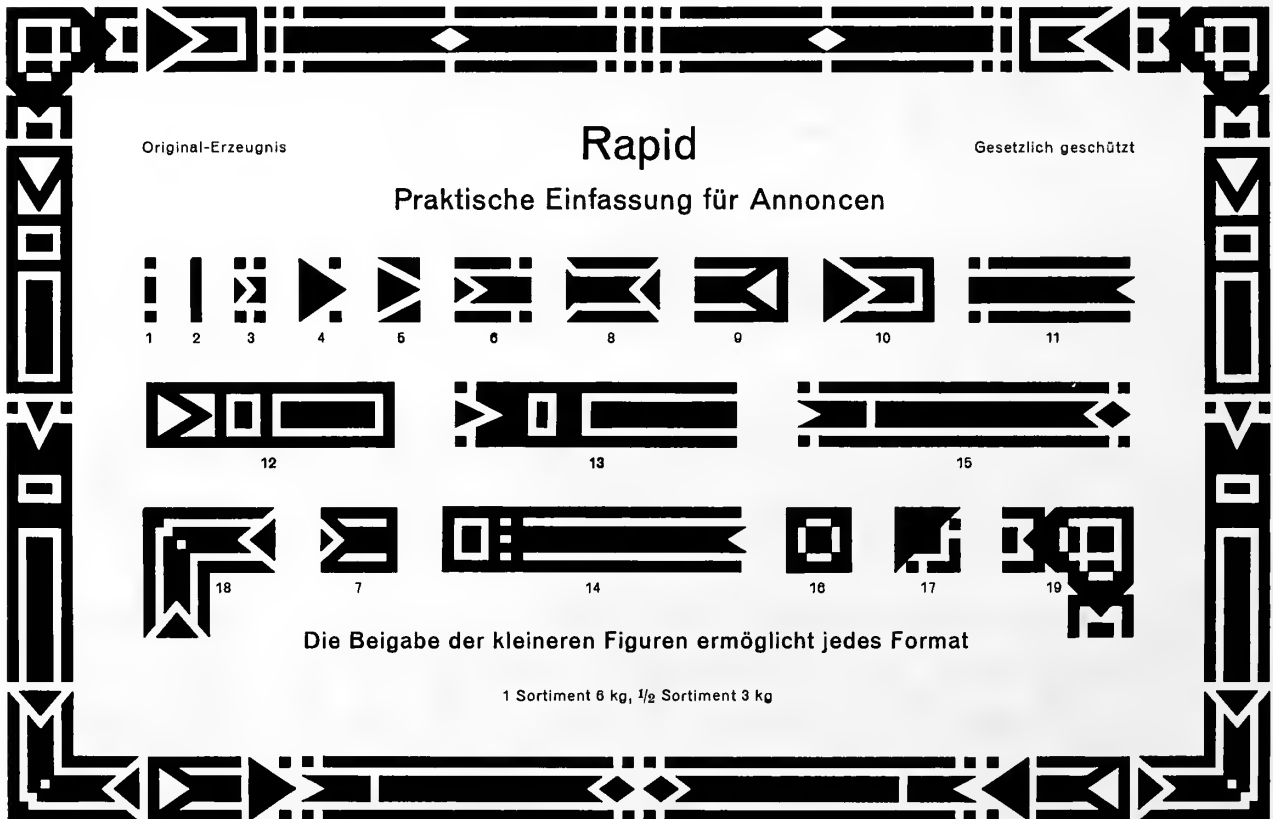
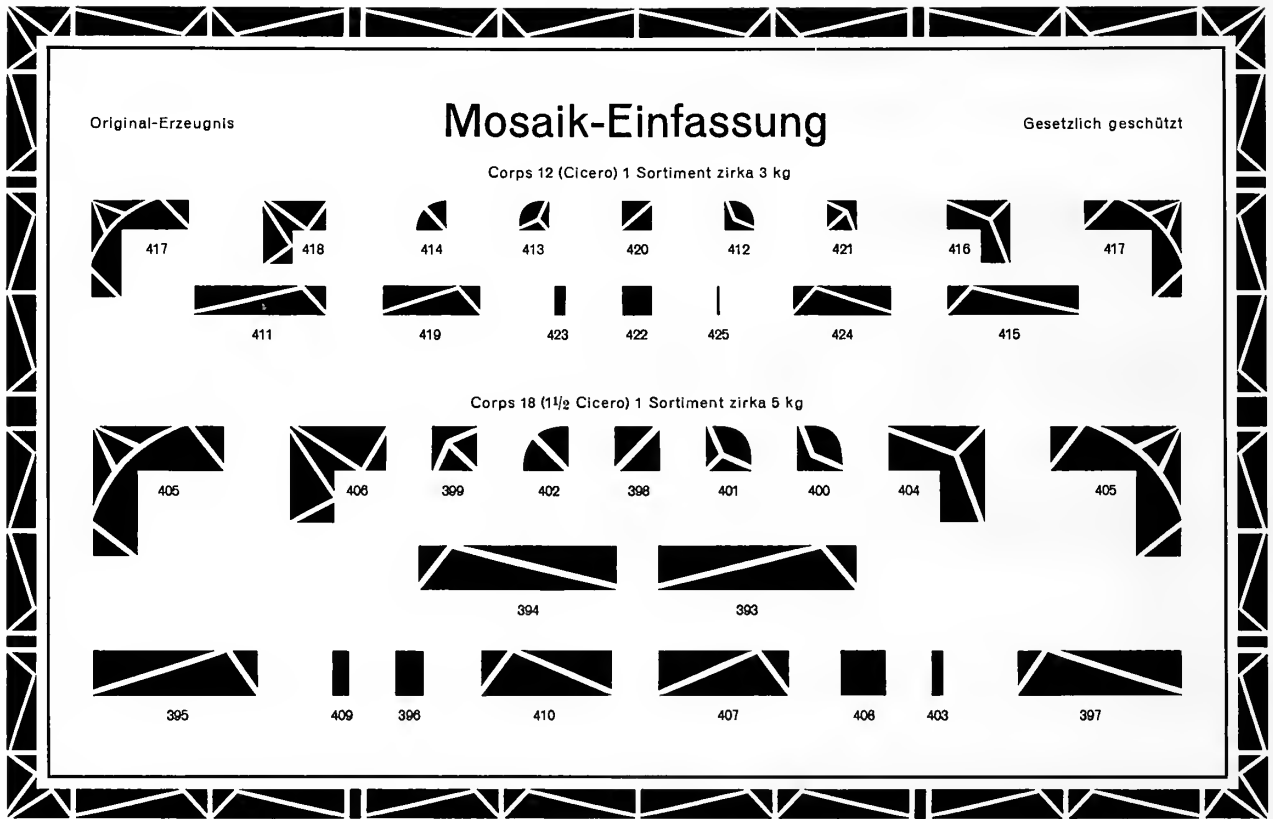

Kombinations-Linien

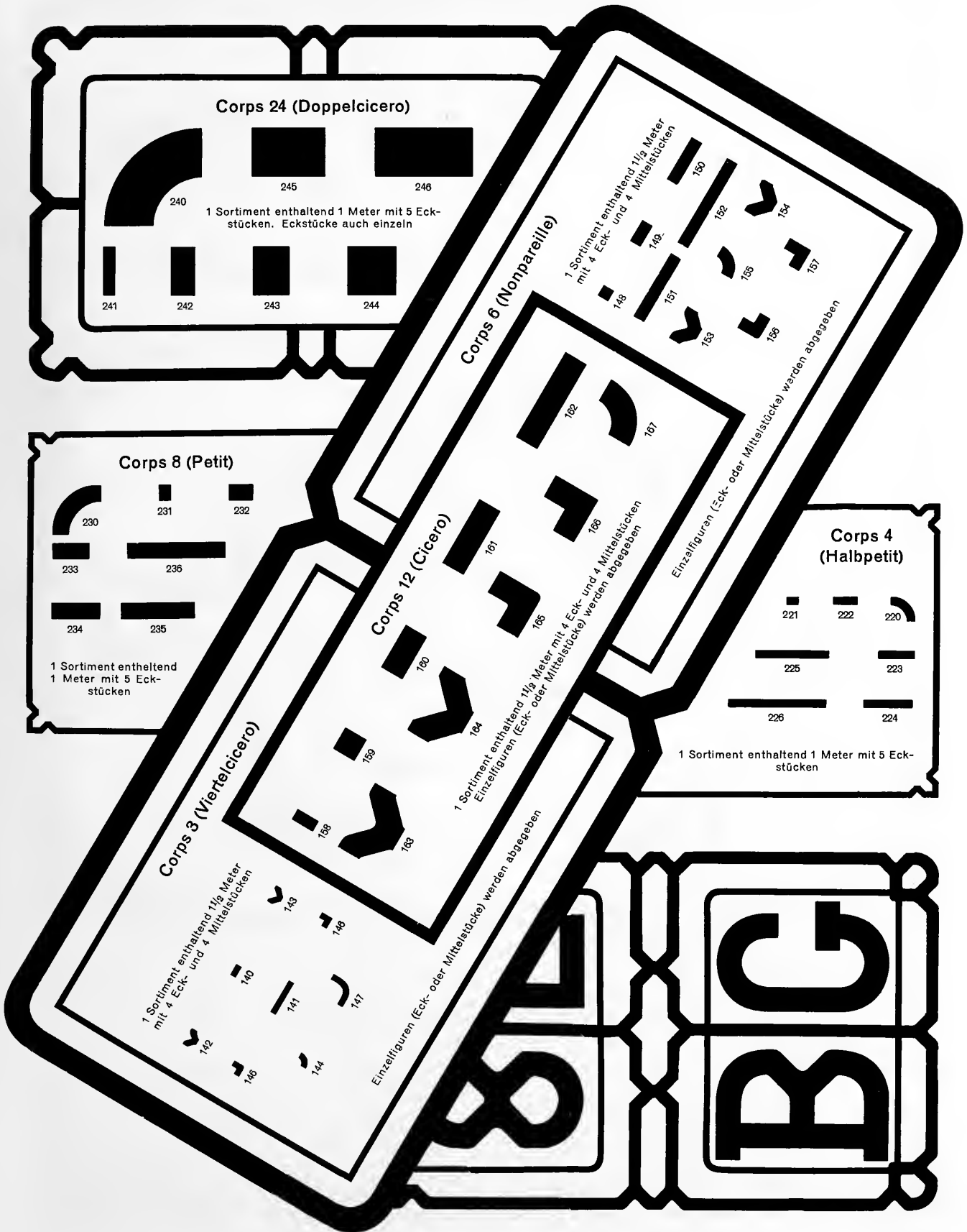

Original-Erzeugnis **Inseraten-Einfassung Serie 3019** Gesetzlich geschützt

5040 (1/4 m) 5041 (1/4 m) 5042 (1 m) 5043 (5) 5044 (5) 5045 (3) 5046 (3)

Sortiment zirka 1,80 kg

Die in Klammern beigedruckten Ziffern geben die Stückzahl der in einem Sortiment enthaltenen Figuren an

Original-Erzeugnisse **Annoncen-Ecken** Gesetzlich geschützt

1, 2, 3, 4, 5, 6, 7, 8, 9, 11, 12, 13, 14, 15, 16, 17

Original-Erzeugnisse **Runde Ecken in Schriftguß** Gesetzlich geschützt

Im Anschluß an Corps 1 und 2 fette Linien

Nonpareille 610 609	Borgis 610 e 609 e	Cicero 611 608
---------------------------	--------------------------	----------------------

MESSING

ERZEUGNISSE

Glatte und gemusterte Linien,
Einfassungs-, Kombinations-, Barock-,
Trauer-Rand- und Schluß-Linien, Rauten,
Klammern, Bogen-Regletten, Messing-
Ecken, Kreise, Ovale, Etiketten

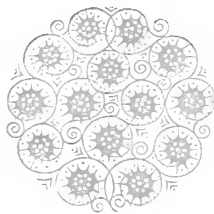

BAUERSCHE GIESSEREI
FRANKFURT A. M.

FILIALEN IN LEIPZIG, BARCELONA, MADRID

MESSING-ERZEUGNISSE

Original-Erzeugnisse

Gesetzlich geschützt

Verschiedene Linienmuster

Punktierte Linien

Corps

500	1
501	1 1/2
502	2
503	2
504	2
505	2
506	2
*507	2
508	2
509	2
510	2
511	2
512	2

Feine Linien

*513	1
514	1 1/2
*515	2
516	2
517	3
518	4
519	6
520	8
521	10
522	12

Doppelfeine Linien

523	1
524	2
525	2
526	2
527	2
528	2
*529	2
530	3
531	4
532	4

Halbfette Linien

Corps

*565	1
*566	2
*567	1
*568	2
*569	2
*570	2
*571	2
*572	2

Fettfeine Linien

*573	2
574	3
575	4
576	4
577	4
578	6
579	6
580	10
581	12
582	2
583	3
584	4
585	4
586	6
587	8
588	8
589	10
590	12

Stumpffine Linien

Corps

*533	1
*534	1 1/2
*535	2
*536	3
*537	4
*538	6
*539	8
*540	10
*541	12
*542	1
*543	1 1/2
*544	2
*545	3
*546	4
*547	6
*548	8
*549	10
*550	12

Feine Wellenlinien

551	2
552	2
553	2
554	2
555	2
556	2
557	2

Stumpffine Wellenlinien

559	2
560	2
561	2
562	2
563	2

Die mit * versehenen Linien sind Normal-Linienbilder

Verschiedene Linienmuster

Doppel- und mehrfach-stumpffine Linien

Corps	Linienmuster	Nummer
3		615
4		616
6		617
6		618
8		619
8		620
10		621
12		622

Feinfettfeine Linien

3		591
4		592
6		593
8		594
10		595
12		596
3		597
4		598
6		599
8		600
10		601
12		602

Fette Linien

1		603
2		604
3		605
4		606
6		607
8		608
10		609
12		610
14		611
16		612
20		613
24		614

Doppel- und dreifach-fette Linien

3		641
4		646
6		647
8		648
10		649
12		650
6		642
8		643
10		644
12		645

Doppel- und mehrfach-halbfette Linien

3		623
4		624
6		625
6		626
8		627
8		628
10		629
12		630

Fettfeinfette Linien

3		631
6		632
8		633
10		634
12		635
4		636
6		637
8		638
10		639
12		640

Verschiedene Linienmuster

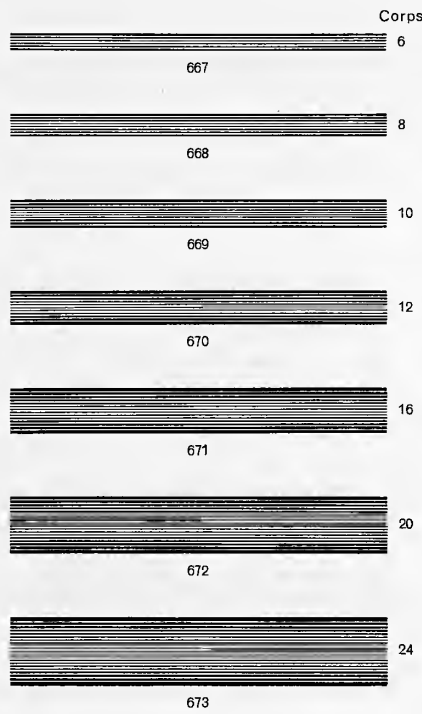
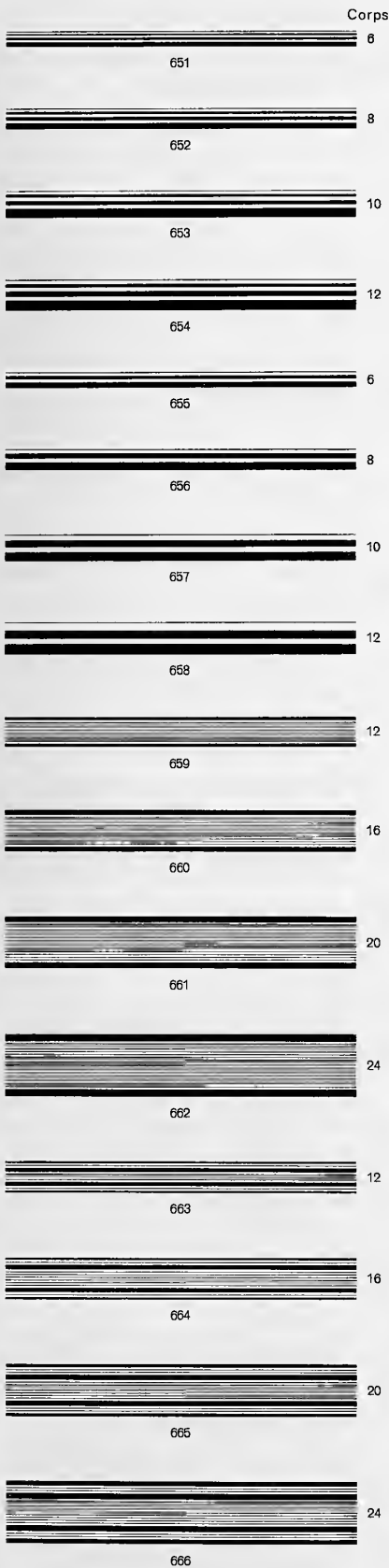

Assuré-Linien

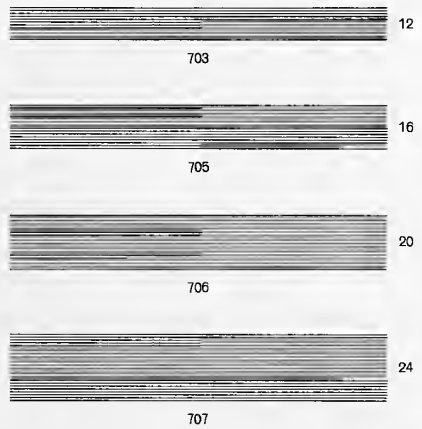

Wellen-Assuré-Linien

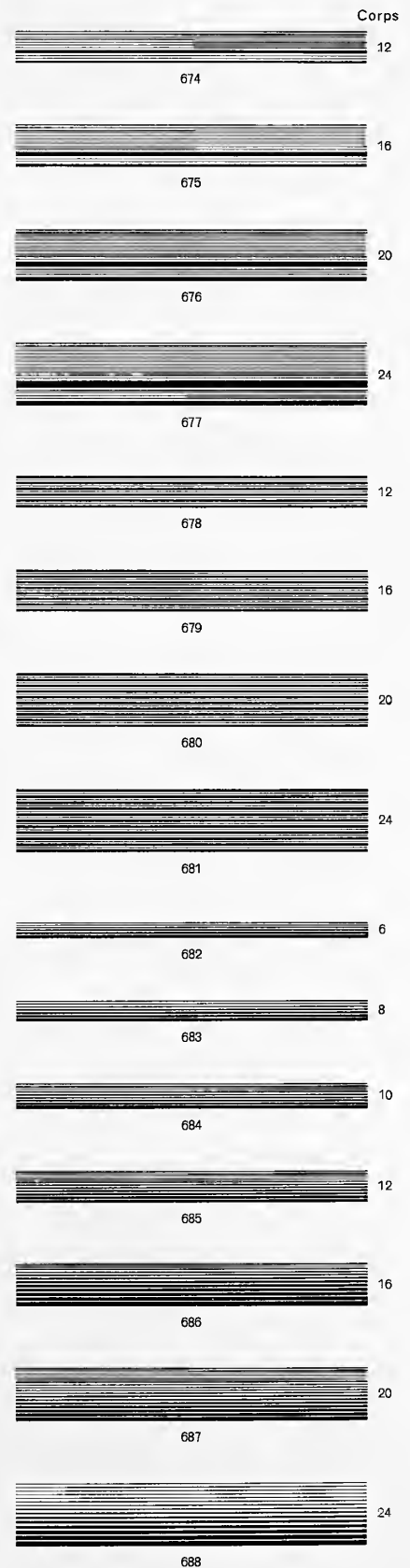
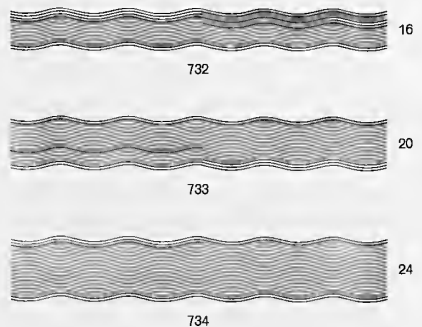

Bauersche Gießerei, Frankfurt a. M., Leipzig, Barcelona und Madrid

Strich-Linien

Corps	Strich-Linie
1	844
2	845
3	846
4	847
6	848
8	849
10	850
12	851
1	780
2	781
3	782
4	783
6	784
8	785
10	786
12	787
1	804
2	805
3	806
4	807
6	808

Corps	Strich-Linie
1	8520
2	8530
3	8540
4	8550
6	8560
8	8570
10	8580
12	8590
Die Linien Nr. 8520 bis 8590 sind zu den Femina-Einfassungen passend	
1	796
2	797
3	798
4	799
6	800
8	801
10	802
12	803
8	809
10	810
12	811

Corps	Strich-Linie
1	852
2	853
3	854
4	855
6	856
8	857
10	858
12	859
1	788
2	789
3	790
4	791
6	792
8	793
10	794
12	795
1	812
2	813
3	814
4	815
6	816

Schräge Strich-Linien

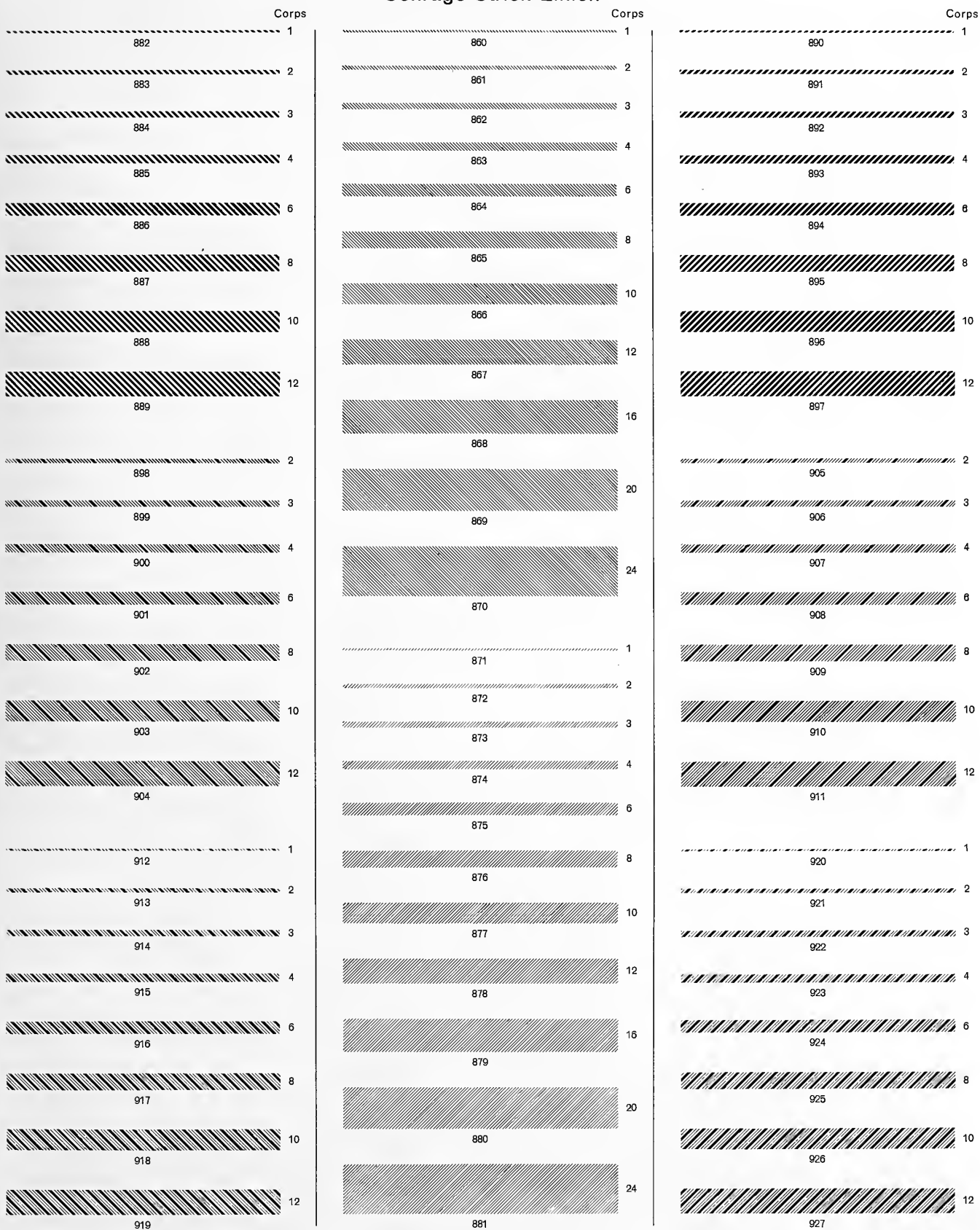

Schräge Strich-Linien und Einfassungs-Linien

Corps	Linienart	Nummer
1	-----	928
2	-----	929
3	-----	930
4	-----	931
6	-----	932
8	-----	933
10	-----	934
12	-----	935
1	-----	944
2	-----	945
3	-----	946
4	-----	947
6	-----	948
8	-----	949
10	-----	950
12	-----	951
2	-----	960
3	-----	961
4	-----	962
6	-----	963
8	-----	964
10	-----	965
12	-----	966

Corps	Linienart	Nummer
2	-----	967
3	-----	968
4	-----	969
6	-----	970
8	-----	971
10	-----	972
12	-----	973
2	-----	974
4	-----	975
6	-----	976
12	-----	977
24	-----	978
6	-----	979
8	-----	980
12	-----	981
24	-----	982
3	-----	983
6	-----	984
12	-----	985
24	-----	986

Corps	Linienart	Nummer
1	-----	936
2	-----	937
3	-----	938
4	-----	939
6	-----	940
8	-----	941
10	-----	942
12	-----	943
1	-----	952
2	-----	953
3	-----	954
4	-----	955
6	-----	956
8	-----	957
10	-----	958
12	-----	959
2	-----	987
3	-----	988
4	-----	989
6	-----	990
8	-----	991
10	-----	992
12	-----	993

Bauersche Gießerei, Frankfurt a. M., Leipzig, Barcelona und Madrid

Einfassungs-Linien

Corps	1014	1015	1016	1017	1018	1019	1020	1021	1022	1023	1024	1025	1026	1027	1028	1029	1030	1031	1032	1033	1034	1035	1036	1037																				
2	994	995	996	997	998	999	1000	1001	1002	1003	1004	1005	1006	1007	1008	1009	1010	1011	1012	1013	1038	1039	1040	1041	1042	1043	1044	1045	1046	1047	1048	1049	1050	1051	1052	1053	1054	1055	1056	1057	1058	1059	1060	1061
2	3	4	6	8	10	12	2	4	6	12	24	6	8	12	24	3	6	12	24	3	6	12	24	3	6	12	24	4	6	12	24	4	6	12	24	4	6	12	24	4	6	12	24	

Bauersche Gießerei, Frankfurt a. M., Leipzig, Barcelona und Madrid

Einfassungs-Linien

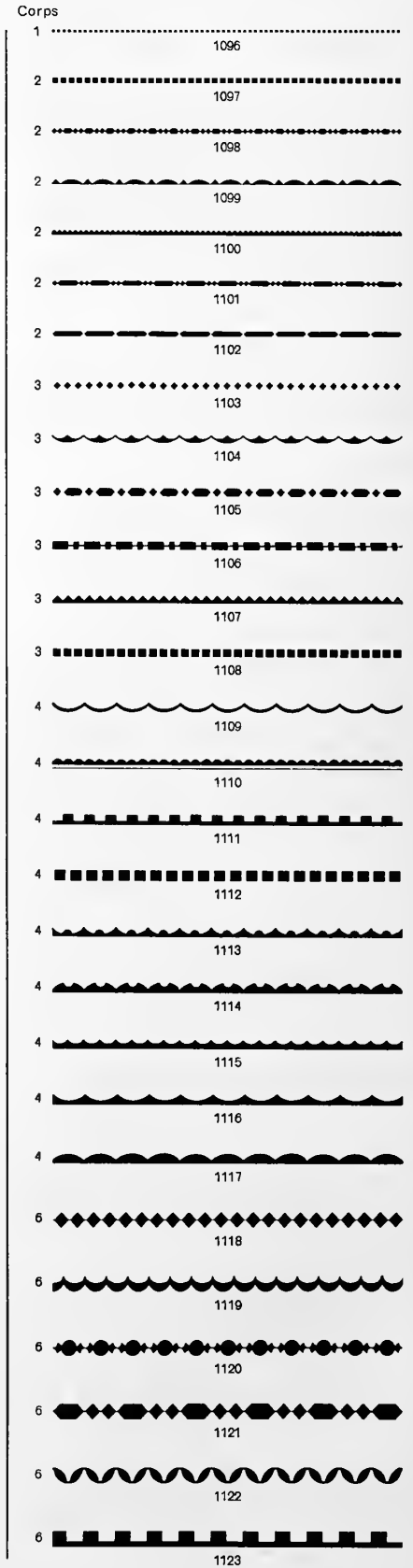
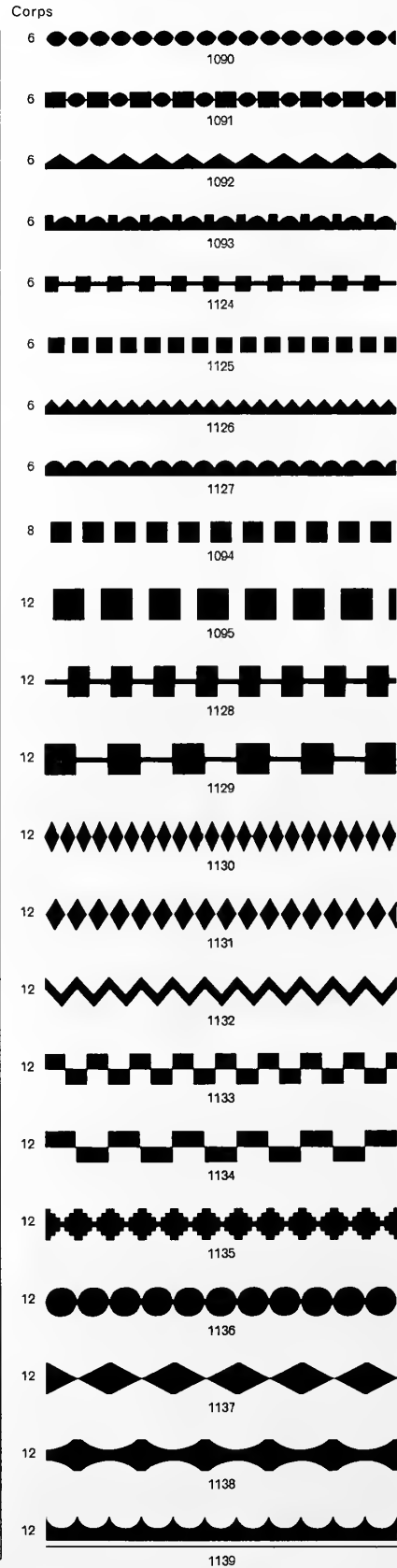
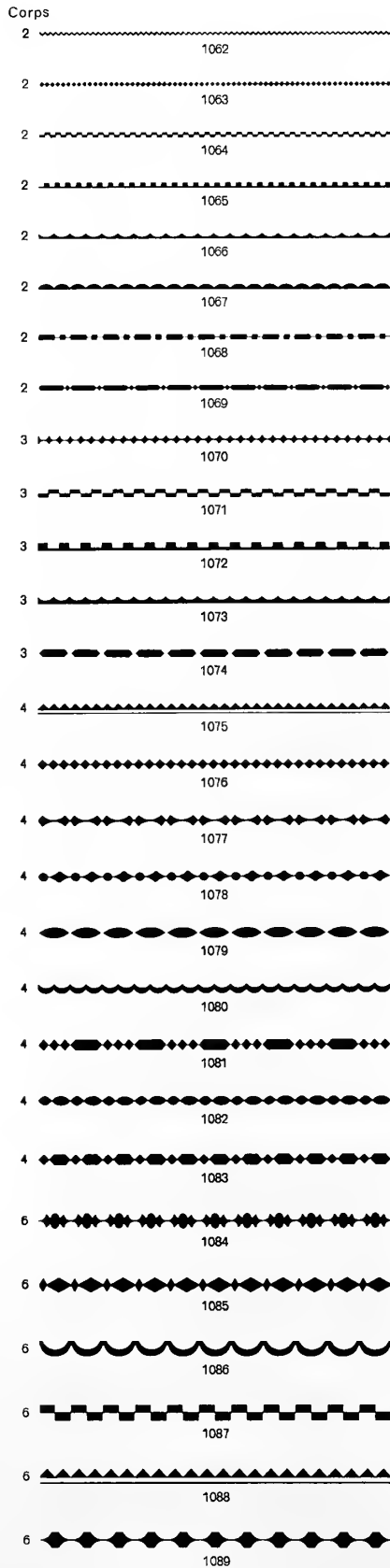

Einfassungs-Linien

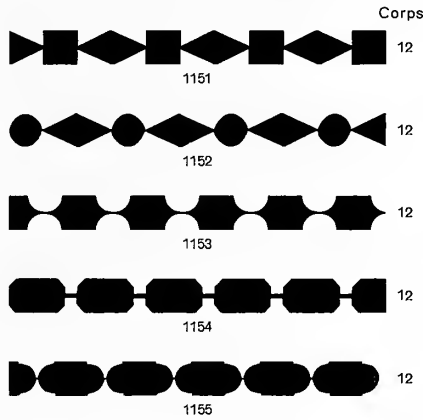
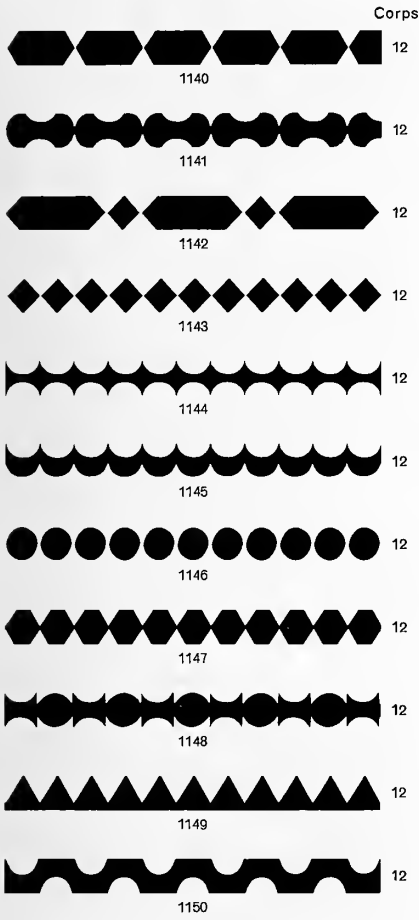

Cicero-Gevierte (Corps 12) zum Zusammensetzen

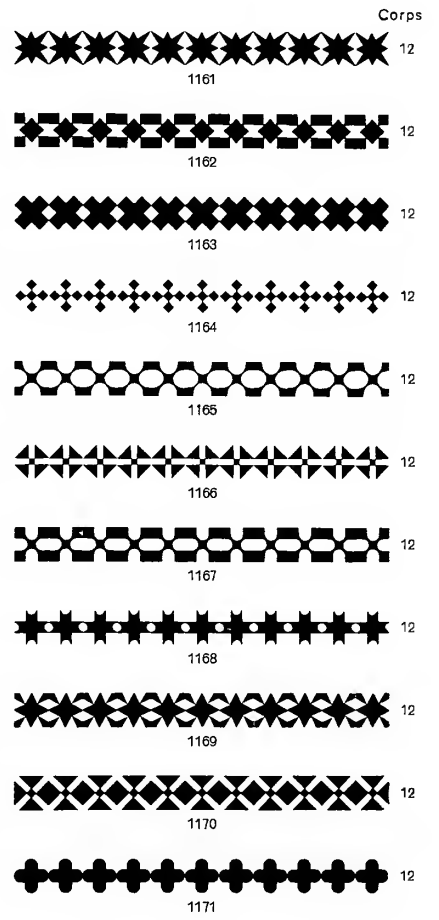
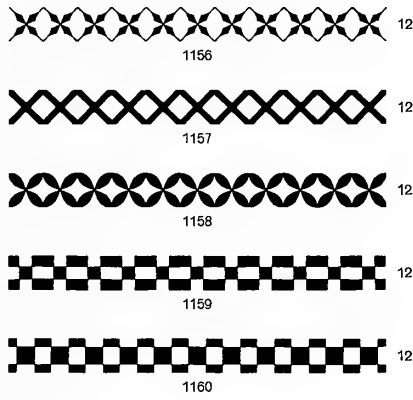

Trauerrend-Linien

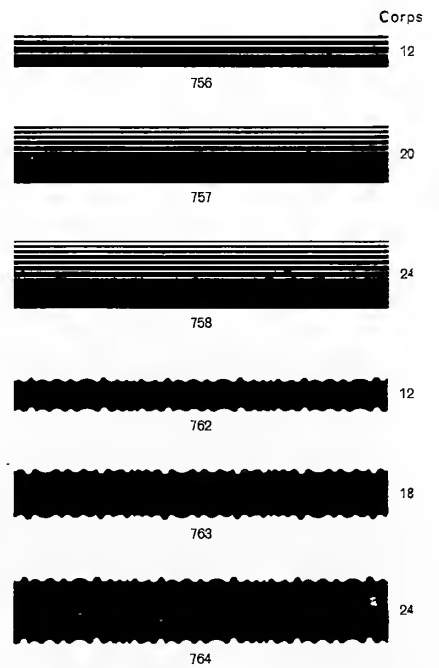
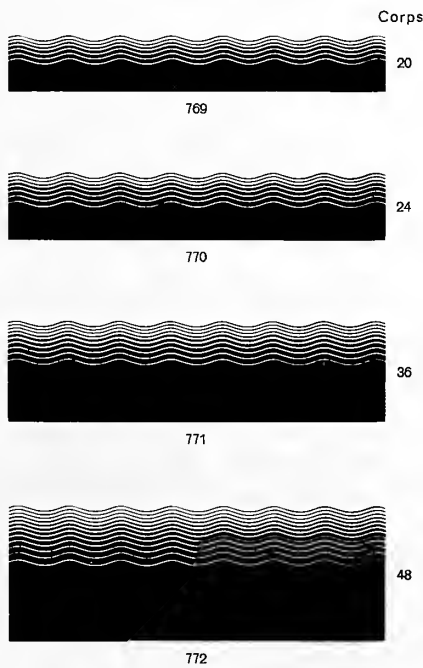
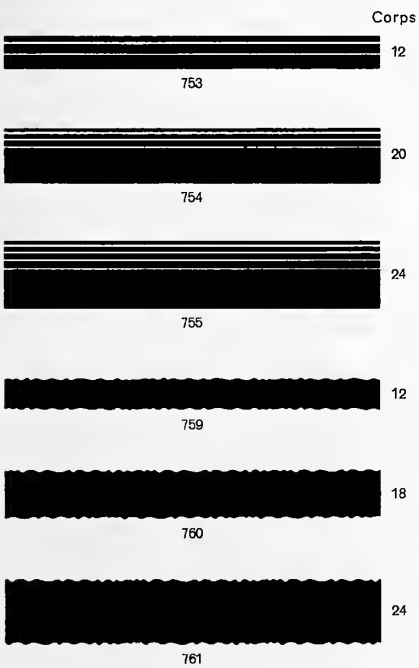

Kombinations-Linien

Anwendungen der Serie I

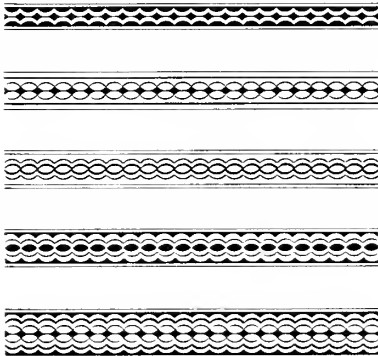

Anwendungen der Serie II

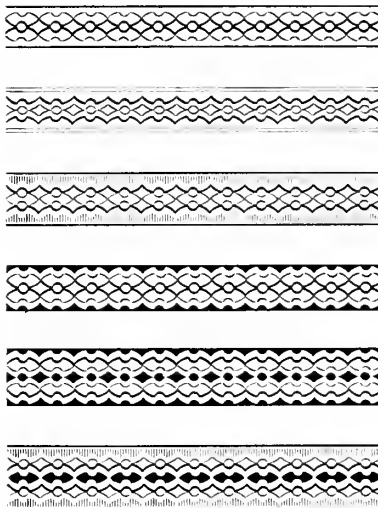

Anwendungen der Serie III

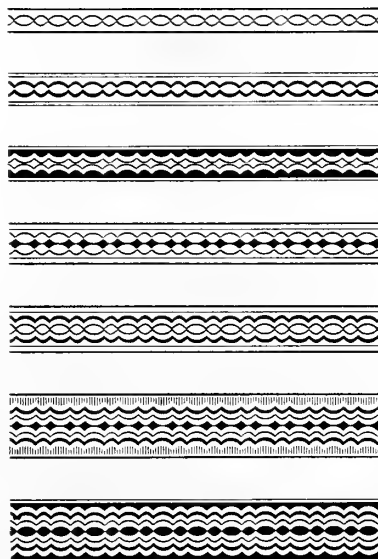

Serie I. Grundmuster

Nr.	Grundmuster	Corps
1		2
2		2
3		3
4		2
5		2
6		3

Ein Minimum enthält von jedem der vier Grundmuster Nr. 1, 2, 4 und 5 je 2 m, von Nr. 3 und 6 je 1 m, systematisch geschnitten von 1 bis 20 Cicero

Serie II. Grundmuster

7		2
8		3
9		3
10		3
11		4
12		4

Ein Minimum enthält von jedem der vier Grundmuster Nr. 7, 8, 9 und 10 je 2 m, von Nr. 11 und 12 je 1 m, systematisch geschnitten von 1 bis 20 Cicero

Serie III. Grundmuster

13		2
14		3
15		3
16		3
17		4
18		4

Ein Minimum enthält von jedem der vier Grundmuster Nr. 13, 14, 15 und 16 je 2 m, von Nr. 17 und 18 je 1 m, systematisch geschnitten von 1 bis 20 Cicero

Serie IV. Grundmuster

19		3
20		3
21		3
22		3
23		6
24		6

Ein Minimum enthält von jedem der vier Grundmuster Nr. 19, 20, 21 und 22 je 1,75 m, von Nr. 23 und 24 je 85 cm, systematisch geschnitten von 1 bis 20 Cicero

Serie V. Grundmuster

25		3
26		2
27		2
28		3
29		3
30		4
31		4

Ein Minimum enthält von jedem der fünf Grundmuster Nr. 25, 26, 27, 28 und 29 je 2 m, von Nr. 30 und 31 je 1 m, systematisch geschnitten von 1 bis 20 Cicero

Von vorstehenden Grundmustern werden auch Minimas in beliebiger Auswahl abgegeben

Anwendungen der Serie IV

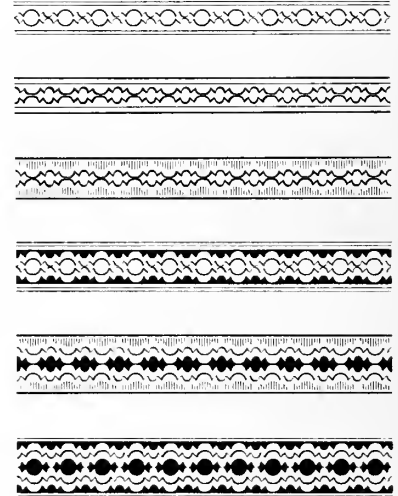

Anwendungen der Serie V

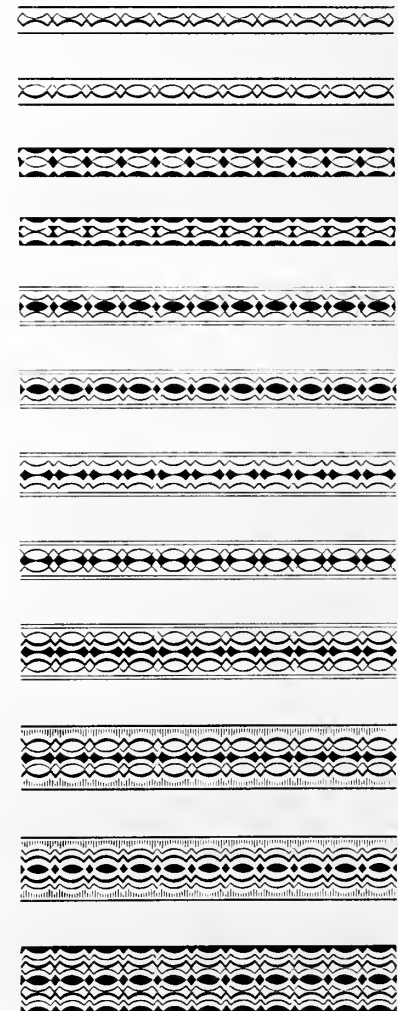

Eckstücke zu Kombinations-Linien

(Galvanos auf Bleifuß)

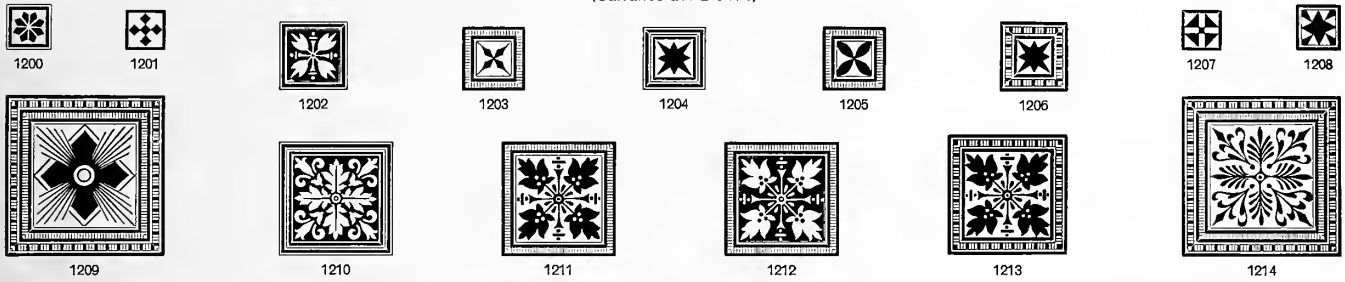

Barock-Linien

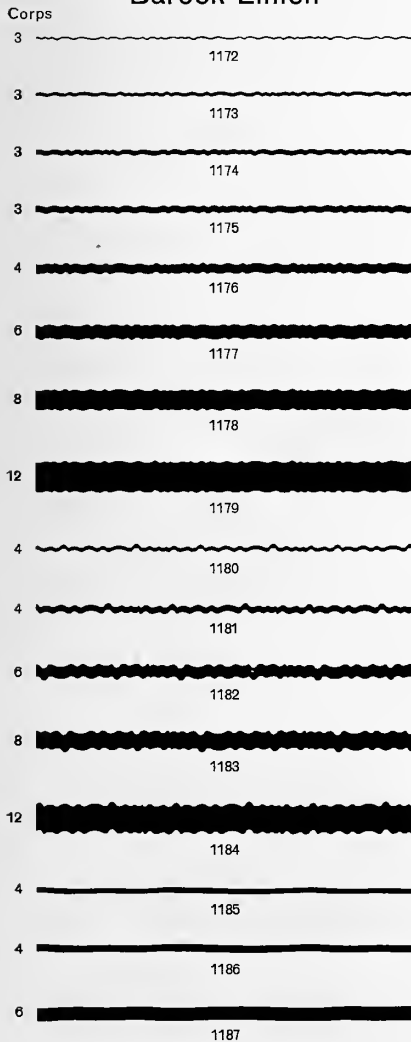

Serie Barock

Einfassungen, Ecken und Ansatzstücke in Blei

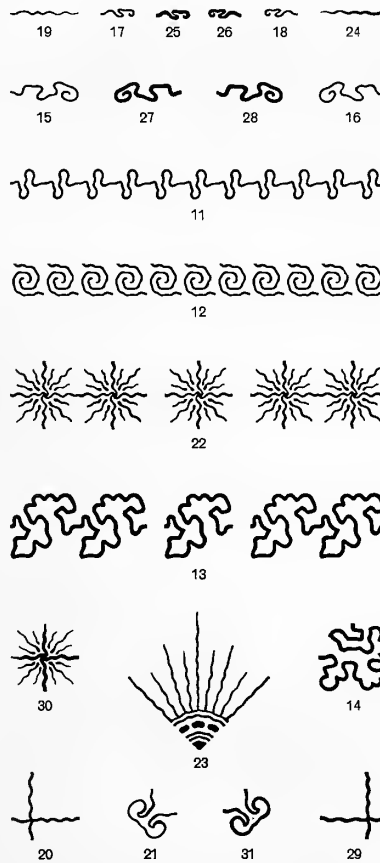

Blei-Figuren Nr. 11, 12 und 15 bis 23 können mit Barock-Linie Nr. 1172 verwandt werden
 Blei-Figuren Nr. 13, 14 und 24 bis 31 können mit Barock-Linie Nr. 1180 verwandt werden

Barock-Linien

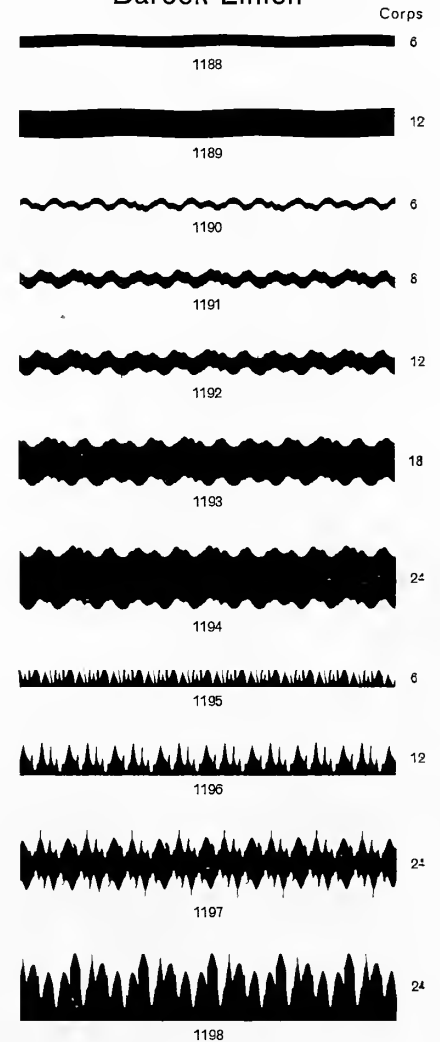

Barocklinien-Ausläufer und Barock-Schlußlinien

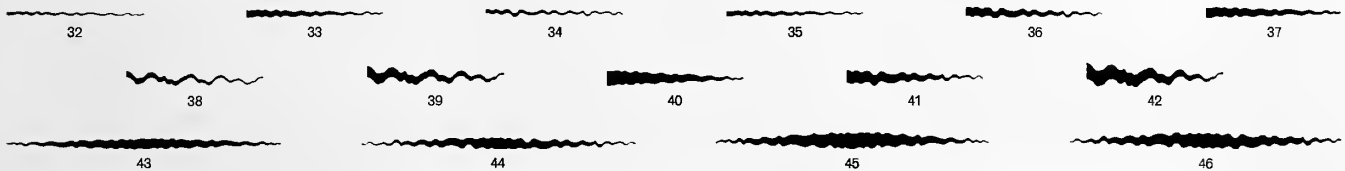

Bauersche Gießerei, Frankfurt a. M., Leipzig, Barcelona und Madrid

Messing-Schlußlinien

Serie XX (2 Punkte)

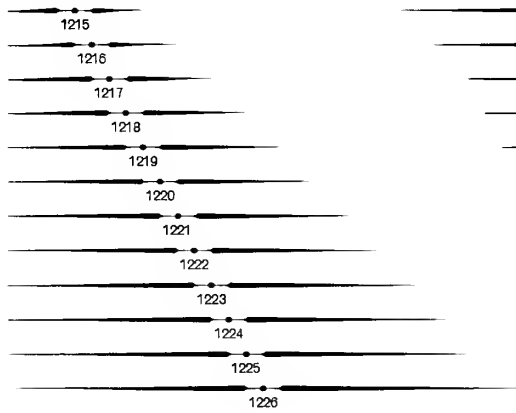

Serie XXI (2 Punkte)

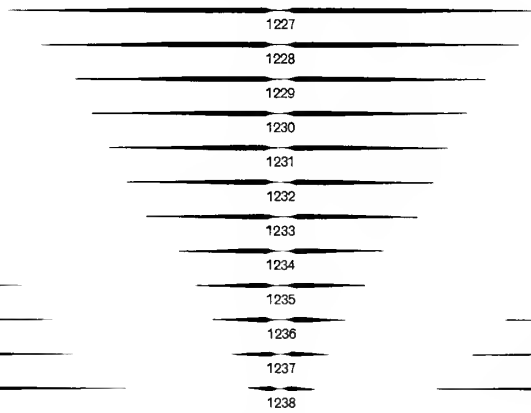

Serie XXII (2 Punkte)

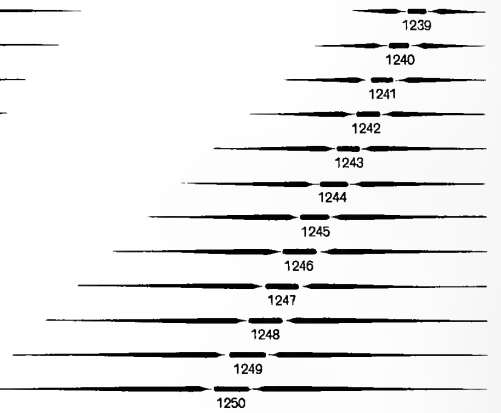

Serie XXIII (2 Punkte)

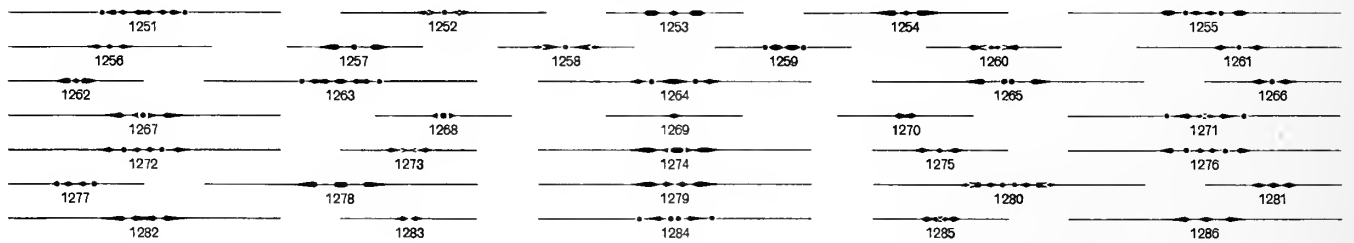

Serie XXIV (4 Punkte)

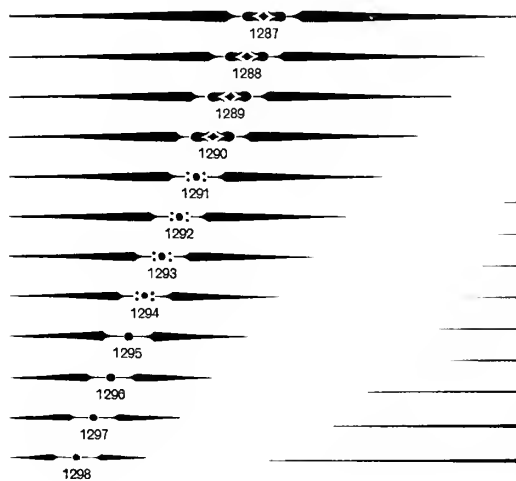

Serie XXV (2 Punkte)

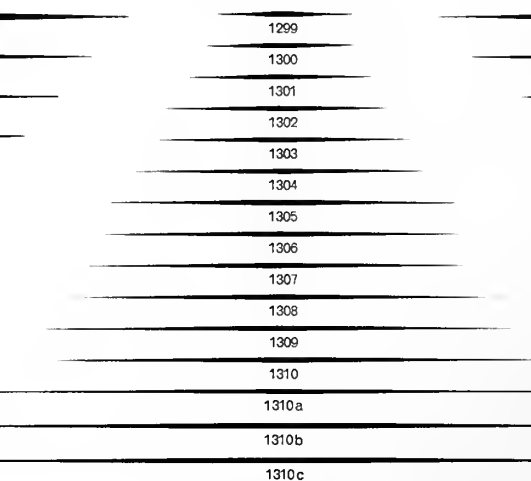

Serie XXVI (4 Punkte)

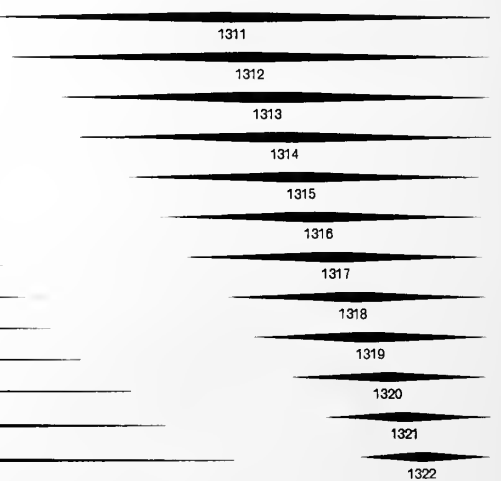

Serie XXXVI (3 Punkte)

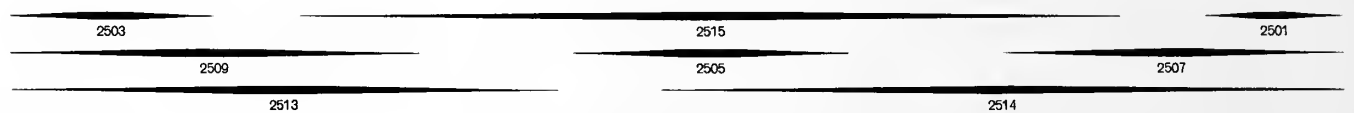

Serie XXVII

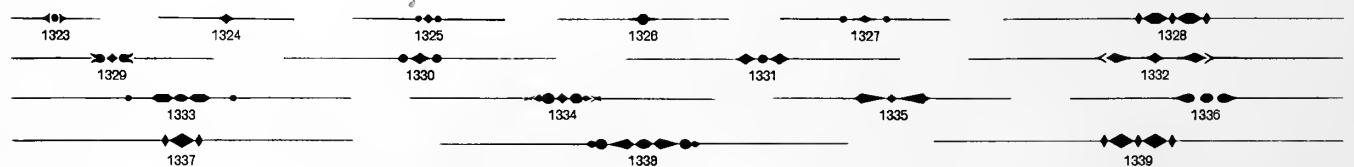

Messing-Schlußlinien

Serie XXVIII

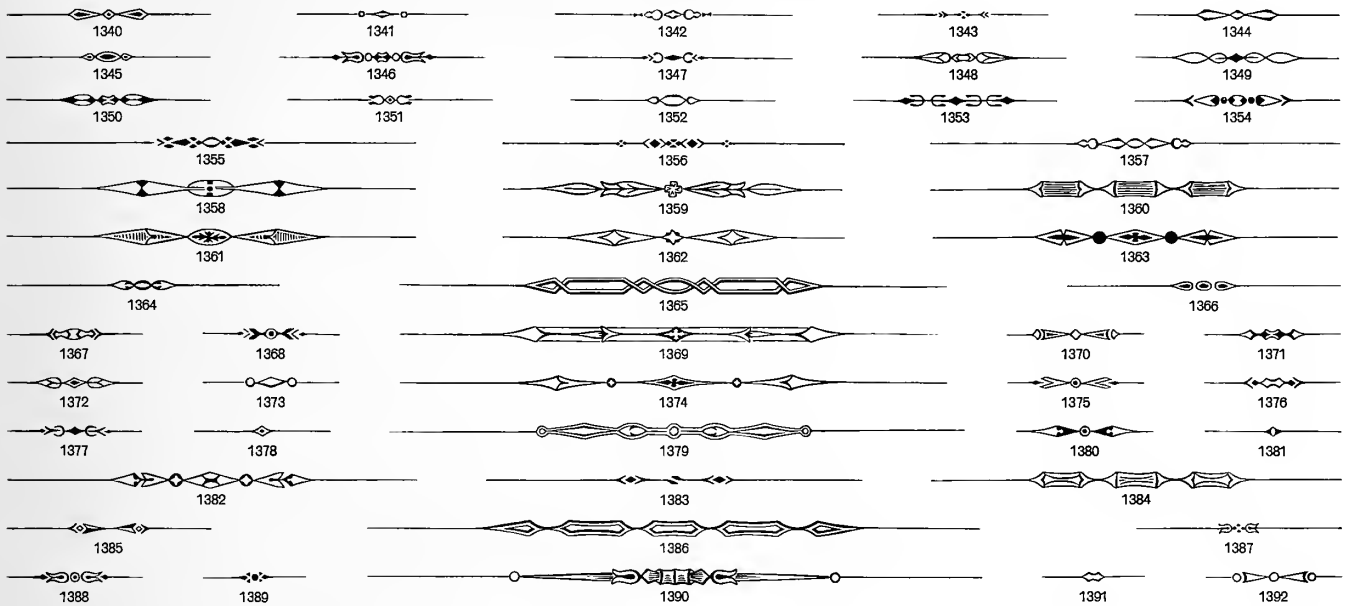

Serie XXIX

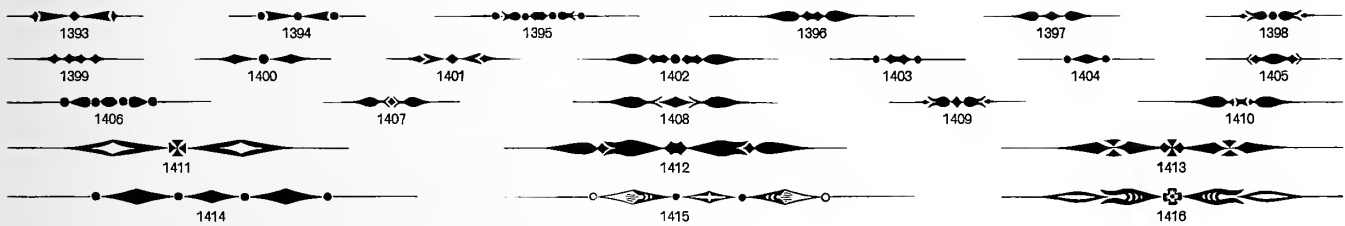

Serie XXX

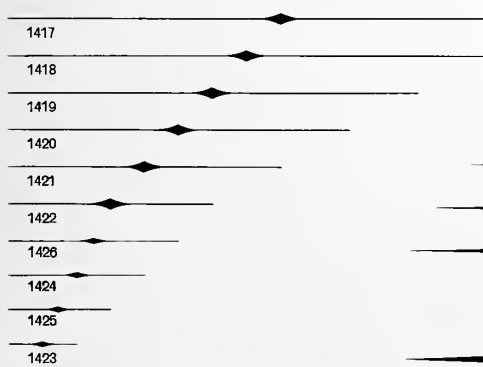

Serie XXXI

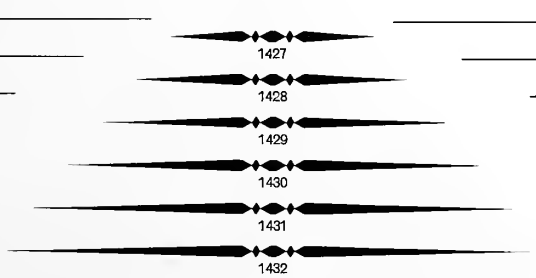

Serie XXXIII

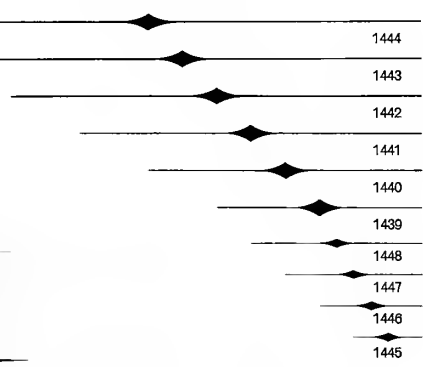

Serie XXXIV

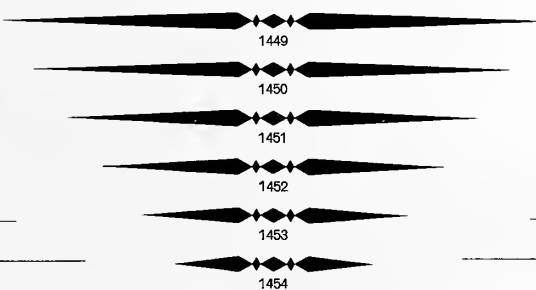

Serie XXXII

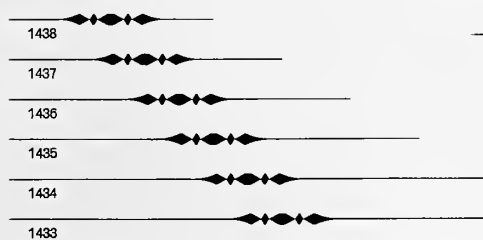

Serie XXXV

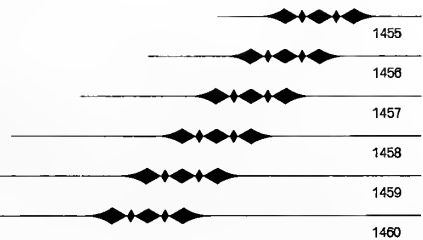

Messing-Klammern

Serie II
Viertelpetit-Klammern aus 2 Stück

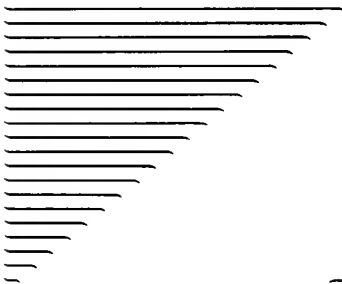

Serie I
Viertelpetit-Klammern aus 1 Stück

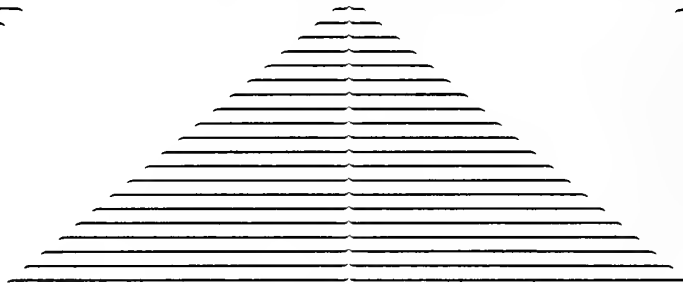

Serie II
Viertelpetit-Klammern aus 2 Stück



Serie III. Viertelpetit-Klammern zum Zusammensetzen

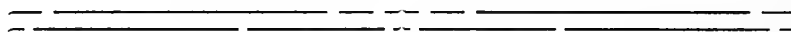

Serie V
Viertelcicero-Klammern
aus 2 Stück

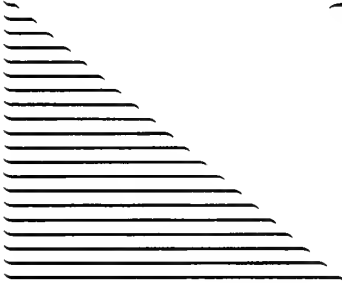

Serie IV
Viertelcicero-Klammern aus 1 Stück

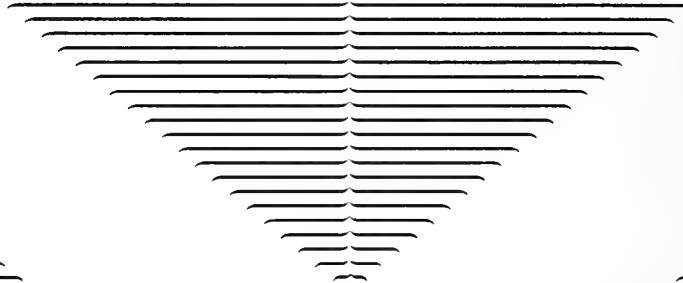

Serie V
Viertelcicero-Klammern
aus 2 Stück

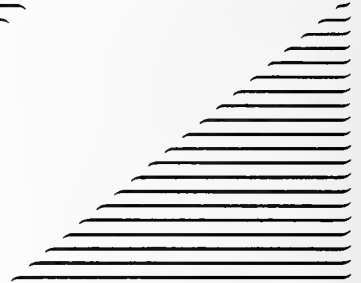

Serie VI. Viertelcicero-Klammern zum Zusammensetzen



Serie VIII
Halbpetit-Klammern aus 2 Stück

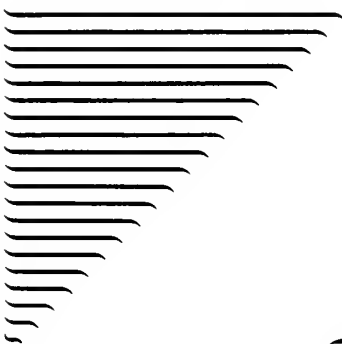

Serie VII
Halbpetit-Klammern aus 1 Stück



Serie VIII
Halbpetit-Klammern aus 2 Stück



Serie IX. Halbpetit-Klammern zum Zusammensetzen



Serie X. Geschweifte Klammern aus 1 Stück (Nonpareille)



Verzierte Kolummentitel-Ansätze

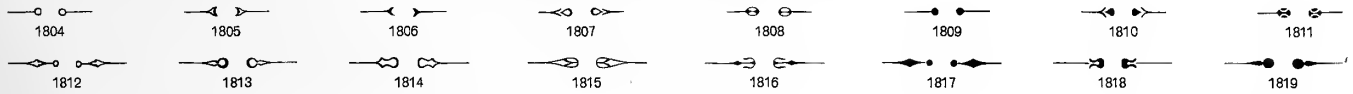

Messing-Ecken

Serie XI

Die Ecken sind auf Corps 12 (Cicero) aus einem Stück gearbeitet und daher unzerbrechlich

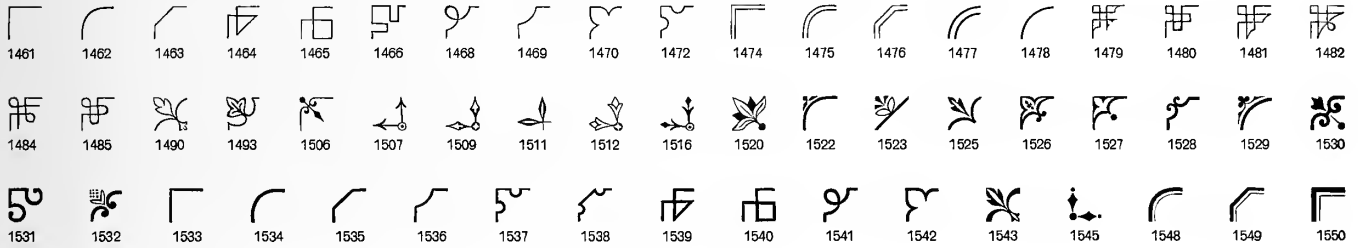

Serie XII

Die Ecken sind auf Corps 24 (Doppelcicero) aus einem Stück gearbeitet und daher unzerbrechlich

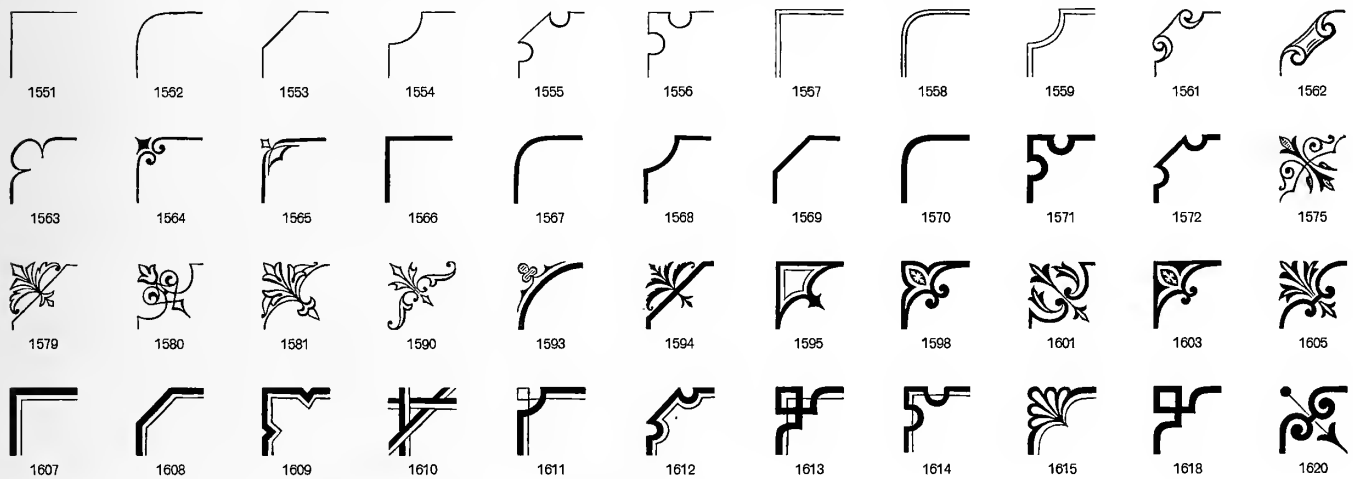

Zusammengesetzte Messing-Ecken

Auf Wunsch wird auch jedes andere Linienmuster sowie jede beliebige Schenkellänge geliefert

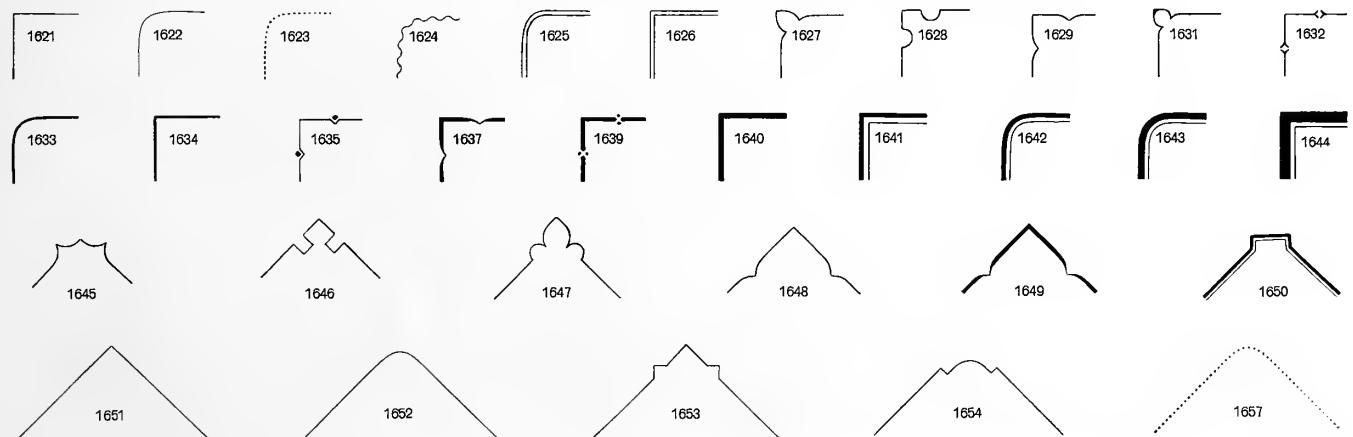

Zusammengesetzte Messing-Ecken

Auf Wunsch wird auch jedes andere Linienmuster sowie jede beliebige Schenkellänge geliefert

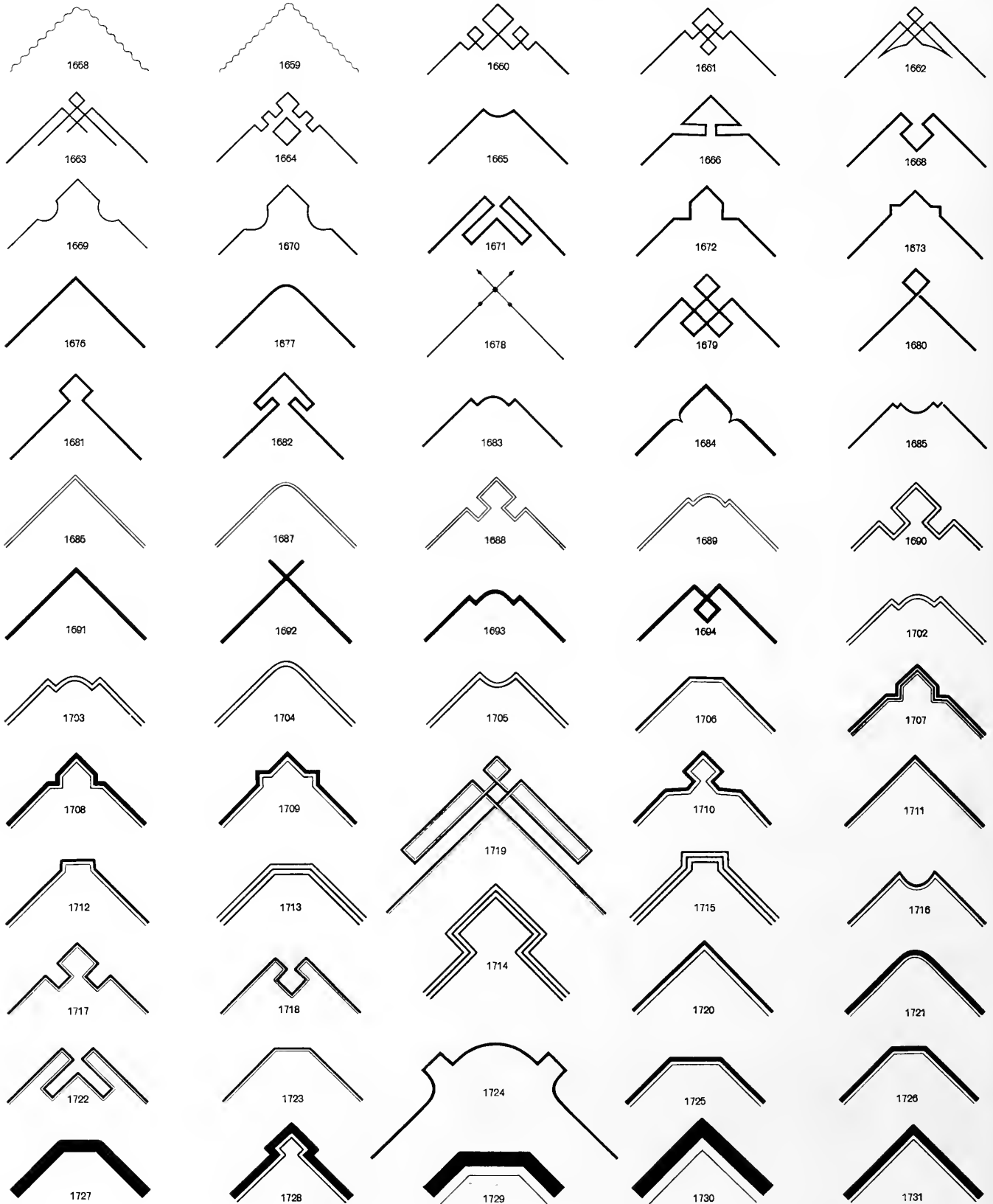

Bauersche Gießerei, Frankfurt a. M., Leipzig, Barcelona und Madrid

Zusammengesetzte Messing-Ecken

Auf Wunsch wird auch jedes andere Linienmuster sowie jede beliebige Schenkellänge geliefert

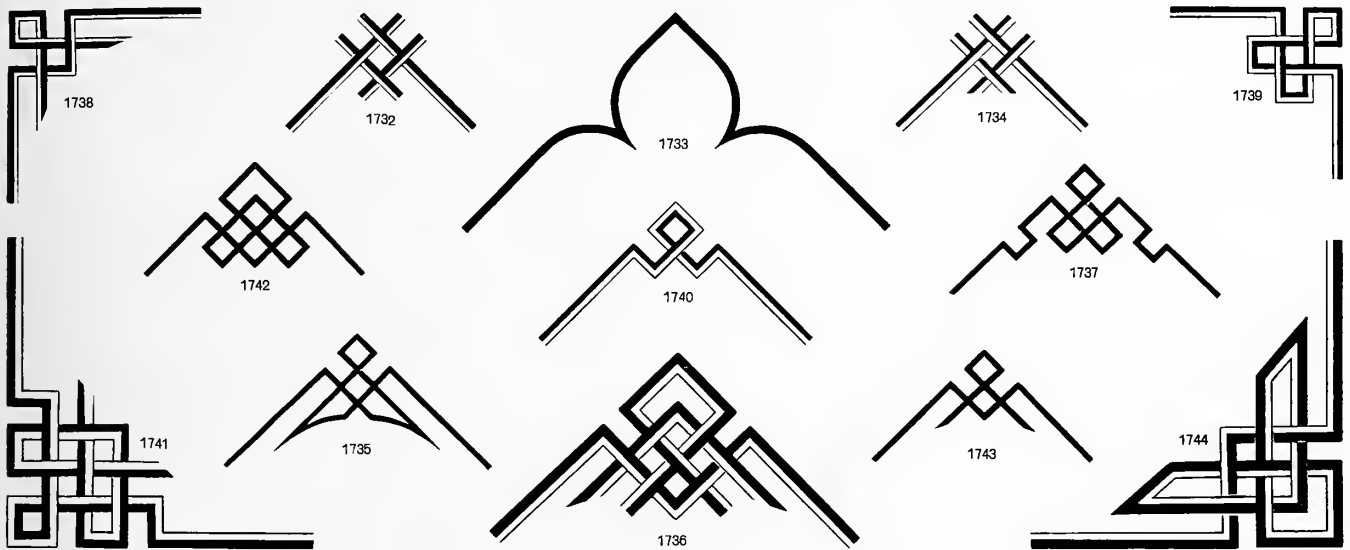

Fette Messing-Ecken

Die Ecken sind aus einem Stück gearbeitet und daher unzerbrechlich

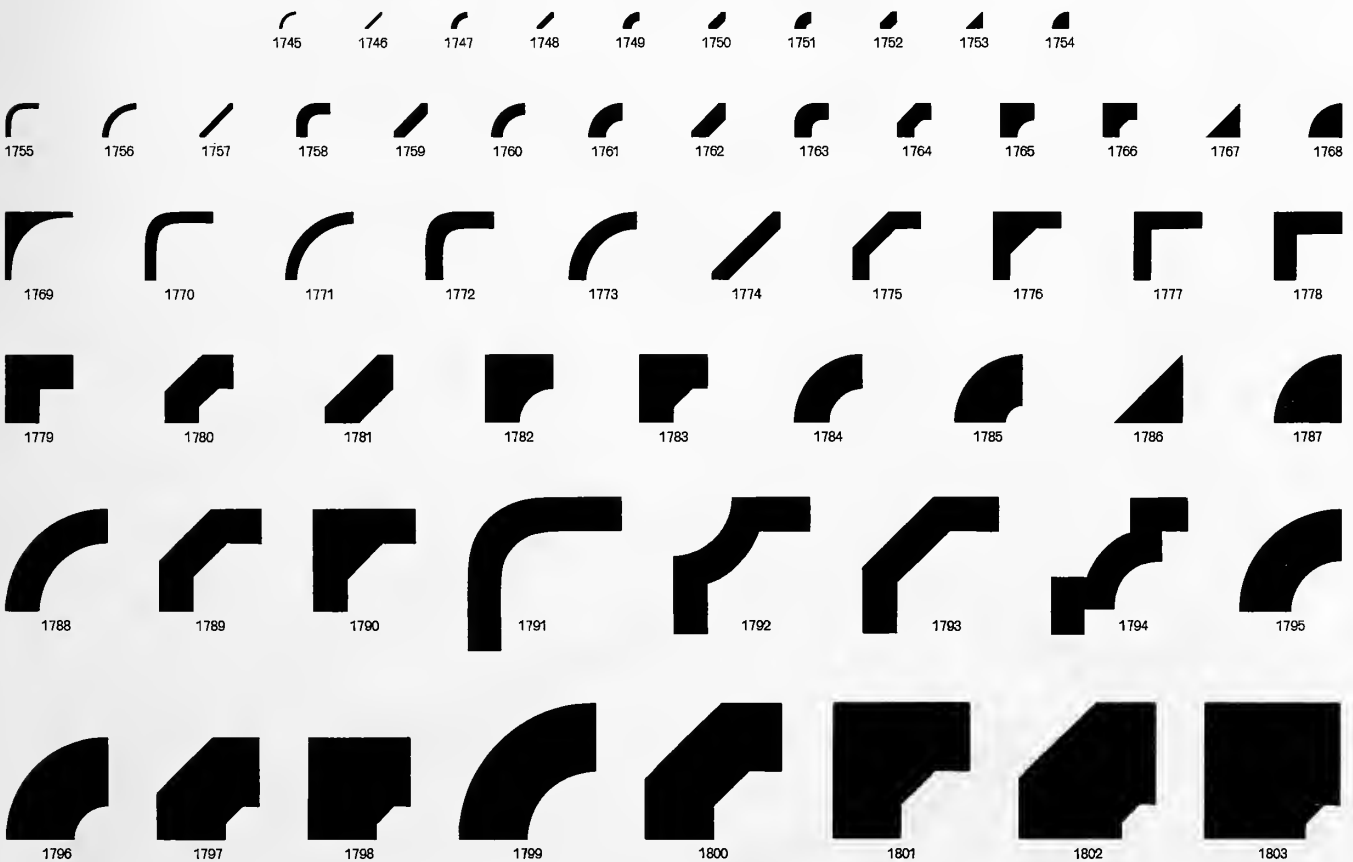

Zum Anschluß an vorstehende Ecken sind Achtelpetit, Viertelpetit, Viertelcicero, Halbpetit, Nonpareille, Petit, Garmond und 1 bis 3 Cicero fette Linien zu verwenden.
Bei Bestellung ist die Angabe des Kegels der betreffenden Linien erforderlich

Messing- Rauten

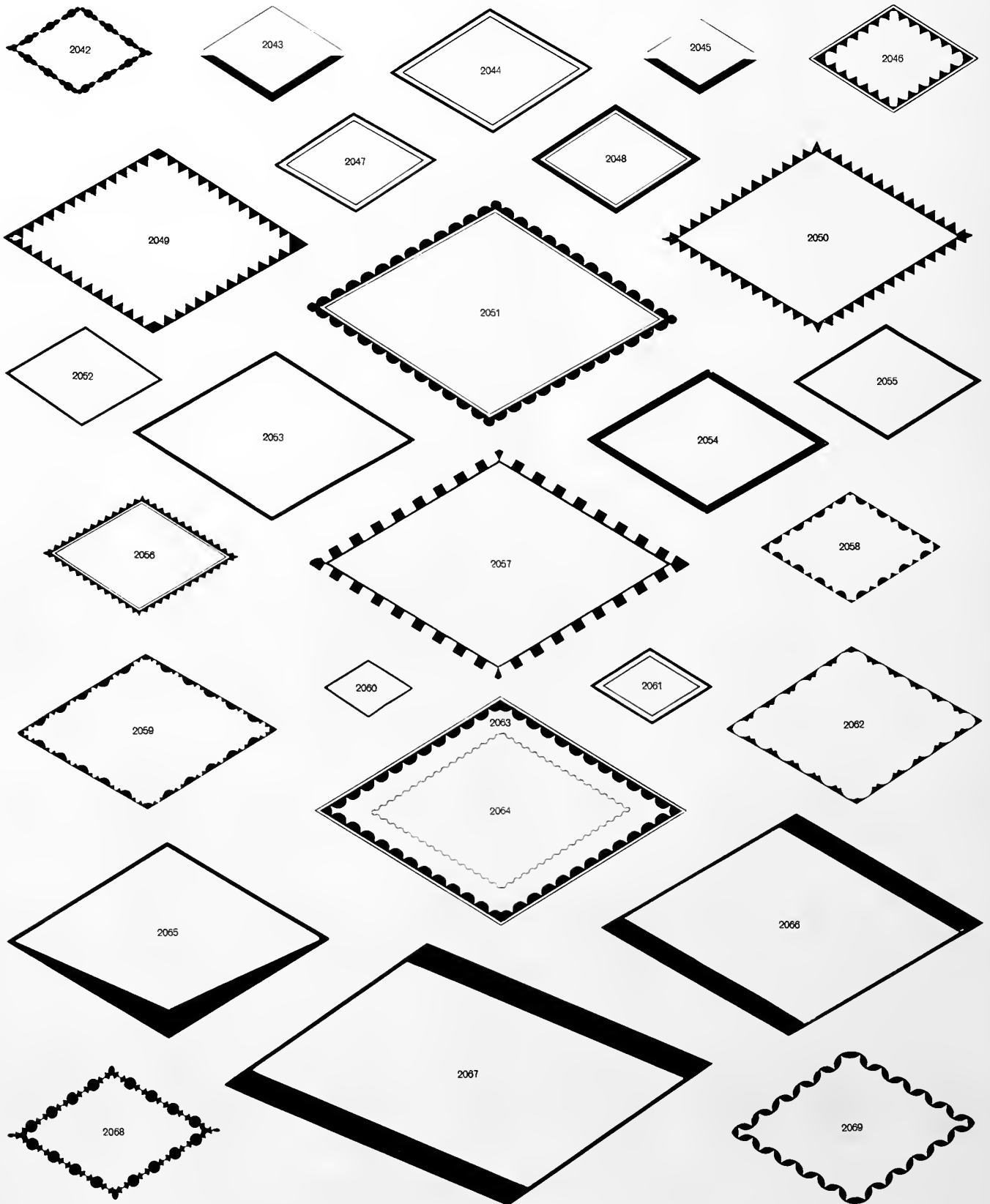

Kreise, Bogen und Klammern in Messing

Serie XIX

1 Sortiment enthält nachstehende 24 Figuren: 4 verschiedene Kreise und 20 Bogen mit Klammern von Nonpareille bis 4 Cicero zum Anstecken. Von diesen Figuren werden auf Wunsch alle Größen und Figuren geliefert

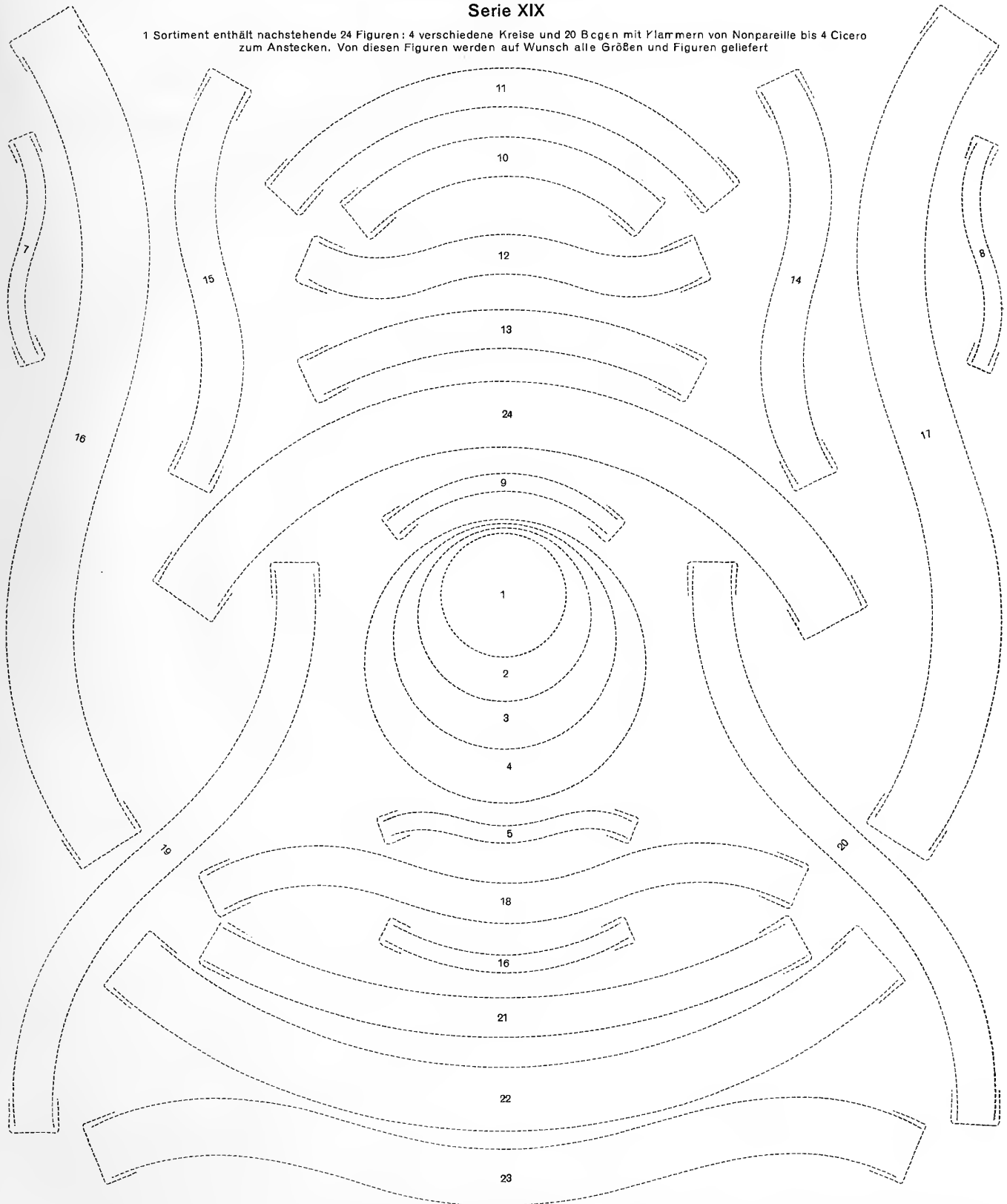

Die hier als Strichlinien bezeichneten Kreise, Bogen und dazu gehörigen Klammern werden auf Reglettenhöhe und Viertelpatit-Stärke geliefert. Nr. 1—24 sowie Klammern in allen Graden werden auch einzeln abgegeben

Kreise, Ovale, Etiketten und dergleichen in Messing

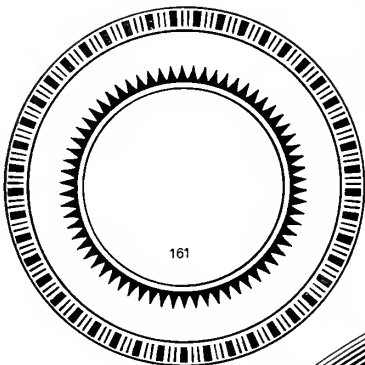

161

176

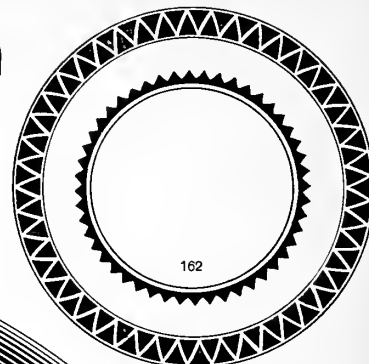

162

177

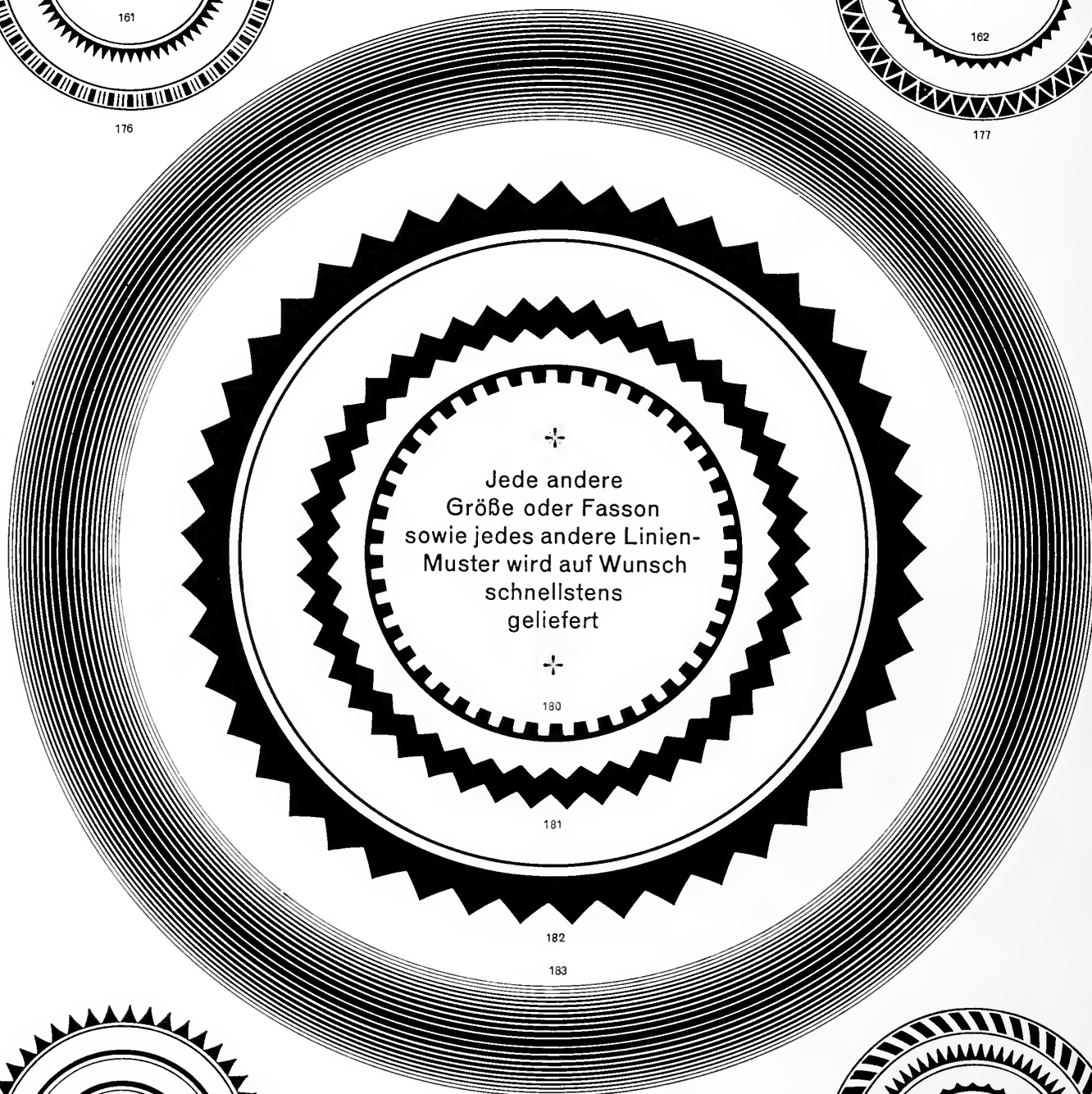

Jede andere
Größe oder Fassung
sowie jedes andere Linien-
Muster wird auf Wunsch
schnellstens
geliefert

180

181

182

183

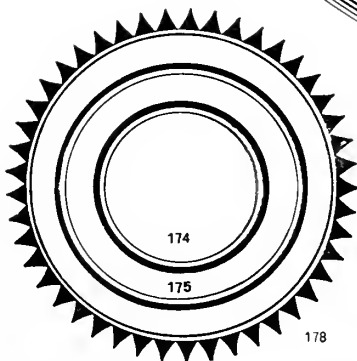

174

175

178

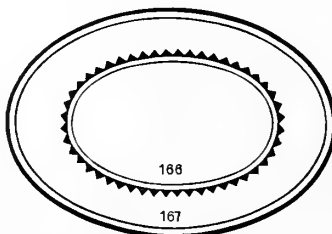

166

167

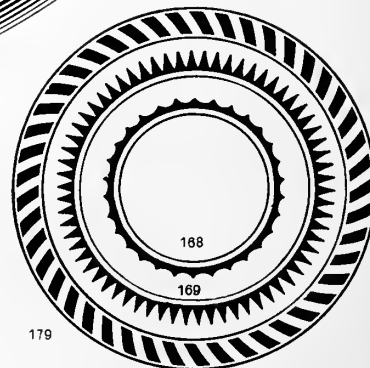

168

169

179

Kreise, Ovale, Etiketten
und dergleichen
in Messing

*

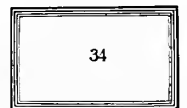
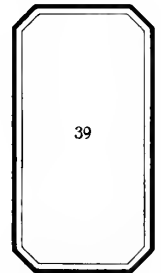
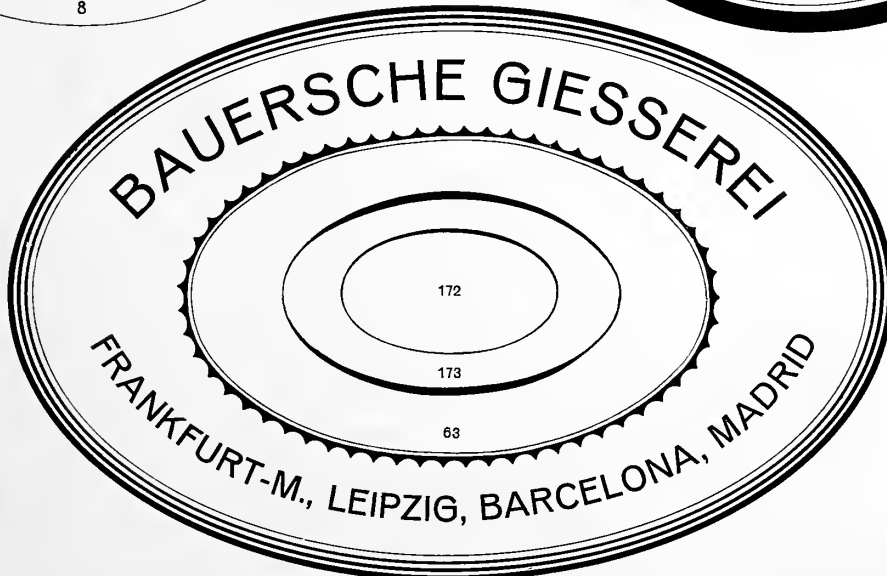
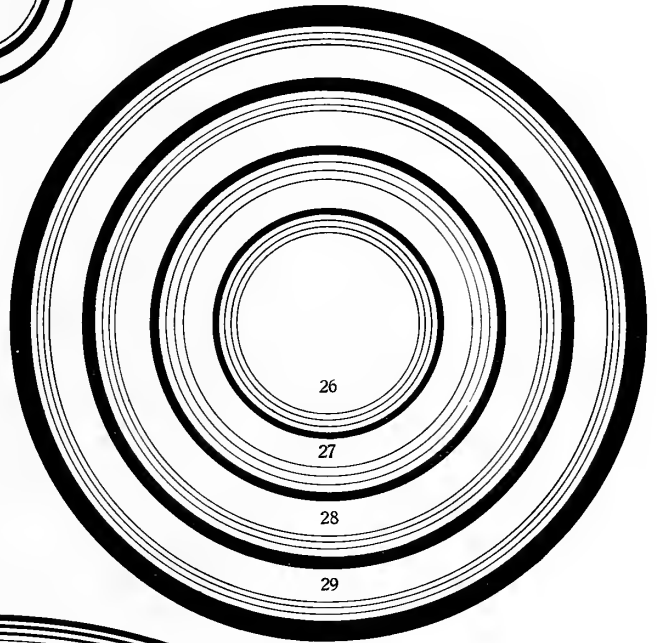
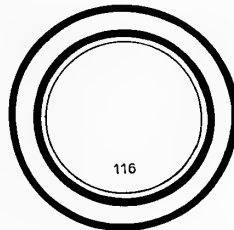
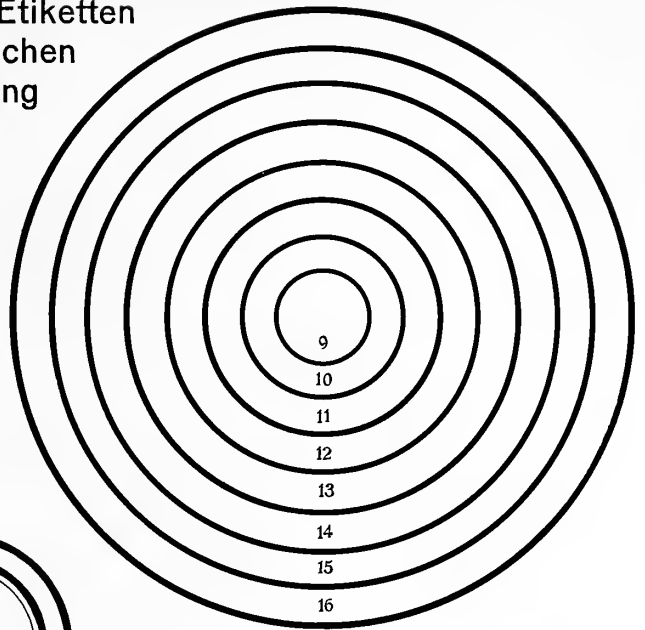
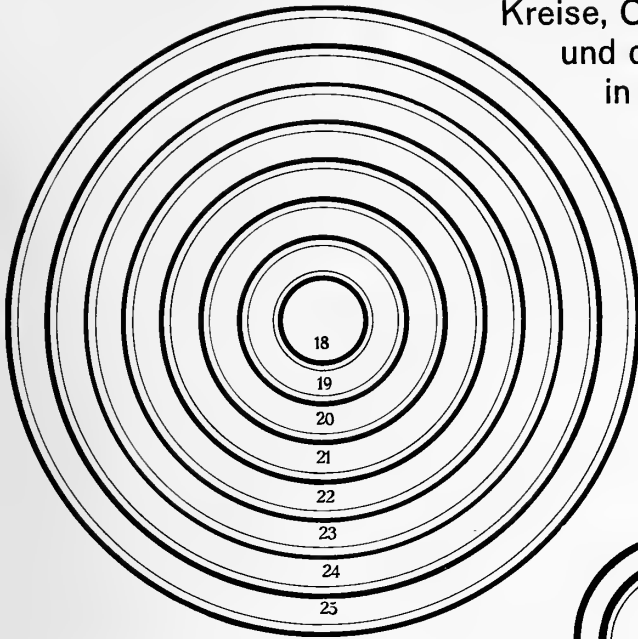

Kreise, Ovale, Etiketten und dergleichen in Messing

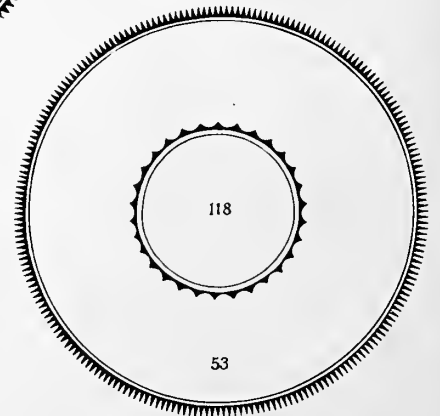
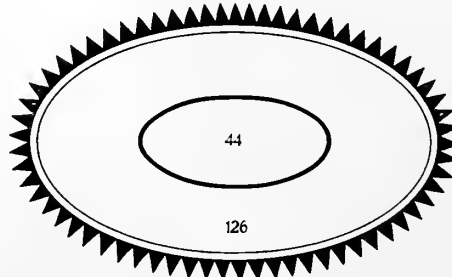
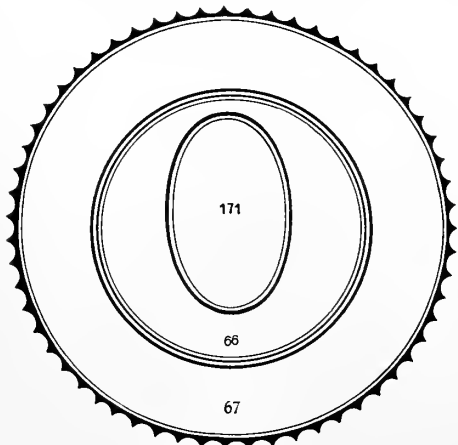
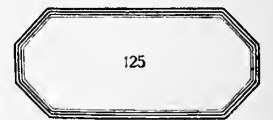
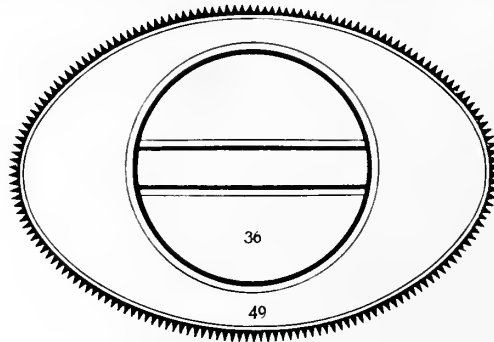
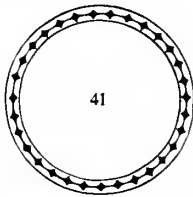
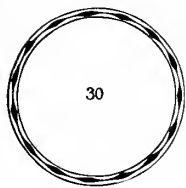
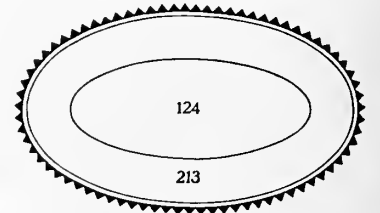
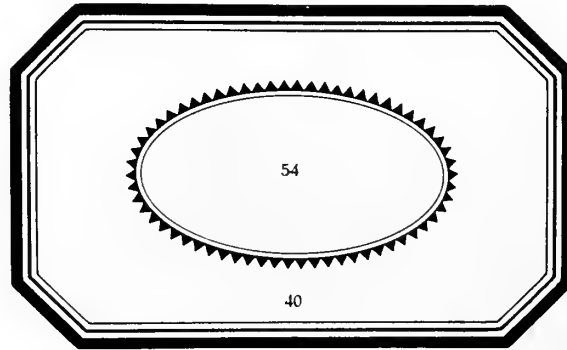
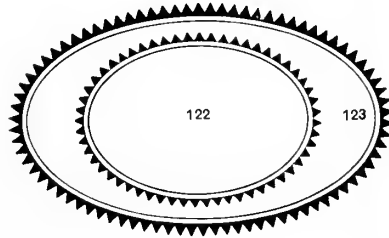
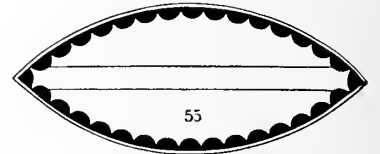
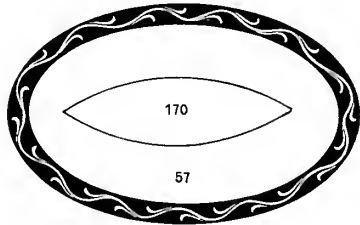
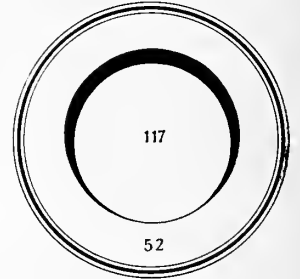
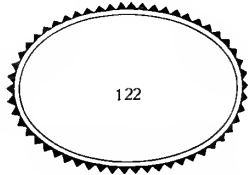
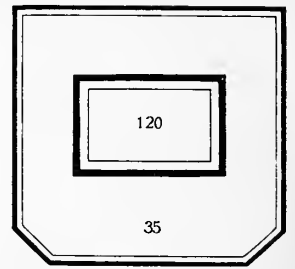
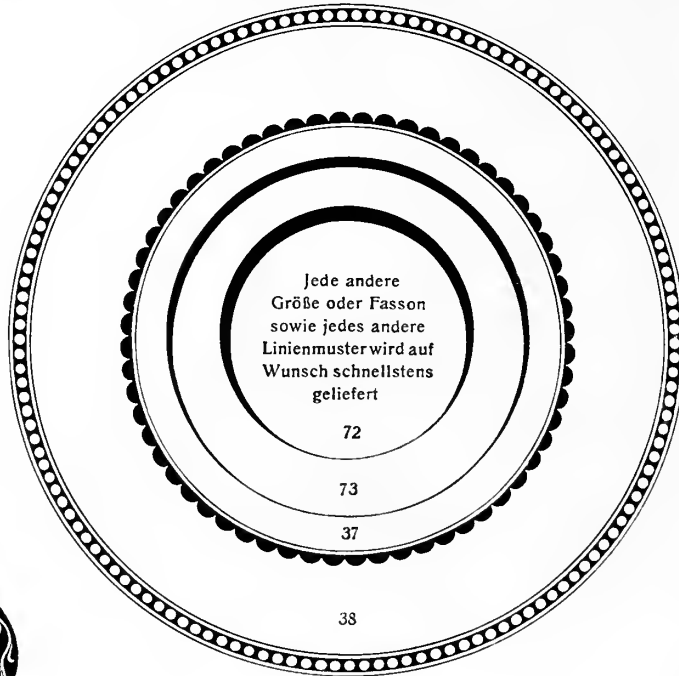
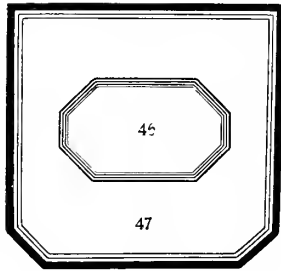

Kreise, Ovale, Etiketten und dergleichen in Messing

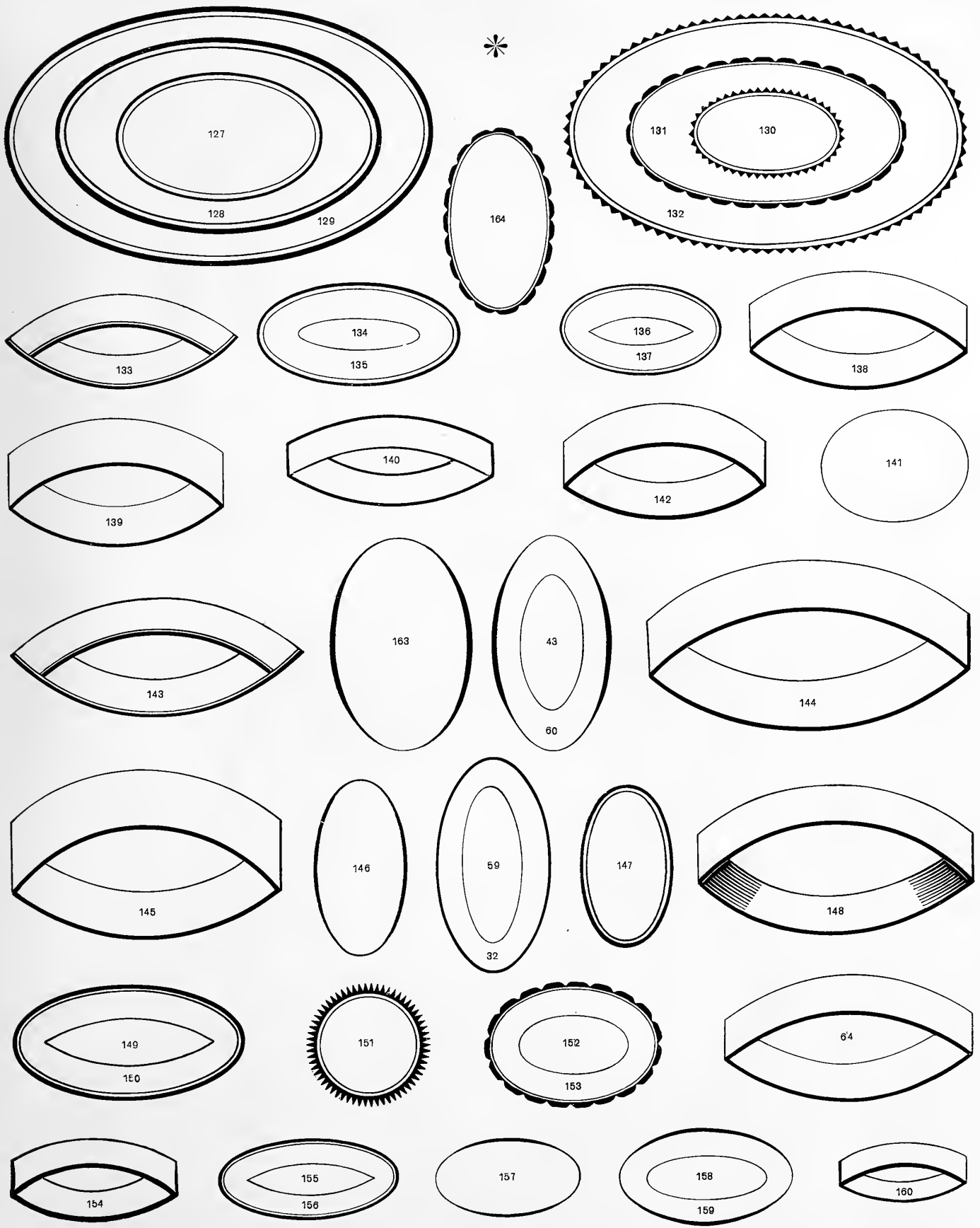

Offene Kreise und Ovale in Messing

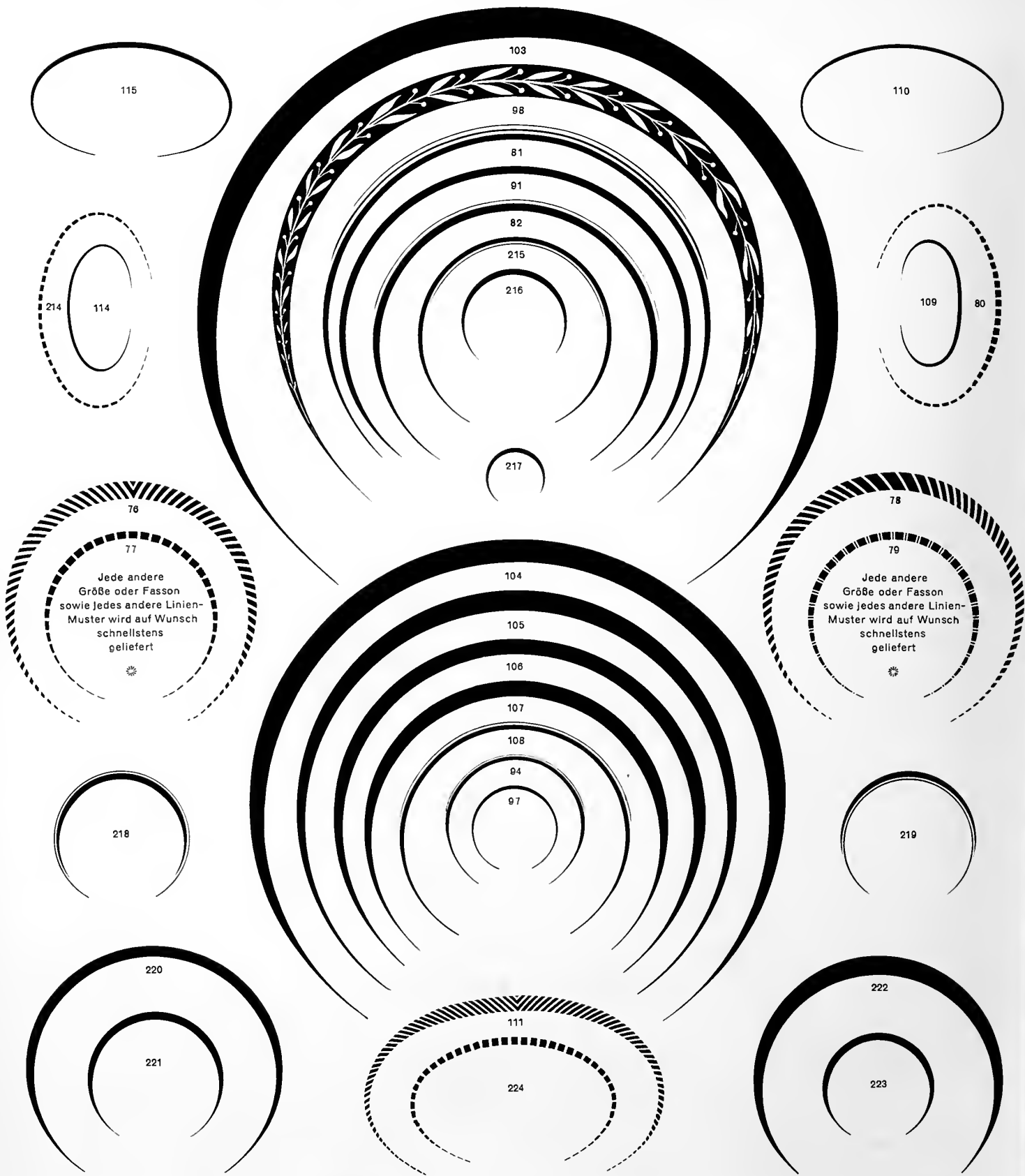

BAUERSCHE GIESSEREI * FRANKFURT AM MAIN * LEIPZIG * BARCELONA * MADRID





